

# DLP<sup>®</sup>-projektor

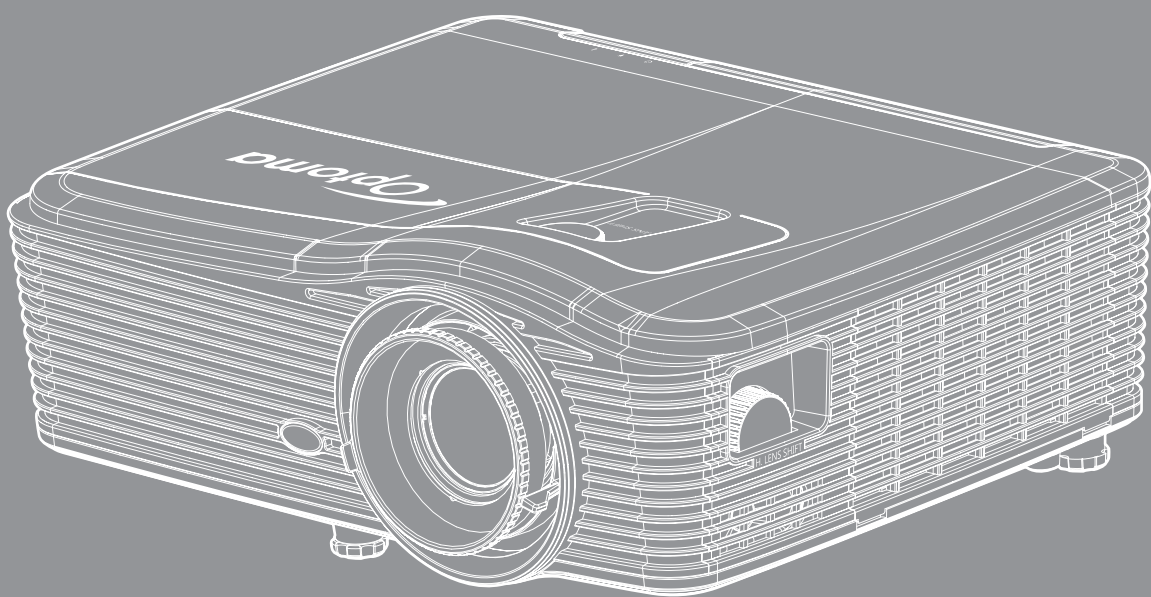

# INNHALDSFORTEGNELSE

<b>SIKKERHET</b> .....	<b>4</b>
<i>Viktige sikkerhetsanvisninger</i> .....	4
<i>Sikkerhetsinformasjon for 3D</i> .....	5
<i>Opphavsrett</i> .....	6
<i>Fraskrivelse av ansvar</i> .....	6
<i>Vedkjennelse av varemerker</i> .....	6
<i>FCC</i> .....	7
<i>Overensstemmelseserklæring for EU-land</i> .....	7
<i>WEEE</i> .....	7
<b>INTRODUKSJON</b> .....	<b>8</b>
<i>Innholdet i pakken</i> .....	8
<i>Standard tilbehør</i> .....	8
<i>Ekstra utstyr</i> .....	8
<i>Produktoversikt</i> .....	9
<i>Tilkoblinger</i> .....	10
<i>Tastatur</i> .....	11
<i>Fjernkontroll</i> .....	12
<b>OPPSETT OG MONTERING</b> .....	<b>13</b>
<i>Montere projektoren</i> .....	13
<b>OPPSETT OG MONTERING</b> .....	<b>14</b>
<b>OPPSETT OG MONTERING</b> .....	<b>15</b>
<i>Koble kilder til projektoren</i> .....	16
<i>Justere det projiserte bildet</i> .....	17
<i>Sette opp fjernkontrollen</i> .....	18
<b>BRUKE PROJEKTOREN</b> .....	<b>20</b>
<i>Skru av/på projektoren</i> .....	20
<i>Velge en inngangskilde</i> .....	22
<i>Meny navigering og funksjoner</i> .....	23
<i>Skjermmenyens menytre</i> .....	24
<i>BILDE-meny</i> .....	31
<i>BILDE Avansert-meny</i> .....	32
<i>BILDE Avansert Signal (RGB)-meny</i> .....	34

<i>BILDE Avansert Signal (Video)-meny</i> .....	35
<i>SKJERM-meny</i> .....	35
<i>SKJERM 3D-meny</i> .....	40
<i>OPPSETT-meny</i> .....	41
<i>OPPSETT Sikkerhet-meny</i> .....	43
<i>OPPSETT Lydinnstillinger-meny</i> .....	44
<i>OPPSETT Avansert-meny</i> .....	45
<i>OPPSETT Nettverk LAN-innstillinger-meny</i> .....	46
<i>OPPSETT Nettverk Control Settings-meny</i> .....	48
<i>OPPSETT Nettverk Control Settings-meny</i> .....	49
<i>Muligheter-meny</i> .....	54
<i>Muligheter-meny (fortsatt)</i> .....	55
<i>Muligheter Fjernkontrollsinnstilling-meny</i> .....	56
<i>Muligheter Avansert-meny</i> .....	57
<i>Muligheter Lampeinnstillinger-meny</i> .....	59
<i>Muligheter-meny</i> .....	59
<i>Muligheter Innstillinger for valgfritt filter-meny</i> .....	60
<i>3D oppsett</i> .....	61



## **VEDLIKEHOLD ..... 62**

<i>Bytte lampe</i> .....	62
<i>Bytte lampen (fortsettelse)</i> .....	63
<i>Rengjøre støvfilteret</i> .....	64

## **EKSTRA INFORMASJON ..... 66**

<i>Støttede oppløsninger</i> .....	66
<i>Bildestørrelse og projiseringsavstand</i> .....	68
<i>Fastsette midtposisjon for linseforskyvning</i> .....	73
<i>Prosjektormål og takmontering</i> .....	76
<i>RS232 protokollfunksjonsliste</i> .....	77
<i>IR-fjernkontrollkoder</i> .....	85
<i>Bruke informasjonsknappen</i> .....	88
<i>Feilsøking</i> .....	89
<i>Advarselsindikator</i> .....	90
<i>Spesifikasjoner</i> .....	92
<i>Optomas kontorer globalt</i> .....	94

# SIKKERHET

	Pilen som er formet som et lyn i en likesidet trekant er ment for å varsle brukeren om uisolert «farlig spenning» inne i apparatet som kan være så sterk at den representerer en risiko for elektrisk støt.
	Utropstegnet inne i den likesidede trekanten er der for å minne brukeren om at det foreligger viktige bruks- og vedlikeholdsinstruksjoner (servicing) i dokumentasjonen som fulgte med utstyret.

Vennligst rett deg etter alle advarsler, sikkerhetstiltak og vedlikeholdsråd i denne brukerveiledningen.

## Viktige sikkerhetsanvisninger

- Ikke blokker ventilasjonsåpningene. For å sørge for pålitelig operasjon av projektoren og beskytte den fra overopphetning, anbefales det at du installerer projektoren på en plass som ikke blokkerer ventilasjonen. Som et eksempel, ikke plasser projektoren på et stuebord med flere andre objekter, på en sofa, seng, osv. Ikke sett projektoren i et avsperrt område som en bokhylle eller kabinett som begrenser luftstrømmen.
- For å redusere risikoen for brann og/eller elektrisk sjokk, utsett ikke utstyret for regn eller fuktighet. Ikke installer projektoren i nærheten av varmekilder som radiatorer, panelovner, komfyrer eller andre apparater som forsterkere som avgir varme.
- Ikke la gjenstander eller væske komme inn i projektoren. De kan komme i kontakt med farge spenningspunkter og kortslutte deler som kan føre til brann eller elektrisk støt.
- Ikke bruk under følgende forhold:
  - I svært varme, kalde eller fuktige omgivelser.
    - (i) Kontroller at romtemperaturen ligger på mellom 5°C - 40°C
    - (ii) Relativ fuktighet er 10 % ~ 85 %
  - I områder utsatt for ekstremt støv eller skit.
  - Må ikke brukes nær apparat som skaper sterke magnetiske felt.
  - I direkte sollys.



- Ikke se rett inn i strålen. RG2.  
Som med alle sterke lyskilder kan du ikke stirre rett inn i strålen. RG2 IEC 62471–5:2015.

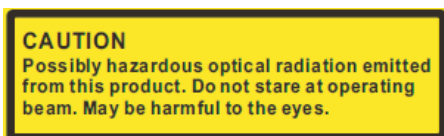

**FORSIKTIG:** Potensielt farlig optisk stråling sendes fra dette produktet. Ikke se rett inn i strålen. Det kan være skadelig for øyet.

- Ikke bruk projektoren på steder der atmosfæren kan inneholde brannfarlige eller eksplosive gasser. Lampen i projektoren blir svært varm under drift, og gasser kan antennes og forårsake brann.
- Ikke bruk objektivdekslet mens projektoren er i bruk.
- Ikke bruk enheten hvis den har blitt fysisk skadet eller misbrukt. Fysisk skade/misbruk kan (men er ikke begrenset til):
  - Enheten har blitt sluppet.
  - Strømledningen eller pluggen er skadet.



- Væske er sølt på projektoren.
- Projektoren har blitt utsatt for regn eller fukt.
- Noe har falt inn i projektoren eller noe er løst innvendig.
- Ikke plasser projektoren på et ustabil underlag. Projektoren kan velte, noe som kan føre til personskade eller skade på projektoren.
- Ikke blokker lyset som kommer ut av projektorlinsen når projektoren er i drift. Lyset vil varme opp objektet og det kan smelte, forårsake brannskader eller starte en brann.
- Vennligst ikke åpne eller ta fra hverandre projektoren. Det kan medføre elektrisk støt.
- Ikke prøv å utføre service på enheten selv. Åpning eller fjerning av deksler kan utsette deg for farlig spenning eller andre farer. Ring Optoma før du sender enheten inn for reparasjon.
- Se dekslet på projektoren for sikkerhetsrelaterte merknader.
- Enheten bør kun repareres av passende servicepersonell.
- Bruk kun tillegg/tilbehør som er spesifisert av produsenten.
- Ikke se inn rett inn i projektorlinsen under bruk. Det skarpe lyset kan skade øynene dine.
- Når lampen byttes ut, la enheten kjøle seg ned først. Følg instruksjoner som står på side 62–63.
- Projektoren vil selv registrere lampens levetid. Sørg for å skifte ut lampen når varselmeldinger vises.
- Tilbakestill funksjonen «Lampenullstilling» fra skjermmenyen «Muligheter > Lampeinnstillinger» etter at lampemodulen er skiftet ut (se side 59).
- Når du skrur av projektoren, sørg for at projektoren fullfører kjølesyklusen før du kobler fra strømmen. La projektoren nedkjøles i 90 sekunder.
- Når levetiden for lampen nærmer seg slutten, vil meldingen «Lampens levetid overskredet.» vises på skjermen. Ta kontakt med din lokale forhandler eller servicesenter for å bytte ut lampen så snart som mulig.
- Slå av og koble strømledningen fra stikkkontakten før du rengjør produktet.
- Bruk en myk klut fuktet med et mildt rengjøringsmiddel for å rengjøre skjermboksen. Ikke bruk skuremidler, voks eller oppløsningsmidler for å rengjøre enheten.
- Ta ut strømstøpselet fra stikkkontakten dersom produktet ikke har vært i bruk over en lengre periode.

**Merk:** Når lampen når slutten av levetiden, vil projektoren ikke kunne slås på igjen før lampemodulen er skiftet ut. Når du skal bytte ut lampen, følger du prosedyrene under «Bytte lampen» på side 62–63.

- Ikke sett opp projektoren på steder der det kan bli utsatt for vibrasjoner eller støt.
- Ikke ta på linsen med bare hendene
- Fjern batteri/batterier fra fjernkontrollen før oppbevaring. Hvis batteriet/batteriene ligger igjen i fjernkontrollen over lange perioder, kan de lekke.
- Ikke bruk eller oppbevar projektoren på steder der røyk fra olje eller sigaretter kan være til stede, da det kan forringe ytelsen til projektoren.
- Monter projektoren i riktig retning, da en uvanlig plassering kan påvirke ytelsen til projektoren.

## Sikkerhetsinformasjon for 3D

Følg alle advarsler og forsiktighetsregler som anbefalt før du eller barnet ditt bruker 3D-funksjonen.

### Warning

Barn og tenåringer kan være mer utsatt for helseproblemer knyttet til det å se på 3D-bilder og bør nøye overvåkes for å unngå at de ser på disse bildene.

## Advarsel om fotosensitivt anfall og andre helserisikoer

- Noen seere kan oppleve et epileptisk anfall eller slag når de utsettes for visse blinkende bilder eller lys som finnes i noen projeksjonsbilder eller videospill. Hvis du lider av, eller har epilepsi eller slag i familien, må du ta kontakt med en medisinsk spesialist før du bruker 3D-funksjonen.
- Selv de som ikke har en personlig historie eller tilfeller av epilepsi eller slag i familien kan ha en udiagnostisert tilstand som kan forårsake fotosensitive epileptiske anfall.
- Gravide, eldre, de som lider av alvorlige sykdommer, de som lider av søvnmangel eller er under påvirkning av alkohol bør ikke bruke enhetens 3D-funksjon.
- Hvis du opplever noen av følgende symptomer, må du straks slutte å se på 3D-bilder og ta kontakt med en medisinsk spesialist: (1) endret syn; (2) døsigheit; (3) svimmelhet; (4) ufrivillige øye- eller muskelsammentrekninger; (5) forvirring; (6) kvalme; (7) tap av bevissthet; (8) konvulsjoner; (9) kramper; og/eller (10) desorientering. Barn og tenåringer er mer sannsynlig til å oppleve disse symptomene enn voksne. Foreldre bør ha oppsyn med barna sine og spørre om de opplever disse symptomene.
- 3D-projeksjon kan også forårsake reisesyke, perseptuell ettereffekter, desorientering, slitne øyne og redusert stabilitet i kroppsstillingen. Det anbefales at brukere tar hyppige pauser for å redusere sannsynligheten av disse effektene. Hvis øynene dine viser tegn på å være trette eller tørre eller hvis du har noen av symptomene over, må du straks slutte å bruke denne enheten og ikke bruke den igjen på minst tretti minutter etter at symptomene har forsvunnet.
- Hvis ser på 3D-projeksjon mens du sitter for nært skjermen over lengre tid, kan dette skade synet ditt. Den beste avstanden fra skjermen bør være minst tre ganger skjermens høyde. Det anbefales at seerens øyne er på linje med skjermen.
- Hvis du ser på 3D-projeksjon mens du har på 3D-briller i en lengre periode kan dette føre til hodepine eller tretthet. Hvis du opplever en hodepine, tretthet eller svimmelhet, må du slutte å se på 3D-projeksjon og hvile deg.
- Ikke bruk 3D-brillene for noe annet formål enn å se på 3D-projeksjon.
- Hvis du har på deg 3D-brillene for noe annet formål (som vanlige briller, solbriller, vernebriller, osv.) kan dette være skadelig og kan svekke synet ditt.
- Enkelte seere kan oppleve desorientering når de ser på 3D-projeksjon. Derfor må du IKKE plassere 3D-PROJEKTOR i nærheten av åpne trapper, kabler, balkonger eller andre objekter som man kan snuble, løpe inn i, falle ned, knuse eller falle over.

## Opphavsrett

Denne utgivelsen, inkludert alle fotografier, illustrasjoner og programvare, er beskyttet under internasjonale lover for opphavsrett, med enerett. Verken denne veiledningen, eller noe av materialet i den, kan reproduseres uten skriftlig tillatelse fra forfatteren.

© Copyright 2017

## Fraskrivelse av ansvar

Informasjonen i dette dokumentet kan endres uten varsel. Fabrikanten gir ingen løfter eller garantier når det gjelder innholdet herav og frasier seg spesielt underforståtte garantier om salgbarhet eller egnethet for et spesielt formål. Fabrikanten forbeholder seg rettigheten til å revidere denne publikasjonen og gjøre endringer nå og da til innholdet herav uten forpliktelse til å melde i fra til noen om en slik revidering eller endring.

## Vedkjennelse av varemerker

Kensington er et USA-registrert varemerke for ACCO Brand Corporation med utstedte registreringer og søknader i andre land over hele verden.

HDMI, HDMI-logoen og High-Definition Multimedia Interface er varemerker eller registrerte varemerker for HDMI Licensing LLC i USA og andre land.

IBM er et varemerke eller registrert varemerke for International Business Machines, Inc. Microsoft, PowerPoint, og Windows er varemerker eller registrerte varemerker for Microsoft Corporation.

Adobe og Acrobat er varemerker eller registrerte varemerker for Adobe Systems Incorporated.

DLP®, DLP Link og DLP-logoen er registrerte varemerker for Texas Instruments, og BrilliantColor™ er et varemerke for Texas Instruments.

Alle andre produktnavn som brukes i denne veiledningen er eiendommen til deres respektive eiere og er anerkjent.

## FCC

Dette utstyret har blitt testet og er funnet å etterkomme grensene for en digital enhet i klasse B i henhold til kapittel 15 i FCC-bestemmelsene. Disse grensene er utformet for å gi fornuftig beskyttelse mot skadelige forstyrrelser ved installasjon i et hjem. Utstyret genererer, bruker og kan avgi frekvensenergi, og kan, dersom det ikke installeres og brukes i henhold til instruksjonene, forårsake skadelige forstyrrelser for radiokommunikasjon.

Det er imidlertid ingen garanti for at interferens ikke vil oppstå i en bestemt installasjon. Hvis dette apparatet forårsaker skadelige forstyrrelser i radio- eller TV-mottak, noe som kan fastslås ved å skru apparatet av og på, oppfordres brukeren til å prøve å rette på forstyrrelsene gjennom en eller flere av følgende virkemidler:

- Flytt eller endre retning på mottakerantennen.
- Øk avstanden mellom enheten og mottakeren.
- Koble enheten inn i et uttak på en annen krets enn den mottakeren er koblet til.
- Kontakt forhandleren eller en erfaren radio/TV-tekniker for å få hjelp.

### **Merknad: Beskyttede kabler**

Alle tilkoblinger til andre dataapparater må gjøres med skjermede kabler for at FCCs bestemmelser skal overholdes.

### **Forsiktig**

Endringer eller modifiseringer som ikke er uttrykkelig godkjent av produsenten kan ugyldiggjøre brukerens fullmakt, som er gitt av Federal Communications Commission, til å bruke denne projektoren.

### **Vilkår for bruk**

Denne enheten overensstemmer med del 15 i FCC-kravene. Bruk er underlagt de følgende to betingelsene:

1. Apparatet kan ikke forårsake skadelige forstyrrelser, og
2. Denne enheten må godta mottatt interferens, medregnet interferens som kan forårsake uønsket drift.

### **Merknad: Kanadiske brukere**

Dette digitale apparatet i klasse B overholder canadiske ICES-003.

Remarque à l'intention des utilisateurs canadiens

Cet appareil numérique de la classe B est conforme à la norme NMB-003 du Canada.

## Overensstemmelseserklæring for EU-land

- EMC-direktiv 2014/30/EC (medregnet endringer)
- Lavspenningsdirektivet 2014/35/EC
- R & TTE-direktivet 1999/5/EC (hvis produktet har RF-funksjon)

## WEEE



### **Instruksjoner for kassering**

Ikke kast dette elektroniske apparatet i søpla når det kasseres. For å minimere forurensing og sikre så god beskyttelse av det globale miljøet som mulig bør det resirkuleres.

# INTRODUKSJON

## Innholdet i pakken

Pakk ut forsiktig, og kontroller at elementene som er oppført nedenfor under Standard tilbehør er til stede. Noen av elementene under Ekstraustyr er kanskje ikke tilgjengelige avhengig av modell, spesifisering og område. Ta kontakt med kjøpstedet. Noe tilbehør kan variere fra område til område.

Garantikortet leveres kun i enkelte områder. Ta kontakt med forhandleren for mer informasjon.

## Standard tilbehør

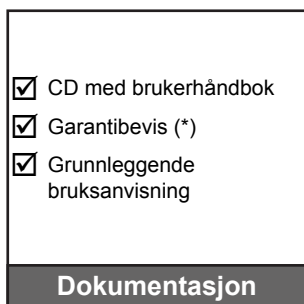
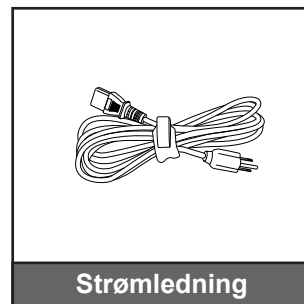
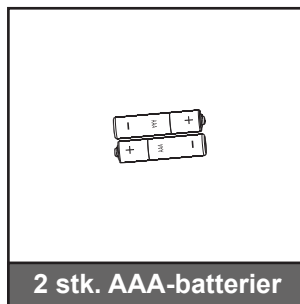
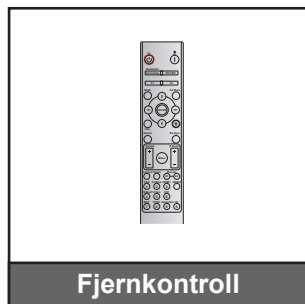

**Merk:** (\*)Informasjon om europeisk garanti finnes på [www.optomaeurope.com](http://www.optomaeurope.com).

## Ekstraustyr

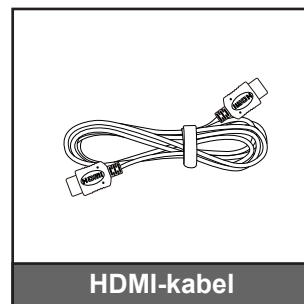
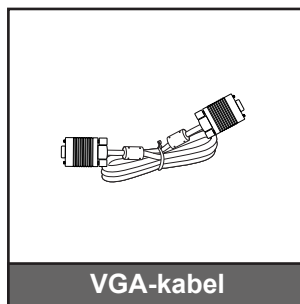
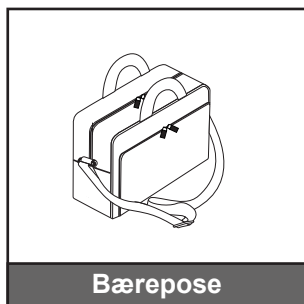

**Merk:** Valgfritt tilbehør varierer avhengig av modell, spesifisering og region.

# INTRODUKSJON

## Produktoversikt

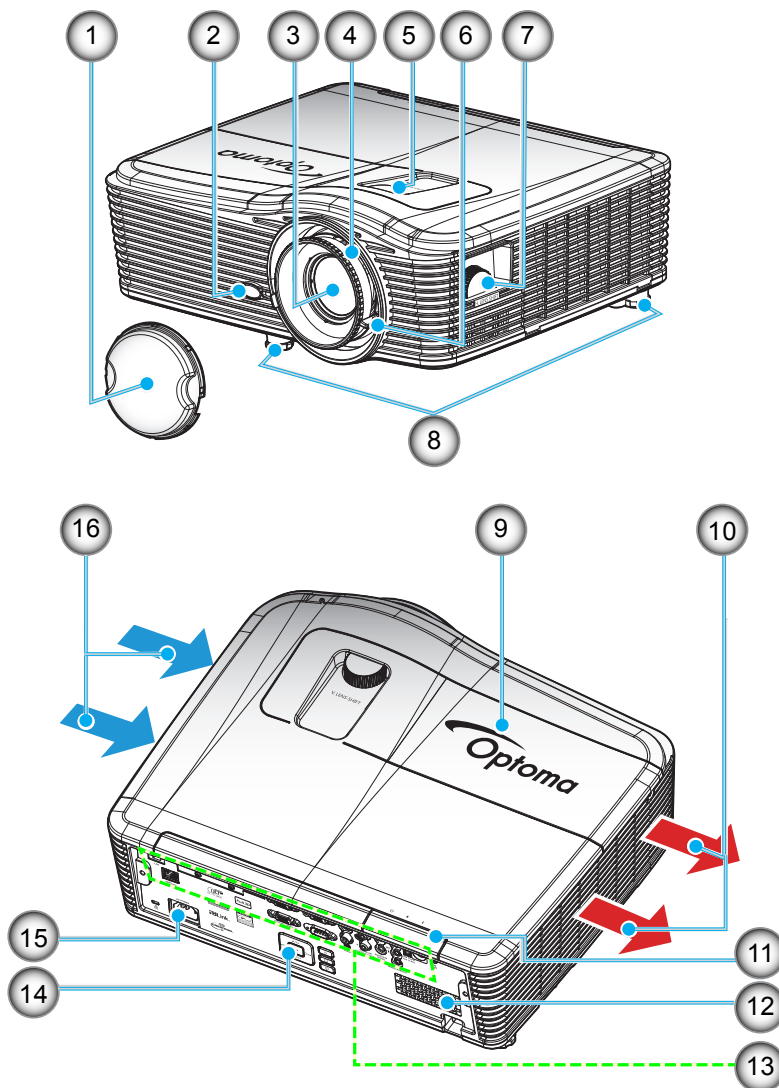

**Merk:** Ikke blokker projektorens luftinntak og -uttak.

(\*) Valgfritt tilbehør varierer avhengig av modell, spesifikasjon og region.

Nr.	Element	Nr.	Element
1.	Linsehette (*)	9.	Lampedeksel
2.	IR-mottaker	10.	Ventilasjon (uttak)
3.	Linse	11.	IR-mottaker
4.	Fokushjul	12.	Høytaler
5.	Linseforskyvning (vertikal)	13.	Inngangs-/utgangskontakter
6.	Zoomhåndtak	14.	Tastatur
7.	Linseforskyvning (horisontal)	15.	Strømkontakt
8.	Tipp-justeringsfot	16.	Ventilasjon (inntak)

# INTRODUKSJON

## Tilkoblinger

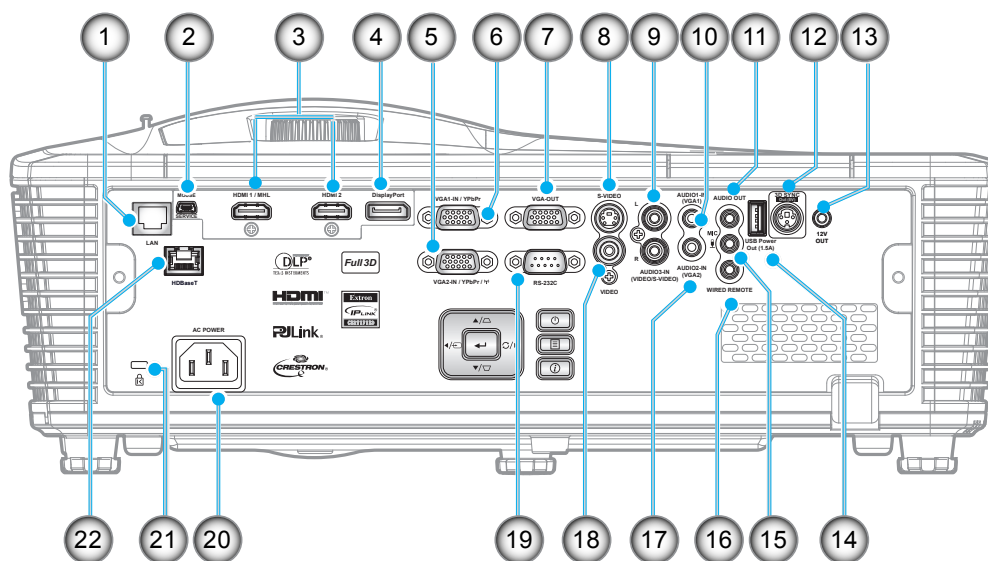

Nr.	Element	Nr.	Element
1.	RJ-45-kontakt	12.	3D synk ut (5 V)-kontakt
2.	USB-B-minijack (fastvareoppgradering)	13.	12 volt utløsertilkobling
3.	1x HDMI og 1x HDMI/MHL-kontakt	14.	USB-strømutgang (1,5 A)
4.	DisplayPort-kontakt	15.	Mikrofonkontakt
5.	VGA2 inn- / YPbPr- / (Y)-kontakt	16.	Fjernkontrollkabel-kontakt
6.	VGA1 inn- / YPbPr-kontakt	17.	Lydingang 2 (VGA2)
7.	VGA-utskontaktgang	18.	Videokontakt
8.	S-videokontakt	19.	RS232C-kontakt
9.	Lydingang 3 (Video/S-Video)	20.	Strømkontakt
10.	Lydingang 1 (VGA1)	21.	Kensington™-låsport
11.	Lyd-utgangskontakt	22.	HDBaseT-kontakt (*)

### Merk:

- Ekstern mus krever spesiell fjernkontroll.
- (\*) Kun på modeller med HDBaseT.

# INTRODUKSJON

## Tastatur

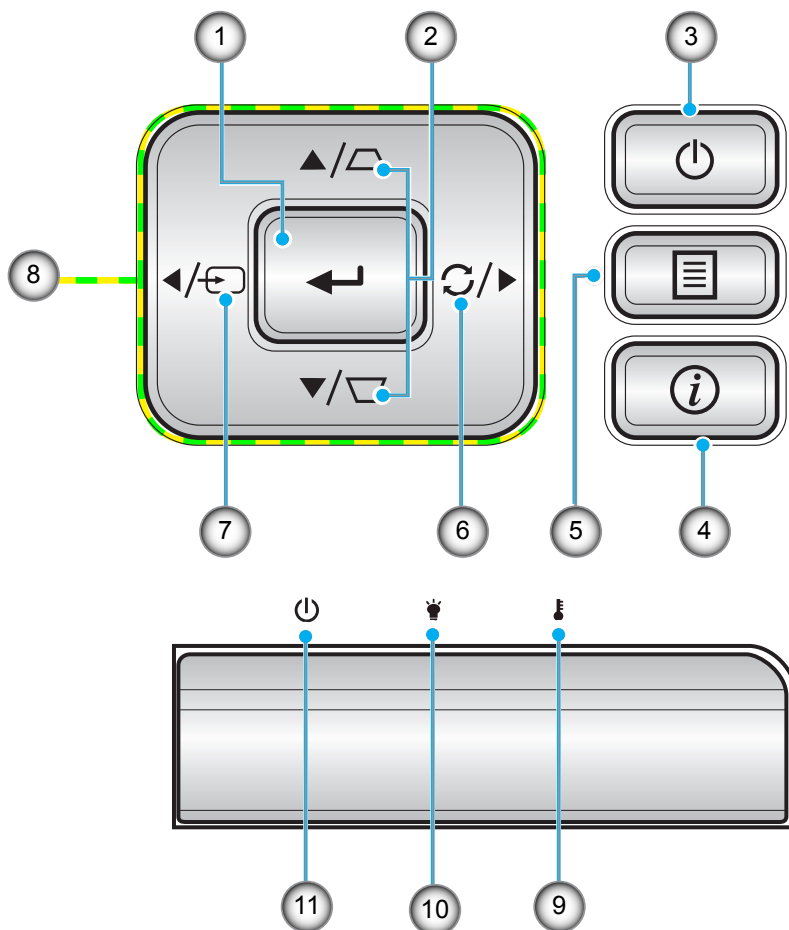

Nr.	Element	Nr.	Element
1.	Enter	7.	Source
2.	Keystone-korreksjon	8.	Fire retningsvalgknapper
3.	Power	9.	Temp-LED
4.	Informasjon	10.	Lysdiode for lampe
5.	Menu	11.	På/Hvilemodus-lampe
6.	Re-Sync		

# INTRODUKSJON

## Fjernkontroll

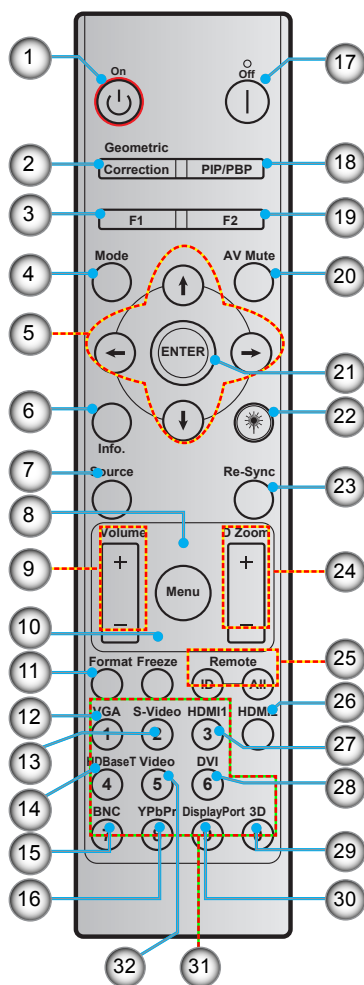

Nr.	Element	Nr.	Element
1.	Strømmen er på	17.	Slå av
2.	Geometrikorreksjon	18.	PIP/PBP
3.	Funksjonsknapp (F1) (kan tilordnes)	19.	Funksjonsknapp (F2) (kan tilordnes)
4.	Mode	20.	AV demp
5.	Fire retningsvalgknapper	21.	Enter
6.	Informasjon	22.	Laser
7.	Source	23.	Re-Sync
8.	Menu	24.	D Zoom (Digital Zoom)
9.	Volume - / +	25.	Fjernkontroll-ID / Fjernkontroll alle
10.	Frys	26.	HDMI2
11.	Format (sideforhold)	27.	HDMI1
12.	VGA	28.	DVI
13.	S-Video	29.	3D
14.	HDBaseT	30.	DisplayPort
15.	BNC	31.	Talltastatur (0-9)
16.	YPbPr	32.	Video

**Merk:** Noen taster brukes ikke på visse modeller som ikke støtter disse funksjonene.



# OPPSETT OG MONTERING

## Montere projektoren

Projektøren er utformet for å kunne monteres med en av fire mulige plasseringer.

Du velger hvordan du monterer projektoren avhengig av oppsettet til rommet og personlige preferanser. Ta hensyn til størrelsen og plasseringen av skjermen, plasseringen til et egnet strømuttak samt plasseringen og avstanden mellom projektoren og resten av utstyret.

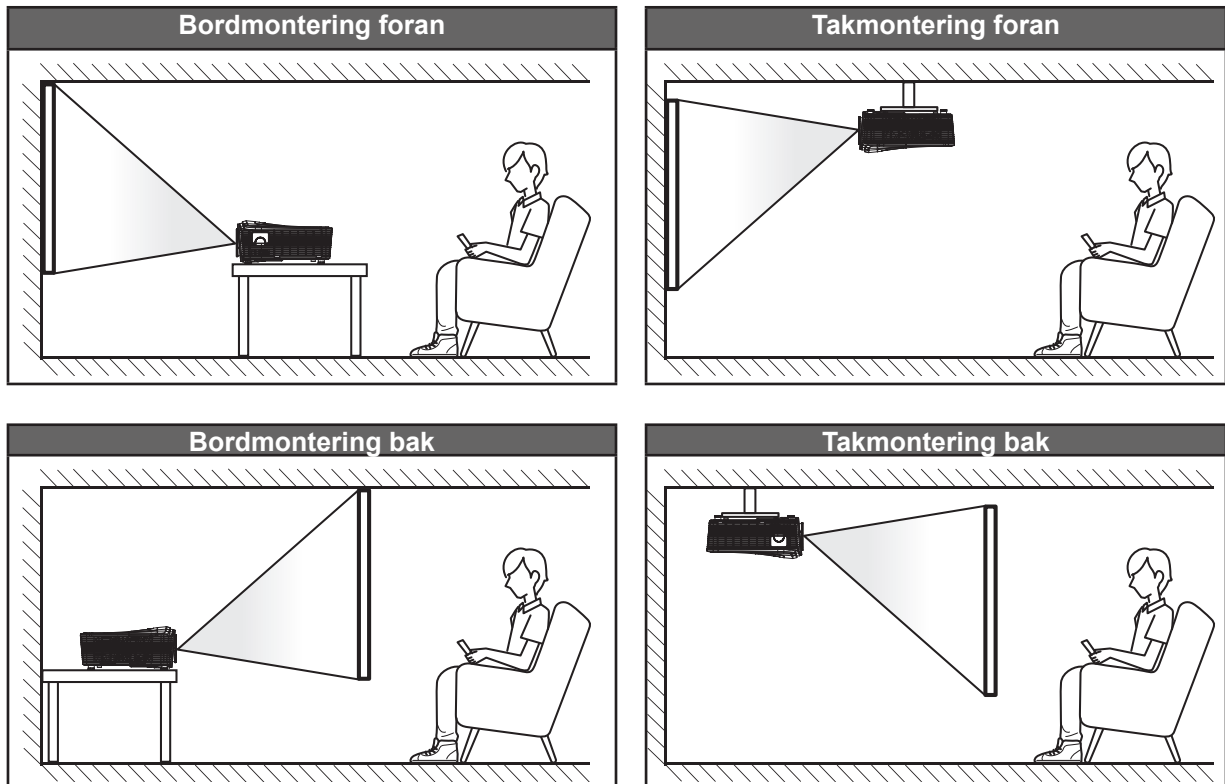

Projektoren skal plasseres på et flatt underlag og 90 grader / vinkelrett med skjermen.

- Du finner informasjon om hvilken bildestørrelse som fås ved en gitt projektorplassering i avstandstabellen på side 68–72.
- Du finner informasjon om hvilken bildestørrelse som fås ved en gitt avstand i avstandstabellen på side 68–72.

**Merk:** Jo lenger unna projektoren plasseres fra skjermen, jo større blir den projiserte bildestørrelsen, og vertikal forskyvning øker også tilsvarende.

# OPPSETT OG MONTERING

## Installasjonsmerknad for projektor

- Hvis du monterer projektoren for standard lampebruk, kan du vippe den i følgende vinkler:

**Vertikalt:** Fire projeksjonsvinkler kan installeres innen området  $\pm 10^\circ$

- På bord ( $0^\circ$ )
- Projisering oppover ( $90^\circ$ )
- Takmontering ( $180^\circ$ )
- Projisering nedover ( $270^\circ$ )

**Horisontalt:** Innen området  $\pm 10^\circ$

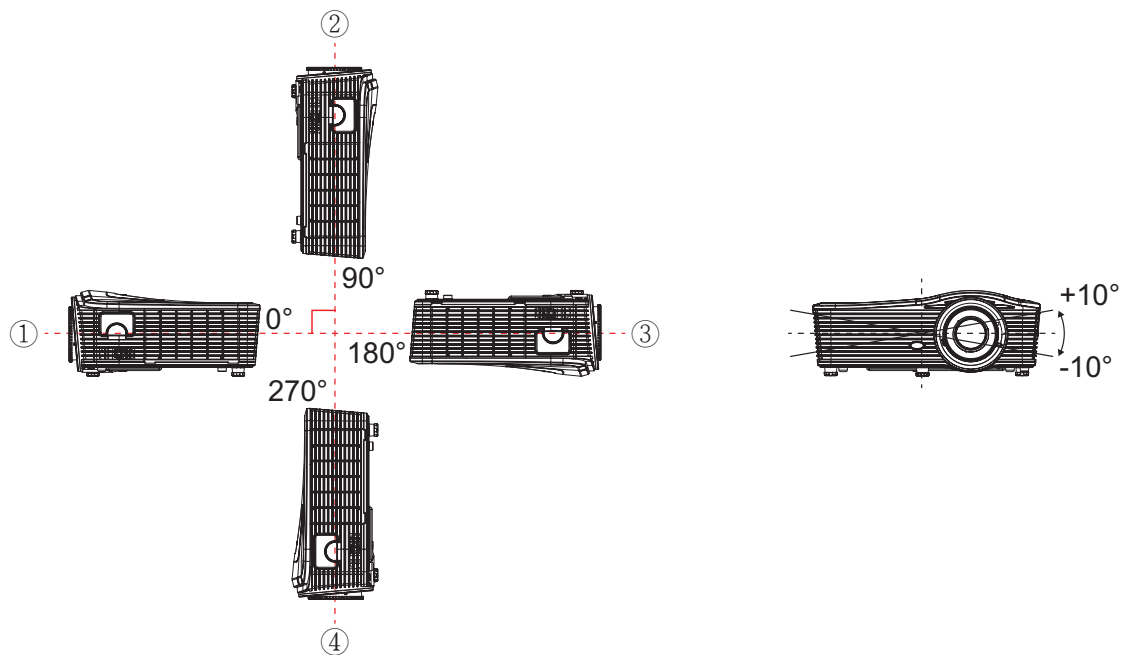

- Hvis du monterer projektoren for bruk stående, kan du vippe den i følgende vinkler:

**Vertikalt:** Innen området  $\pm 10^\circ$

**Horisontalt:** Innen området  $\pm 10^\circ$

**Merk:** Luftuttakssiden på projektoren må vende oppover ved vertikal installasjon.

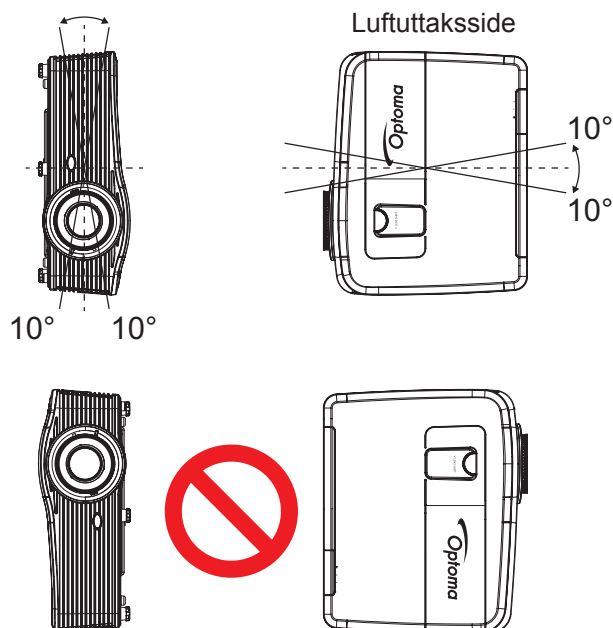

# OPPSETT OG MONTERING

- La det være minst 50 cm klarering rundt uttaksventilen.

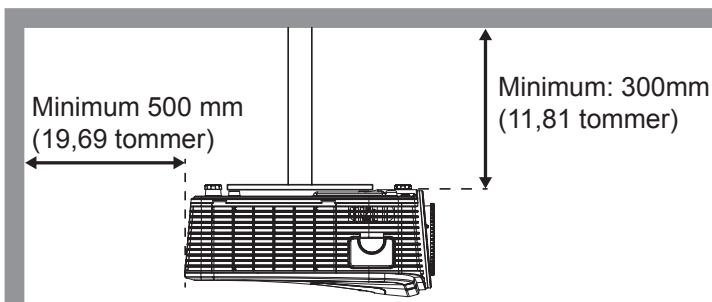
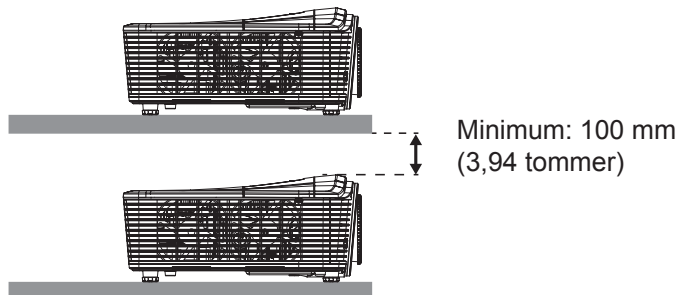
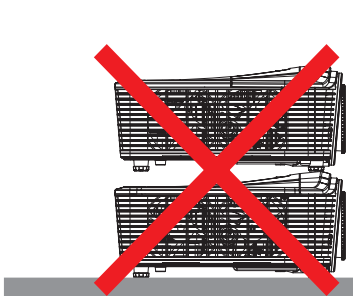
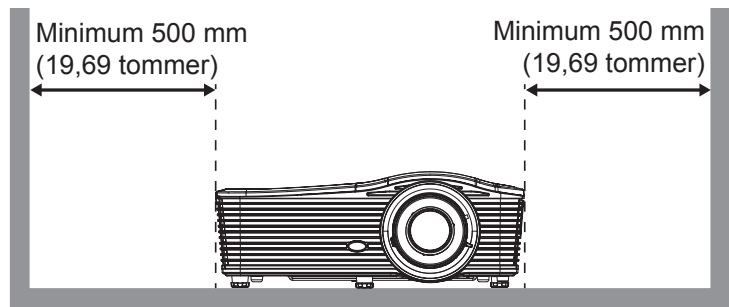
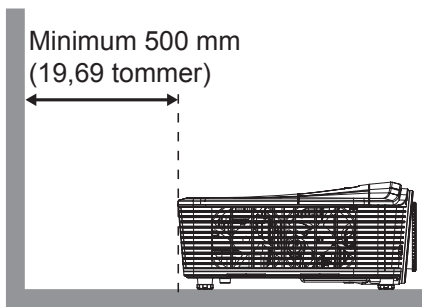

- Sørg for at inntaksventilene ikke resirkulerer varm luft fra uttaksventilen.
- Når projektoren brukes på et innelukket sted, må du sørge for at omgivelsestemperaturen på stedet ikke overstiger driftstemperaturen når projektoren kjører samt at luftinntaks- og uttaksventilene ikke blir blokkert.
- Alle innelukkede steder bør gjennomgå sertifisert varmeevaluering for å sørge for at projektoren ikke resirkulerer uttaksluft, da dette kan føre til at enheten slås av selv om temperaturen på stedet er innenfor det godkjente driftstemperaturområdet.

# OPPSETT OG MONTERING

## Koble kilder til projektoren

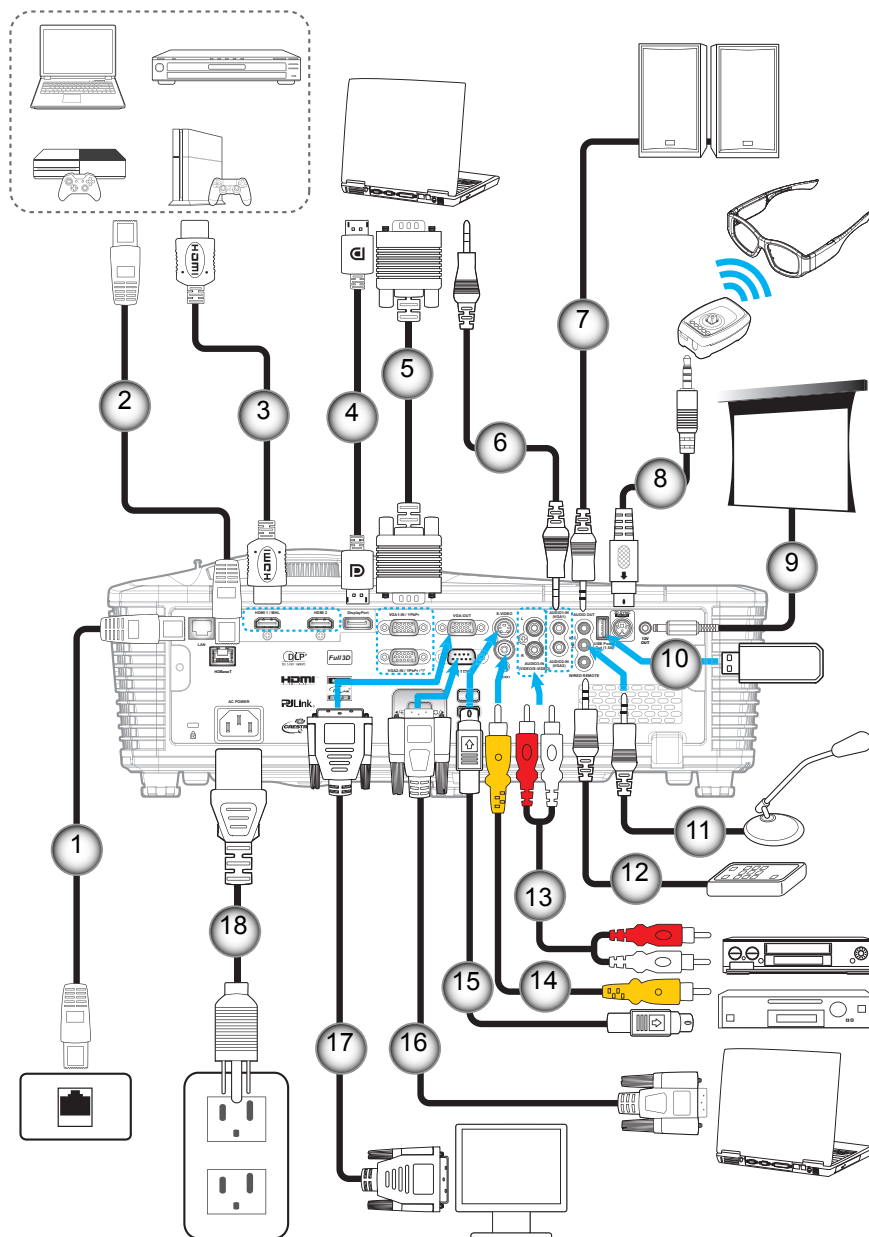

Nr.	Element	Nr.	Element
1.	RJ-45-kabel	10.	USB-dongle / USB-strømlader
2.	RJ-45-kabel (Cat5-kabel)	11.	Mikrofonkabel
3.	HDMI-/MHL-kabel	12.	Fjernkontrollkabel
4.	DisplayPort-kabel	13.	Lydingangskabel
5.	VGA-kabel	14.	Videokabel
6.	Lydingangskabel	15.	S-Videokabel
7.	Lydutgangskabel	16.	RS232-kabel
8.	3D-senderkabel	17.	VGA-utgangskabel
9.	12V DC-plugg	18.	Strømledning

# OPPSETT OG MONTERING

## Justere det projiserte bildet

### Bildehøyde

Projektoren er utstyrt med heiseføtter for justering av bildehøyden.

1. Plasser den justerbare foten som du vil tilpasse på undersiden av projektoren.
2. Roter den justerbare foten med eller mot klokken for å senke eller heve projektoren.

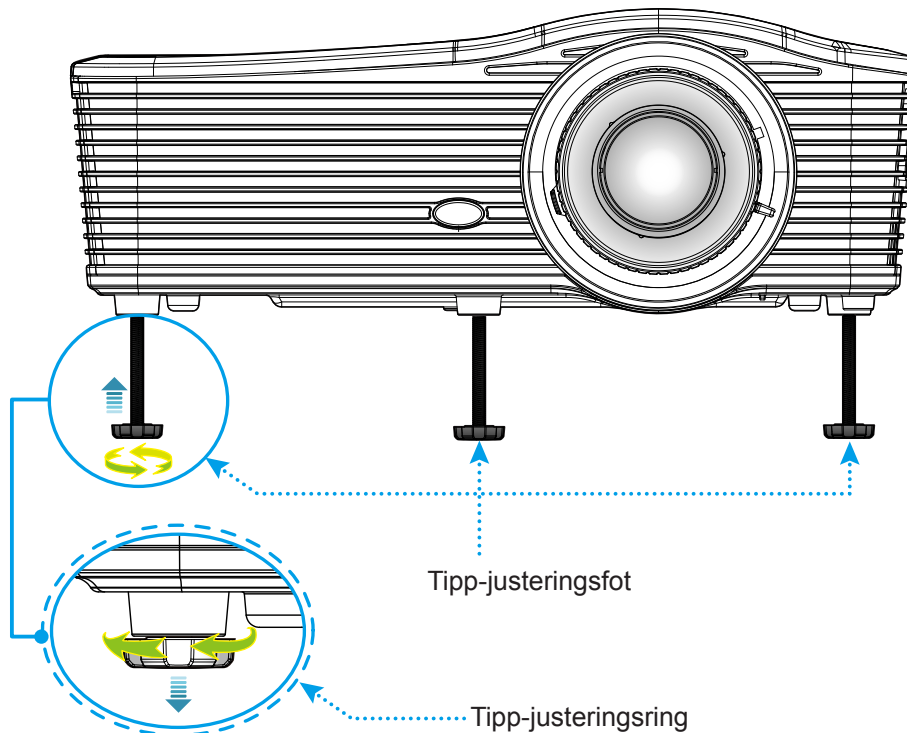

### Zoom og fokus

- Du kan justere bildestørrelsen ved å dreie zoomspaken med eller mot klokken for å øke eller redusere den projiserte bildestørrelsen.
- Du kan justere fokus ved å skru fokusringen med eller mot klokken til bildet er skarpt og tydelig.

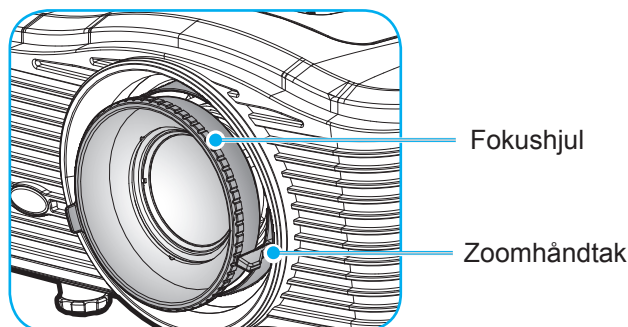

**Merk:** Projektoren vil fokusere på følgende avstand:

- XGA: 51,2"–307,1" (1,3–7,8 m)
- WXGA: 26,6"–302,1" (0,6–7,6 m)
- 1080P: 51,2"–315,0" (1,3–8,0 m)
- WUXGA: 51,2"–307,1" (1,3–7,8 m)

# OPPSETT OG MONTERING

## Sette opp fjernkontrollen

### Sette inn / bytte batterier

To batterier av størrelse AAA følger med fjernkontrollen.

1. Ta av batteridekselet på baksiden av fjernkontrollen.
2. Sett inn AAA-batterier som vist.
3. Sett bakdekselet på fjernkontrollen igjen.

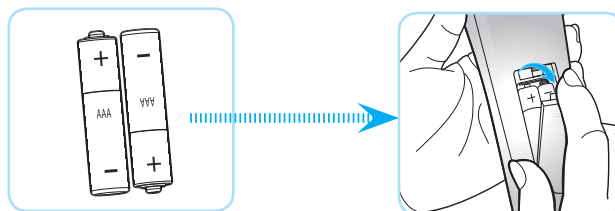

**Merk:** Du må bruke samme eller tilsvarende type når du bytter.

### FORSIKTIG

Feil bruk av batterier kan føre til kjemikalilekkasje eller eksplosjon. Sørg for at du følger anvisningene under.

- Ikke bland batterier av ulike typer. Ulike typer batterier har ulike særtrekk.
- Ikke bland gamle og nye batterier. Dersom gamle og nye batterier blandes kan det forkorte levetiden til de nye batteriene eller føre til lekkasje av kjemikalier i de gamle batteriene.
- Ta ut batteriene så snart de er oppbrukt. Kjemikalier som lekker fra batterier kan forårsake utslett dersom de kommer i kontakt med huden. Hvis du oppdager en kjemikalielekkasje, må du tørke grundig av med en klut.
- Batteriene som følger med dette produktet kan ha kortere levetid enn normalt avhengig av lagringsforhold.
- Hvis du ikke skal bruke fjernkontrollen på en stund, bør du ta ut batteriene.
- Når du skal avhende batteriet, må du følge regionale eller nasjonale lover.

### Effektiv rekkevidde

Det er en infrarød fjernkontrollsensor (IR) på baksiden av projektoren. Sørg for at du holder fjernkontrollen i en vinkel på 30 grader vinkelrett mot projektorens IR-fjernkontrollsensorer for at de skal fungere på riktig måte. Avstanden mellom fjernkontrollen og sensoren bør være maks. 7 meter (ca. 23 fot).

- Kontroller at det ikke er noen hindringer mellom fjernkontrollen og IR-sensoren på projektoren som kan blokkere den infrarøde strålen.
- Kontroller at IR-senderen på fjernkontrollen ikke lyses direkte på av sollys eller lysrør.
- Hold fjernkontrollen minst 2 m borte fra lysstoffrør, eller så kan den ikke fungere.
- Hvis fjernkontrollen er nær et lysrør av omformertypen, kan den ikke alltid fungere.
- Hvis fjernkontrollen og projektoren er svært nær hverandre, kan fjernkontrollen ikke alltid fungere.
- Når du sikter mot skjermen, er den effektive avstanden opp til 5 m fra fjernkontrollen til skjermen, da IR-stråler reflekteres tilbake til projektoren. Den effektive rekkevidden kan også variere avhengig av skjermen.

# OPPSETT OG MONTERING

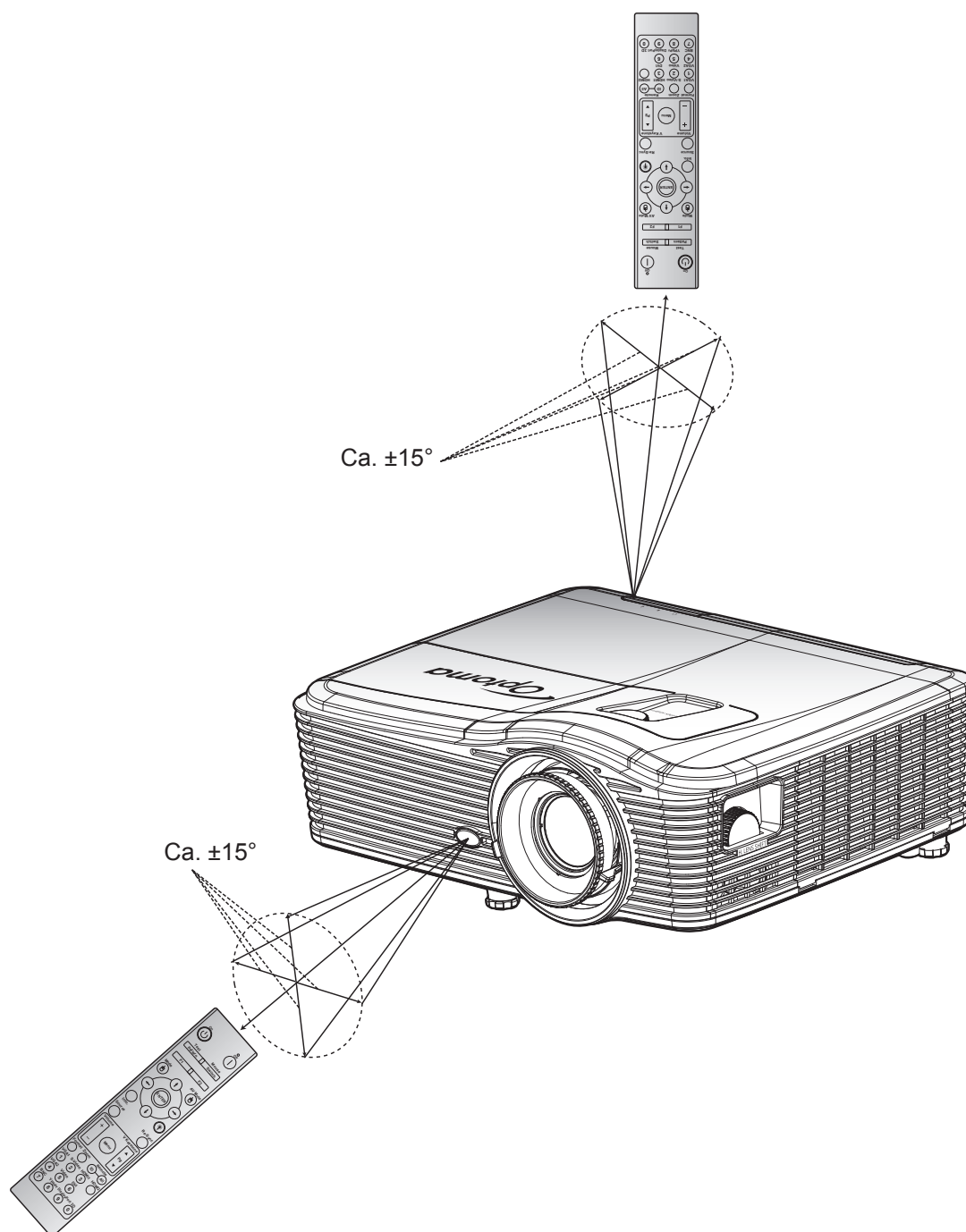

# BRUKE PROJEKTOREN

## Skru av/på projektoren

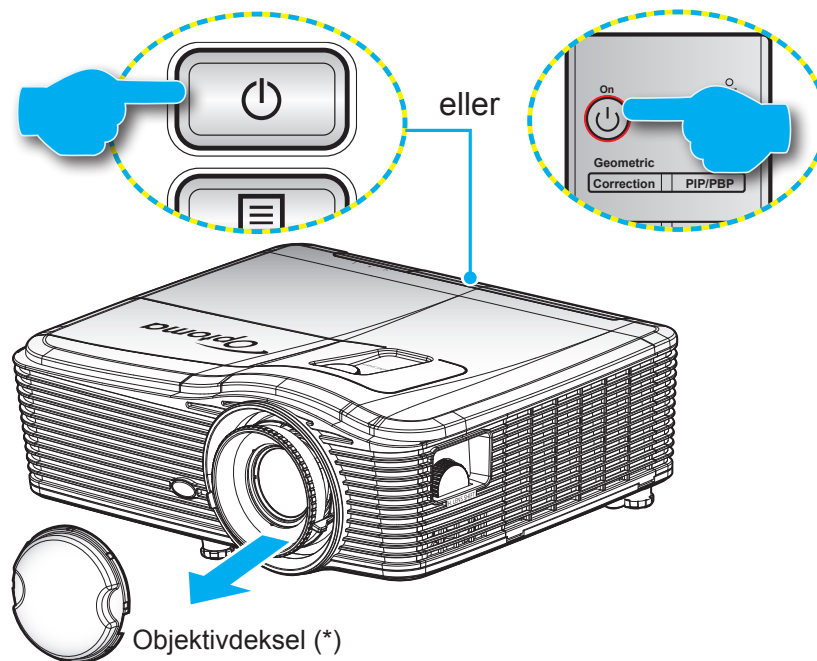

### Strømmen er på

1. Fjern linselokket (\*).
2. Koble til strømledningen og signalkabelen. Når tilkoblingen er opprettet, lyser På/Hvilemodus-lampen ravgult.
3. Slå på projektoren ved å trykke «**⏻**» på tastaturet på projektoren eller på fjernkontrollen.
4. En oppstartsskjerm vises i ca. 10 sekunder, og LED-lampen for strøm lyser kontinuerlig rødt.

**Merk:** Første gang projektoren slås på blir du bedt om å velge foretrukket språk, projiseringsretning og noen andre innstillinger.



# BRUKE PROJEKTOREN

## Slå av

1. Slå av projektoren ved å trykke «**⏻**» på tastaturet på projektoren eller på fjernkontrollen.
2. Følgende melding vises:

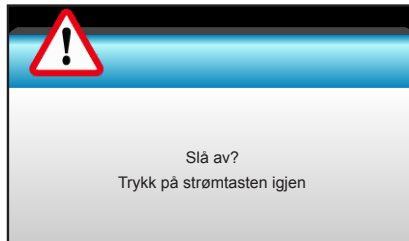

3. Trykk på «**⏻**»-knappen igjen for å bekrefte, ellers forsvinner meldingen etter 15 sekunder. Når du trykker på «**⏻**»-knappen igjen, slås projektoren av.
4. Kjøleviftene fortsetter å kjøre i omtrent 10 sekunder for en kjølesyklus, og På/Hvilemodus-lampen blinker blått. Når På/Hvilemodus-lampen lyser jevnt rødt, har projektoren gått inn i hvilemodus. Hvis du ønsker å slå på projektoren igjen, må du vente til den har kjølt seg ned og har gått inn i ventemodus. Når projektoren er i ventemodus, trykker du «**⏻**»-knappen igjen for å slå den på.
5. Koble strømledningen fra stikkontakten og projektoren.

**Merk:** (\*) Valgfritt tilbehør varierer avhengig av modell, spesifikasjon og region.  
Du bør ikke slå på projektoren med en gang etter at du har slått den av.

# BRUKE PROJEKTOREN

## Velge en inngangskilde

Slå på den tilkoblede kilden som du vil vise på skjermen (datamaskin, bærbar PC, videospiller osv). Projektoren vil automatisk oppdage kilden. Hvis flere kilder er tilkoblet, trykker du kildeknappen på tastaturet på projektoren eller på fjernkontrollen for å velge ønsket inngang.

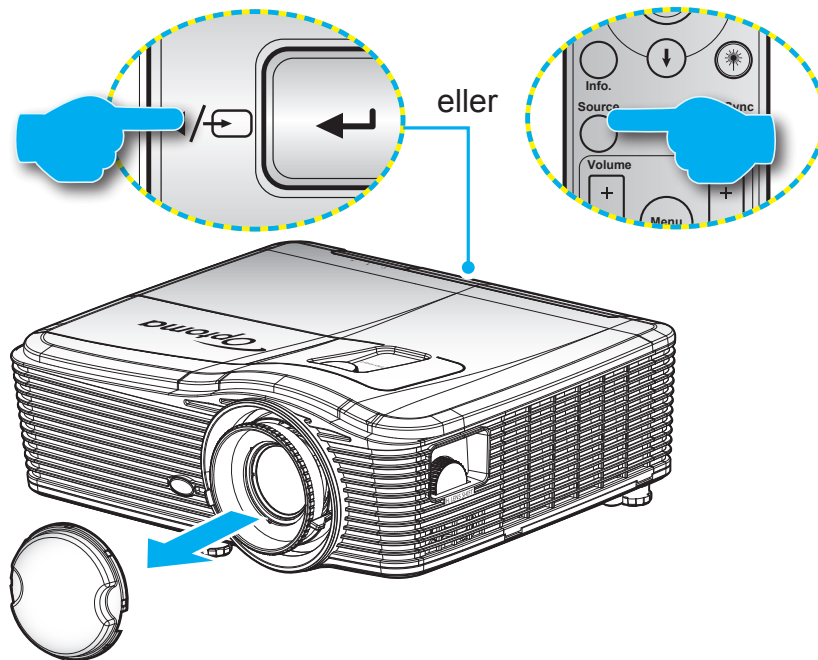

# BRUKE PROJEKTOREN

## Menynavigering og funksjoner

Projektoren har en flerspråklig skjermmeny som gjør at du kan foreta bildejusteringer og endre en rekke innstillinger. Projektoren vil automatisk oppdage kilden.

1. Trykk «Menu» på fjernkontrollen eller tastaturet for å åpne skjermmenyen.
2. Når skjermmenyen vises, bruker du ◀▶-knappene til å velge et element i hovedmenyen. Trykk ▼- eller «Enter»-knappen for å gå inn i en undermeny når det foretas valg på en bestemt side.
3. Bruk ▲▼-knappene for å velge ønsket element i undermenyen, og trykk deretter på ▶- eller «Enter»-knappen for å vise flere innstillinger. Juster innstillingene med ◀▶-tastene.
4. Velg neste element som skal endres i undermenyen og endre som beskrevet over.
5. Trykk «Enter» eller «Menu» for å bekrefte, så går skjermen tilbake til hovedmenyen.
6. Trykk «Menu» igjen for å gå ut. OSD-menyen vil lukkes og projektoren vil automatisk lagre de nye innstillingene.



# BRUKE PROJEKTOREN

## Skjermmenyens menytre

Hovedmeny	Undermeny	Avansert meny	Meny med ett element	Verdi	
BILDE	Skjermmodus		Presentasjon	Standard [Presentasjon] PS. Hver modus kan justeres og lagres for seg	
			Lys		
			Film		
			sRGB		
			Svart tavle		
			DICOM SIM.		
			Bruker		
	Lysstyrke			-50~50	
	Kontrast			-50~50	
	Skarphet			1 ~15	
	Farve			-50~50	
	Glød			-50~50	
	Avansert		BrilliantColor™		1~10
			Gamma	Film	
				Grafikker	
				1.8	
				2.0	
				2.2	
				2.6	
				Svart tavle	
			DICOM		
			Fargetemperatur	Varm	
				Standard	
				Cool	
				Kald	
			Fargerom	<b>Ikke-HDMI-inngang:</b> Auto / RGB / YUV	
				<b>HDMI-inngang:</b> Auto / RGB(0~255) / RGB(16~235) / YUV	
RGB økn./stnd.			Rød forsterking	-50~50	
			Grønn forst.	-50~50	
	Blå forst.	-50~50			
	Rød lysstyrke	-50~50			
	Grønn grunninnst.	-50~50			
	Blå grunninnst.	-50~50			
	Reset				
Avslutt					









# BRUKE PROJEKTOREN

Hovedmeny	Undermeny	Avansert meny	Meny med ett element	Verdi		
BILDE	Avansert	Color Matching	Rød	Fargetone/Metning/Økning [-50~50]		
			Grønn	Fargetone/Metning/Økning [-50~50]		
			Blå	Fargetone/Metning/Økning [-50~50]		
			Cyan	Fargetone/Metning/Økning [-50~50]		
			Magneta	Fargetone/Metning/Økning [-50~50]		
			Gul	Fargetone/Metning/Økning [-50~50]		
			Hvit	Rød/Grønn/Blå		
			Reset			
		Signal (RGB)	Avslutt			
			Automatic	På AV		
			Fase	0~31		
			Frekvens	-10~10		
			H. Posisjon	-5~5		
			V. Posisjon	-5~5		
		Signal (Video)	Avslutt			
			Hvitt nivå	0~31		
			Svart nivå	-5~5		
			IRE	0/7,5 (kun NTSC)		
		Avslutt				
		Reset				
		SKJERM	Format		<b>XGA:</b> 4:3, 16:9, Original, Auto	
					<b>1080p:</b> 4:3, 16:9, LBX, Original, Auto	
					<b>WUXGA:</b> 4:3, 16:9 eller 16:10, Original, Auto	
Zoom				-5 ~ 25		
Kantmaske				0 ~ 10		
Image Shift	H		Høyre/venstre (ikon i midten)		-100 ~ 100	
	V		Oppe/nede (ikon i midten)		-100 ~ 100	
Geometrikorreksjon	H keystone				-30 ~ 30	
	V. Keystone				-30 ~ 30	
	Auto. V. Keystone		På			Standard [AV]
			AV			
	Fire hjørner		Topp-venstre			
Topp-høyre						
Bunn-venstre						

# BRUKE PROJEKTOREN

Hovedmeny	Undermeny	Avansert meny	Meny med ett element	Verdi		
SKJERM	Geometrikorreksjon	Fire hjørner	Bunn-høyre (IKONER)			
		Reset				
	3D	3D modus		DLP-Link		
				VESA 3D		
				AV		
		3D->2D		3D		
				L		
				R		
		3D-Format		Auto		
				SBS		
				Top and Bottom		
				Frame Sequential		
		3D synk. invert		På		
				AV		
			Avslutt			
		Oppsett	Språk		English	
	Deutsch					
	Français					
	Italiano					
	Español					
	Português					
	Svenska					
	Nederlands					
	Norsk/Dansk					
	Polski					
	Русский					
	Suomi					
	Ελληνικά					
	Magyar					
	Čeština					
	عربي					
	繁體中文					
	簡體中文					
	日本語					
	한국어					
	ไทย					
	Türkçe					
	Farsi					
	Tiếng Việt					
	Română					
	Bahasa Indonesia					
	Slovakian					

# BRUKE PROJEKTOREN

Hovedmeny	Undermeny	Avansert meny	Meny med ett element	Verdi	
OPPSETT	Projeksjon		Foran 		
			Bak 		
			Front-Tak 		
			Bak-tak 		
	Skjermtype			16:10	
				16:9	
				WXGA	
				WUXGA	
	Menyplassering			Topp venstre 	
				Topp høyre 	
				Midtre 	
				Bunn venstre 	
			Bunn høyre 		
	Sikkerhet	Sikkerhet		På	
				AV	
		Sikkerhetstidaker		Måned	
				Dag	
			Timer		
		Endre Passord			
		Avslutt			
	Projektor ID				00~99
	Lydinstillinger	Intern høyttaler		På	
				AV	
		Demp		På	
				AV	
		Volume		Lyd	0~10
				Mikrofon	0~10
		Lydingang		Standard	- Lyd 3-> L/R
				Lyd1	- Lyd 1, 2->minijack
				Lyd2	Standard: -VGA1->Lyd 1 -VGA2->Lyd 2 -Video, S-video ->Lyd 3
			Lyd3		
	Audio Out(Standby)		På	Standard [AV]	
			AV		
		Avslutt			
	Avansert	Logo		Standard	
				Nøytral	
				Bruker	
		Skjermopptak			
		Undertekster		AV	
				CC1	
			CC2		
Trådløs		På	Ikke-HDBaseT-modell støttes kun via VGA2		
		AV			
	Avslutt				

# BRUKE PROJEKTOREN

Hovedmeny	Undermeny	Avansert meny	Meny med ett element	Verdi
Modeller med HDBaseT	HDBaseT Control Communications	Ethernet	På AV	Standard [AV]
		RS232	På AV	Standard [AV]
OPPSETT	Nettverk	LAN Settings	Nettverksstatus	Koble til / Koble fra(Skrivebeskyttet)
			DHCP	På AV [Standard AV]
			IP-adresse	Standard [192.168.0.100]
			Nettverksmaske	Standard [255.255.255.0]
			Gateway	Standard [192.168.0.254]
			DNS	Standard [192.168.0.1]
			MAC-adresse	Skrivebeskyttet
			Avslutt	
		Control Settings	Crestron	På / AV (port: 41794)
			Extron	På / AV (port: 2023)
			PJ Link	På / AV (port: 4352)
			AMX Device Discovery	På / AV (port: 9131)
			Telnet	På / AV (port: 23)
			HTTP	På / AV (port: 80)
Avslutt				
Reset				
Muligheter	Inngangskilde		VGA1	PS. HDBaseT-alternativet er bare tilgjengelig på modeller med HDBaseT.
			VGA2	
			Video	
			S-Video	
			HDMI1	
			HDMI2	
			DisplayPort	
			HDBaseT	
		Avslutt		
	Kildelås		På	[På som standard] HDMI1 / HDMI2/ VGA1 / VGA2 / Video / S-Video / DisplayPort / HDBaseT
			AV	
	High Altitude		På	[Standard AV]
			AV	
	Skjul Information		På	[Standard AV]
			AV	PS. Varselmelding og slå av ikke skjul
	Lås tastatur		På	[Standard AV]
			AV	
Display Mode Lock		På	[Standard AV]	
		AV		
Test Pattern		None		
		Rutenett		
		Hvit		



# BRUKE PROJEKTOREN

Hovedmeny	Undermeny	Avansert meny	Meny med ett element	Verdi	
Muligheter	Bakgrunnsfarge		Sort	[Blå som standard]	
			Rød		
			Blå		
			Grønn		
			Hvit		
	Veggfarge			AV	
				Lysegul	
				Lysegrønn	
				Lyseblå	
				Rosa	
				Grå	
	Fjernkontrollsinnstilling	F1		HDMI2	[Standard «Test Pattern»] På modeller med HDBaseT er standardverdien «HDBaseT».
				DP	
				VGA2	
				S-Video	
				Test Pattern	
				Zoom	
				Info.	
				Format	
		F2		HDMI2	[Standard «Zoom»] På modeller med HDBaseT er standardverdien «HDBaseT».
				DP	
				VGA2	
				S-Video	
				Test Pattern	
				Zoom	
				Info.	
				Format	
		F3		HDMI2	[Standard «Info.»] På modeller med HDBaseT er standardverdien «HDBaseT».
				DP	
				VGA2	
				S-Video	
				Test Pattern	
			Zoom		
			Info.		
			Format		
IR-Funktion				På	
				Front	
				Topp	
			AV		
	Remote Code		00~99	[Standard 00]	
	Avslutt				
12 volt utløser			På	[På som standard]	
			AV		
Pip			På	[På som standard]	
			AV		

# BRUKE PROJEKTOREN

Hovedmeny	Undermeny	Avansert meny	Meny med ett element	Verdi	
Muligheter	Avansert	Direkte på	På AV	[Standard AV]	
		Signalstrøm på	På AV	[Standard AV]	
		Skru av automatisk (min)		0-180 (ett trinn: 5 minutter)	
		Sovtidtaker (min)		0-990 (ett trinn: 10 minutter)	
				Alltid på [avmerkingsboks, standard ikke markert.]	
		Power Mode(Standby)	Aktiv Eco		
		Avslutt			
	Lampeinnstillinger	Lampetid			
		Lampepåminnelse	På AV	[Standard AV]	
		Lamp Mode	Lys		
			Eco		
			Power		
		Power	100%		
			95%		
			90%		
			85%		
			80%		
	Lampenullstilling	Ja Nei			
		Avslutt			
	Optional Filter Settings	Optional Filter Installed		Ja Nei	
			Filter Usage Hours	Skrivebeskyttet [område 0-9999]	
		Filter Reminder		AV 300 hr 500 hr [Standard] 800 hr 1000 hr	
			Filter Reset	Ja Nei	
			Avslutt		
			Informasjon		
			Reset		Ja Nei

**Merk:** Tilleggsfunksjoner avhenger av modell og region.

# BRUKE PROJEKTOREN

## BILDE-meny



### Skjermodus

Det er mange fabrikkinnstillinger som er optimalisert for ulike typer bilder.

- **Presentasjon:** Denne modusen er egnet til å vise til et publikum tilkoblen en PC.
- **Lys:** Maksimal klarhet fra PC-inngang.
- **Film:** Denne modusen er egnet for å se video.
- **sRGB:** Standardisert nøyaktig farge.
- **Svart tavle:** Denne modusen bør velges for å oppnå optimale fargeinnstillinger når du projiserer på en svart tavle (grønn).
- **DICOM SIM.:** Denne modusen kan projisere et monokrom medisinsk bilde som et røntgenbilde, MR-bilde osv.
- **Bruker:** Lagre brukerens innstillinger.
- **3D:** For å oppleve 3D-effekten må du ha 3D-briller samt sørge for at datamaskinen har et 120 Hz-utgangssignal på et grafikkort med firedobbel buffer og at du har en 3D-spiller installert.

### Lysstyrke

Justerer lysstyrken på bildet.

- Trykk på ◀ for å gjøre bildet mørkere.
- Trykk på ▶ for å gjøre bildet lysere.

### Kontrast

Kontrast kontrollerer forskjellen mellom de lyseste og mørkeste delene av bildet.

- Trykk ◀ for å senke kontrasten.
- Trykk ▶ for å øke kontrasten.

### Skarphet

Juster skarpheten på bildet.

- Trykk ◀ for å senke klarheten.
- Trykk på ▶ for å øke klarheten.

# BRUKE PROJEKTOREN

## Farve

Juster et videobilde fra sort/hvitt til helfarget bilde.

- Trykk på ◀ for å senke metningen i bildet.
- Trykk på ▶ for å øke metningen i bildet.

## Glød

Justerer fargebalansen mellom rød og grønn.

- Trykk på ◀ for å øke mengden av grønt i bildet.
- Trykk på ▶ for å øke mengden av rødt i bildet.

## Reset

Velg «Ja» for å gjenopprette standardinnstillinger for «BILDE».

## BILDE Avansert-meny



## BrilliantColor™

Denne justeringen bruker en ny fargebehandlingsalgoritme og forbedringer for å gjøre det mulig med høyere lysstyrke med ekte, mer levende farger i bildet.

- Trykk ◀ for å øke forsterking av bildet.
- Trykk ▶ for å redusere forsterking av bildet.

## Gamma

Dette lar deg sette opp gammakurvetype. Etter at startoppsett og fininnstilling er fullført, brukes gammajusteringstrinnene til å optimere bildeutmatningen.

- Film: For hjemmekino.
- Grafikker: For PC/foto-kilde.
- 1.8 / 2.0 / 2.2 / 2.6: For bestemt PC-/foto-kilde.
- Svart tavle: Denne modusen bør velges for å oppnå optimale fargeinnstillinger når du projiserer på en svart tavle (grønn).
- DICOM: Denne modusen kan projisere et monokrom medisinsk bilde som et røntgenbilde, MR-bilde osv.
- Trykk ◀ eller ▶ for å velge modus.

# BRUKE PROJEKTOREN

## Fargetemperatur

Trykk ◀ eller ▶ for å sette fargetemperatur til Varm, Standard, Kjøling eller Kald.

## Fargerom

Trykk ◀ eller ▶ for å velge en passende fargematrixtype blant følgende:

- Ikke-HDMI-inngang: Auto, RGB eller YUV
- HDMI-inngang: Auto, RGB(0–255), RGB(16–235) eller YUV

## RGB økn./stnd.

Disse innstillinger gjør det mulig å konfigurere lysstyrke (forsterkning) og kontrast (forspenning) i et bilde.

- Trykk ◀ for å redusere forsterkning og forspenning for valgt farge.
- Trykk ▶ for å øke forsterkning og forspenning for valgt farge.



## Color Matching

Trykk ▶ for å åpne den neste menyen, og bruk ▲, ▼, ◀ eller ▶ for å velge element.



- Rød/Grønn/Blå/Cyan/Magneta/Gul: Bruk ◀ eller ▶ for å velge Fargetone, Metning og Økning Farger.

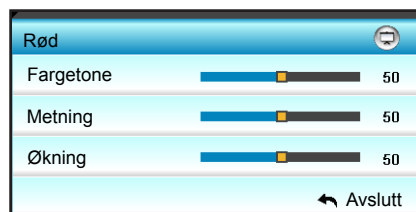

- Hvit: Bruk ◀ eller ▶ for å velge Rød, Grønn og Blå.

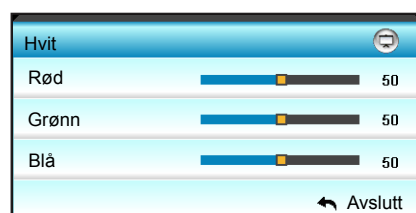

- Reset: Velg «↺ Reset» for å gå tilbake til fabrikkinnstillingene for fargejusteringer.

# BRUKE PROJEKTOREN

## Avslutt

Trykk på «Avslutt» for å komme ut av menyen.

## BILDE Avansert Signal (RGB)-meny



### **Merk:**

- «Signal» støttes kun i Analog VGA (RGB)-signal.
- Hvis «Signal» er satt til automatisk, kan ikke fase eller frekvens velges. Hvis «Signal» ikke er automatisk, vil elementene for fase og frekvens vises slik at brukeren kan stille inn og lagre disse innstillingene manuelt neste gang projektoren slås av og på igjen.

### **Automatic**

Velger signalet automatisk. Hvis du bruker denne funksjonen, vises fase- og frekvens-elementet i grått, men hvis signalet ikke er automatisk, vises fase- og frekvens-elementet slik at du kan justere elementene og lagre innstillingene til neste gang projektoren slås av og på igjen.

### **Fase**

Synkroniserer signal tiden fra skjermen med grafikkortet. Hvis bildet virker ustabilt eller flimrer, bruk denne funksjonen til å korrigere dette.

### **Frekvens**

Endre visningsdataens frekvens for å stemme overens med frekvensen fra din datamaskins grafikkort. Bruk kun denne funksjonen hvis bildet flimrer vertikalt.

### **H. Posisjon**

- Trykk på ◀ for å flytte bildet mot venstre.
- Trykk på ▶ for å flytte bildet mot høyre.

### **V. Posisjon**

- Trykk på ◀ for å flytte bildet nedover.
- Trykk på ▶ for å flytte bildet oppover.

## **Avslutt**

Trykk på «Avslutt» for å komme ut av menyen.

# BRUKE PROJEKTOREN

## BILDE Avansert Signal (Video)-meny



### Hvitt nivå

Lar bruker justere hvitt nivå når videosingnal brukes.

### Svart nivå

La bruker justere Svart nivå når videosingnal brukes.

### IRE

Lar bruker justere IRE-nivå for mottak av Video-signal.

**Merk:** IRE er kun tilgjengelig med NTSC-videoformatet.

- Trykk på ◀ for å senke mengden av fargen i et bilde.
- Trykk på ▶ for å øke mengden av fargen i et bilde.

## SKJERM-meny



### Format

Trykk ◀ eller ▶ for å sette sideforhold til et av følgende alternativer:

- XGA: 4:3, 16:9, Original, Auto
- 1080p: 4:3, 16:9, LBX, Original, Auto
- WUXGA: 4:3, 16:9 eller 16:10, LBX, Original, Auto

# BRUKE PROJEKTOREN

## Om formatene:

- 4:3: Formatet er for 4:3-inngangskilder.
- 16:9: Dette formatet er for 16:9-kilder som HDTV og DVD, beregnet for widescreen-tv.
- 16:10: Dette formatet er for 16:10-inngangskilder, som bærbare PC-er med widescreen-skjerm.
- LBX: Dette formatet er for ikke-16x9, letterbox-kilder og for brukere som bruker et eksternt 16x9-objektiv for å vise et 2,35:1-sideforhold ved full oppløsning.
- Original: Dette formatet viser det opprinnelige bildet uten skalering.
- Auto: Velg automatisk mest passende visningsformat.

## **Merk:** Detaljert informasjon om LBX-modus:

- *Noen DVD-er i letterbox-format er ikke forbedret for TV-er med 16x9. Hvis dette er tilfellet, ser ikke bildet riktig ut når det vises i 16:9. I denne situasjonen, prøv å bruke 4:3-modusen til å se på DVD-en. Hvis innholdet i seg selv ikke er 4:3, vil det ha sorte kanter rundt bildet i 16:9-visning. For denne typen innhold kan du bruke LBX-modus for å fylle bildet på 16:9-visningen.*
- *Dersom du bruker en eksternt anamorfisk linse, denne LBX-modusen lar deg også se et 2,35:1 innhold (inkluderer anamorfisk DVD og HDTV-filmkilde) som støtter anamorf bredde som er forsterket for et 16x9 display i et bredt 2,35:1 bilde. I dette tilfellet er det ingen svarte linjer. Lampestrøm og vertikal oppløsning er fullstendig utstyrt.*

## WUXGA-skaleringstabell (skjermtype 16x10):

- Støtter skjermtype 16:10 (1920 x 1200), 16:9 (1920 x 1080).
- Når skjermtype er 16:9, er det ikke noe 16 x 10-format.
- Når skjermtype er 16:10, er det ikke noe 16 x 9-format.
- Hvis brukeren skifter til Auto, endres skjermmodusen samtidig automatisk.

16 : 10-skjerm	480i/p	576i/p	1080i/p	720p	PC
<b>4x3</b>	Skaler til 1600x1200.				
<b>16x9</b>	Skaler til 1920x1080.				
<b>16x10</b>	Skaler til 1920x1200.				
<b>LBX</b>	Skaler til 1920x1440, og vis 1920x1200 fra midten.				
<b>Original modus</b>	1:1-tilordning sentrert. Ingen skalering utføres. Oppløsningen til projisering avhenger av inngangskilden.				
<b>Auto</b>	Hvis dette formatet er valgt, blir skjermtypen automatisk 16:10 (1920x1200). - Hvis kilden er 4:3, blir skjermtypen automatisk satt til 1600x1200. - Hvis kilden er 16:9, blir skjermtypen automatisk satt til 1920x1080. - Hvis kilden er 16:10, blir skjermtypen automatisk satt til 1920x1200.				



# BRUKE PROJEKTOREN

## WUXGA auto-kartleggingsregel (skjermtipe 16x10):

Auto	Inngangsuppløsning		Auto/Skaler	
	H-oppløsning	V-oppløsning	1920	1200
4:3	640	480	1600	1200
	800	600	1600	1200
	1024	768	1600	1200
	1280	1024	1600	1200
	1400	1050	1600	1200
	1600	1200	1600	1200
Widescreen-bærbar	1280	720	1920	1080
	1280	768	1920	1152
	1280	800	1920	1200
SDTV	720	576	1350	1080
	720	480	1620	1080
HDTV	1280	720	1920	1080
	1920	1080	1920	1080

## WUXGA-skaleringstabell (skjermtipe 16x9):

16 : 9-skjerm	480i/p	576i/p	1080i/p	720p	PC
<b>4x3</b>	Skaler til 1440x1080.				
<b>16x9</b>	Skaler til 1920x1080.				
<b>LBX</b>	Skaler til 1920x1440, og vis 1920x1080 fra midten.				
<b>Original modus</b>	1:1-tilordning sentrert. Ingen skalering utføres. Oppløsningen til projisering avhenger av inngangskilden.				
<b>Auto</b>	Hvis dette formatet er valgt, blir skjermtypen automatisk 16:9 (1920x1080). - Hvis kilden er 4:3, blir skjermtypen automatisk satt til 1440x1080. - Hvis kilden er 16:9, blir skjermtypen automatisk satt til 1920x1080. - Hvis kilden er 16:10, blir skjermtypen automatisk satt til 1920x1200, og 1920x1080 vises.				

# BRUKE PROJEKTOREN

## WUXGA auto-kartleggingsregel (skjermtipe 16x9):

Auto	Inngangsopløsning		Auto/Skaler	
	H-oppløsning	V-oppløsning	1920	1080
4:3	640	480	1440	1080
	800	600	1440	1080
	1024	768	1440	1080
	1280	1024	1440	1080
	1400	1050	1440	1080
	1600	1200	1440	1080
Widescreen-bærbar	1280	720	1920	1080
	1280	768	1800	1080
	1280	800	1728	1080
SDTV	720	576	1350	1080
	720	480	1620	1080
HDTV	1280	720	1920	1080
	1920	1080	1920	1080

## 1080p-skaleringstabell (skjermtipe 16:9)

16 : 9-skjerm	480i/p	576i/p	1080i/p	720p	PC
4x3	Skaler til 1440x1080.				
16x9	Skaler til 1920x1080.				
LBX	Skaler til 1920x1440, og vis 1920x1080 fra midten.				
Original modus	1:1-tilordning sentrert. Ingen skalering utføres. Oppløsningen til projisering avhenger av inngangskilden.				
Auto	Hvis dette formatet er valgt, blir skjermtypen automatisk 16:9 (1920x1080). - Hvis kilden er 4:3, blir skjermtypen automatisk satt til 1440x1080. - Hvis kilden er 16:9, blir skjermtypen automatisk satt til 1920x1080. - Hvis kilden er 16:10, blir skjermtypen automatisk satt til 1920x1200, og 1920x1080 vises.				

## 1080p-autokartleggingsregel (skjermtipe 16x9):

Auto	Inngangsopløsning		Auto/Skaler	
	H-oppløsning	V-oppløsning	1920	1080
4:3	640	480	1440	1080
	800	600	1440	1080
	1024	768	1440	1080
	1280	1024	1440	1080
	1400	1050	1440	1080
	1600	1200	1440	1080
Widescreen-bærbar	1280	720	1920	1080
	1280	768	1800	1080
	1280	800	1728	1080
SDTV	720	576	1350	1080
	720	480	1620	1080
HDTV	1280	720	1920	1080
	1920	1080	1920	1080

# BRUKE PROJEKTOREN

## XGA-skaleringstabell (skjermtipe 16x9)

16 : 9-skjerm	480i/p	576i/p	1080i/p	720p
<b>4x3</b>	Skaler til 1024x768.			
<b>16x9</b>	Skaler til 1024x576.			
<b>Original modus</b>	Ingen skalering utføres. Oppløsningen til projisering avhenger av inngangskilden.			
<b>Auto</b>	- Hvis kilden er 4:3, blir skjermtypen automatisk satt til 1024x768. - Hvis kilden er 16:9, blir skjermtypen automatisk satt til 1024x576. - Hvis kilden er 15:9, blir skjermtypen automatisk satt til 1024x614. - Hvis kilden er 16:10, blir skjermtypen automatisk satt til 1024x640.			

## XGA auto-kartleggingsregel (skjermtipe 16x9):

Auto	Inngangsopløsning		Auto/Skaler	
	H-oppløsning	V-oppløsning	1280	768
<b>4:3</b>	640	480	1024	768
	800	600	1024	768
	1024	768	1024	768
	1600	1200	1024	768
<b>Widescreen-bærbar</b>	1280	720	1024	576
	1280	768	1024	614
	1280	800	1024	640
<b>SDTV</b>	720	576	1024	576
	720	480	1024	576
<b>HDTV</b>	1280	720	1024	576
	1920	1080	1024	576

## Zoom

- Trykk på ◀ for å redusere størrelsen på et bilde.
- Trykk på ▶ for å forstørre et bilde på projiserings skjermen.

## Kantmaske

Kantmaske bildet for å fjerne støy fra videokoding som ligger på kanten av videokilden.

### **Merk:**

- Hver I/O har ulike innstillinger for «Kantmaske».
- «Kantmaske» og «Zoom» kan ikke brukes samtidig.

## Image Shift

Trykk på ▶ for å åpne neste meny som nedenfor, og trykk på ▲, ▼, ◀ eller ▶ for å velge element.

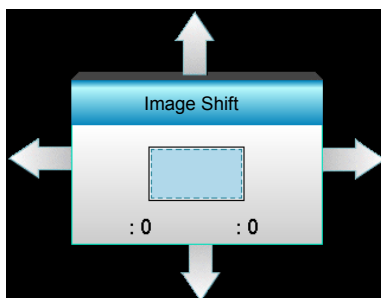

# BRUKE PROJEKTOREN

- H: Forskyv det prosjekterte bildets posisjon horisontalt med ◀▶.
- V: Forskyv det prosjekterte bildets posisjon vertikalt med ▲▼.

## Geometrikorreksjon

- H keystone (Horizontal keystone): Trykk ◀▶ for å korrigere horisontal keystone-forvrengning.
- V. Keystone (Vertikal keystone): Trykk ▲▼ for å korrigere vertikal keystone-forvrengning.
- Auto. V. Keystone: Korrigerer automatisk vertikal keystone-forvrengning.
- Fire hjørner: Kompenserer for bildeforvrengning ved å justere ett hjørne av gangen.

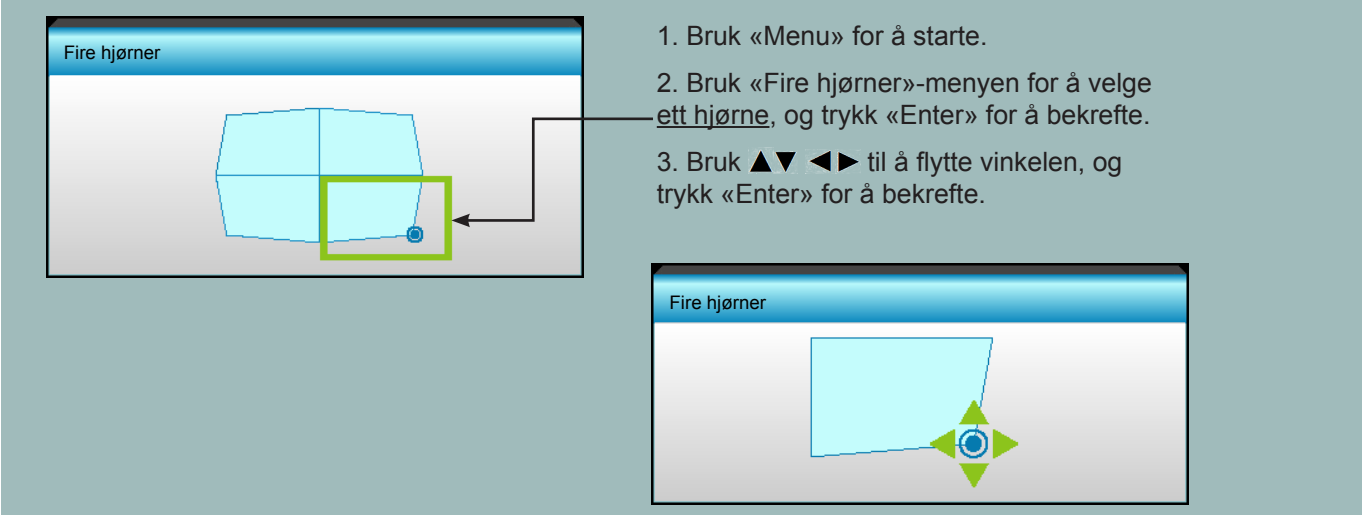

1. Bruk «Menu» for å starte.

2. Bruk «Fire hjørner»-menyen for å velge ett hjørne, og trykk «Enter» for å bekrefte.

3. Bruk ▲▼ ◀▶ til å flytte vinkelen, og trykk «Enter» for å bekrefte.

## Reset

Velg «Ja» for å gå tilbake til fabrikkinnstillingene for «BILDE».

## SKJERM 3D-meny

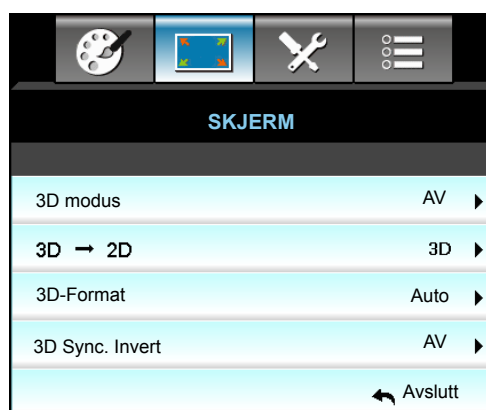

## 3D modus

- DLP-Link: Velg «DLP-Link» for å bruke optimaliserte innstillinger for DLP Link 3D-briller.
- VESA 3D: Velg «VESA 3D» for å bruke optimalisert innstilling for VESA 3D-briller.
- AV: Velg «AV» for å slå av 3D modus.

# BRUKE PROJEKTOREN

## 3D->2D

- 3D: Skjerm 3D-signal.
- L (Venstre): Skjerm det venstre bildet til 3D-innholdet.
- R (Høyre): Skjerm det høyre bildet til 3D-innholdet.

## 3D-Format

- Auto: Når et 3D-identifikasjonssignal er oppdaget, velges 3D-format automatisk.
- SBS: Vis 3D-signal i «Side-om-side»-format.
- Top and Bottom: Vis 3D-signal i «Top and Bottom»-format.
- Frame Sequential: Vis 3D-signal i «Frame Sequential»-format.

### **Merk:**

- «3D-Format» støttes kun med 3D-timing på side 68.
- «3D-Format» støttes kun på ikke-HDMI 1.4a 3D-timing.

## 3D synk. invert

- Trykk på «På» for å invertere venstre og høyre bilde.
- Trykk på «AV» for standard bildeinnhold.

## Avslutt

Trykk på «Avslutt» for å komme ut av menyen.

## OPPSETT-meny





# BRUKE PROJEKTOREN

## Språk

Velg den fl erspråklige OSD-menyen. Trykk på ► for å gå inn i undermenyen, og bruk deretter tastene ▲, ▼, ◀ eller ► for å velge ønsket språk. Trykk «Enter» for å fullføre valget.

Språk			
English	Nederlands	Čeština	Türkçe
Deutsch	Norsk/Dansk	عربي	فارسی
Français	Polski	繁體中文	Vietnamese
Italiano	Русский	简体中文	Romanian
Español	Suomi	日本語	Indonesian
Português	ελληνικά	한국어	Slovakian
Svenska	Magyar	ไทย	← Avslutt

## Projeksjon

-  Foran  
Dette er standardvalget. Bildet vises rett på skjermen.
-  Bak  
Når dette er valgt, vises bildet omvendt.
-  Front-Tak  
Når dette er valgt, vises bildet opp ned.
-  Bak-tak  
Når dette er valgt, vises bildet omvendt opp ned.

**Merk:** *Rear-Desktop og Rear-Ceiling brukes med en gjennomsiktig skjerm.*

## Skjermtype

Sett skjermtype til 16:10 eller 16:9 (WXGA/WUXGA).

**Merk:** «Skjermtype» er kun for WXGA/WUXGA.

## Menyplassering

Velg menyplasseringen på skjermen.

## Projektor ID

ID-definisjon kan kun settes opp med meny (0 - 99), og la brukeren kontrollere en individuell projektor med RS232.

## HDBaseT Control Communications

Projektoren kan automatisk registrere Ethernet- eller RS232-signalet fra den medfølgende HDBaseT-senderen. For automatisk registrering må du sørge for at det gjeldende signalet er aktivert.

## Avslutt

Trykk på «Avslutt» for å komme ut av menyen.

# BRUKE PROJEKTOREN

## OPPSETT Sikkerhet-meny



### Sikkerhet

- På: Velg «På» for å bruke sikkerhetsverifisering når projektoren skrus på.
- AV: Velg «AV» for å kunne skru på projektoren uten passordverifisering.

### Sikkerhetstidaker

Velg tid (Måned/Dag/Timer) for å stille inn hvor mange timer projektoren kan brukes. Straks tiden har utløpt vil du bli bedt om å angi passordet ditt igjen.

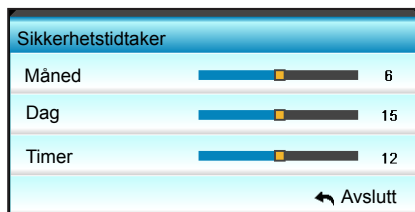

### Endre Passord

- Første gang:
  1. Trykk på «Enter» for å stille inn passordet.
  2. Passordet må være 4 tall.
  3. Bruk talltastene på fjernkontrollen eller skjermtalltastaturet for å velge det nye passordet, og trykk på «Enter» for å bekrefte.
- Endre Passord:

(Hvis fjernkontrollen ikke har et talltastaturet, bruk opp/ned-pilene til å endre hvert siffer i passordet, og trykk enter for å bekrefte)

  1. Trykk på «Enter» for å taste inn gammelt passord.
  2. Bruk talltastene eller skjermtalltastaturet for å skrive inn det gjeldende passordet, og trykk deretter på «Enter» for å bekrefte.
  3. Tast inn nytt passord (4 siffer) med nummerknappene på fjernkontrollen og trykk på «Enter» for å bekrefte.
  4. Tast inn det nye passordet igjen og trykk på «Enter» for å bekrefte.

Hvis feil passord angis 3 ganger, slås projektoren automatisk av.

Hvis du har glemt passordet ditt, kontakt ditt lokale kontor for støtte.

**Merk:** Passordet er som standard satt til er «1234» (første gang).



# BRUKE PROJEKTOREN

## Avslutt

Trykk på «Avslutt» for å komme ut av menyen.

## OPPSETT Lydinnstillinger-meny



## Intern høyttaler

Velg «På» eller «AV» for å slå på eller av intern høyttaler.

## Demp

- Velg «På» for å slå på demping.
- Velg «AV» for å slå av demping.

**Merk:** «Demp»-funksjonen påvirker lydstyrken til både intern og ekstern høyttaler.

## Volume

- Trykk ◀ for å redusere lydstyrken for lyd eller mikrofon.
- Trykk ▶ for å øke lydstyrken for lyd eller mikrofon.

## Lydinngang

Standard lydinnstillinger er på bakpanelet til projektoren. Bruk dette valget til å endre tildelingen av lydinngangene (1, 2 eller 3) til nåværende bildekilde. Hver lydinngang kan tildeles til mer enn én videokilde.

- Standard: VGA 1 -> Lydinngang 1; VGA 2 -> Lydinngang 2
- Lydinngang 1 / 2: Minijack-tilkobling.
- Lydinngang 3: V/H.

## Audio Out(Standby)

Velg «På» eller «AV» for å slå på eller av lyd ut.

## Avslutt

Trykk på «Avslutt» for å komme ut av menyen.



# BRUKE PROJEKTOREN

## OPPSETT Avansert-meny



### Logo

Bruk denne funksjonen til å sette ønsket oppstartsskjerm. Hvis endringer gjøres trer de i kraft neste gang projektoren slås på.

- Standard: Standard oppstartsskjerm.
- Nøytral: Logo vises ikke på oppstartsskjermen.
- Bruker: Bruk lagret bilde fra «Skjermopptak»-funksjonen

### Skjermopptak

Bruk til å ta et bilde av bildet som vises på skjermen.

#### **Merk:**

- *For vellykket skjermopptak må du passe på at bildet på skjermen ikke overstiger projektorens originale oppløsning.  
Hvis skjermopptak fortsatt ikke fungerer, kan du prøve å bruke et mindre detaljert bilde.*
- *Denne funksjonen er kun for å hente inn logoer og ikke for å ta store bilder.*

### Undertekster

Undertekster er en tekstversjon av programmets lyd eller annen informasjon som vises på skjermen. Hvis inngangssignalet inneholder teksting, kan du slå på funksjonen og se kanalene. Trykk ◀ eller ▶ for å velge Av, CCI eller CC2.

### Trådløs

Velg «På» eller «AV» for å slå på eller av trådløs funksjon.

### Avslutt

Trykk på «Avslutt» for å komme ut av menyen.

# BRUKE PROJEKTOREN

## OPPSETT Nettverk LAN-innstillinger-meny

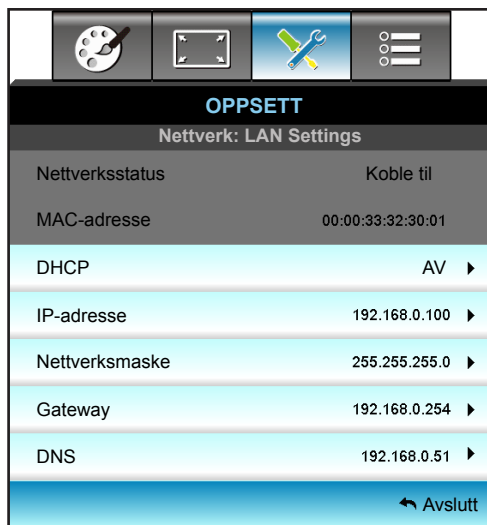

### Nettverksstatus

Vis status for nettverkstilkoblingen (kun-les).

### MAC-adresse

Viser MAC-adressen (kun-les).

### DHCP

- På: Projektoren vil hente en IP-adresse fra nettverket automatisk.
- AV: Velg for å tildele IP-adresse, Nettverksmaske, Gateway og DNS-konfigurasjon manuelt.

**Merk:** Avsluttes skjermmenyen vil de angitte verdiene automatisk brukes.

### IP-adresse

Vis IP-adressen.

### Nettverksmaske

Vis nettverksmaskenummer.

### Gateway

Vis standard gateway for nettverket som er koblet til projektoren.

### DNS

Vis DNS-nummer.

### Avslutt

Trykk på «Avslutt» for å komme ut av menyen.

### Reset

Velg «Ja» for å gå tilbake til fabrikkinnstillingene for «Nettverk».

# BRUKE PROJEKTOREN

## Bruke en nettleser til å kontrollere projektoren

1. Slå «På» DHCP-alternativet på projektoren for å la en DHCP-server tildele en IP-adresse automatisk.
2. Åpne nettleseren på PC-en, og skriv inn projektorens IP-adresse («Nettverk: LAN Settings > IP-adresse»).
3. Legg inn brukernavn og passord, og klikk «Logg på».  
Projektorens nettbaserte grensesnitt for konfigurasjon åpnes.

### **Merk:**

- Standard brukernavn og passord er «admin».
- Trinnene i denne delen er basert på Windows 7-operativsystemet.

## Koble direkte til projektoren fra datamaskinen\*

1. Slå «AV» DHCP-alternativet på projektoren.
2. Konfigurer IP-adresse, Nettverksmaske, Gateway og DNS på projektoren («Nettverk: LAN-innstillinger»).

IP-adresse	192.168.0.100 ▶
Nettverksmaske	255.255.255.0 ▶
Gateway	192.168.0.254 ▶
DNS	192.168.0.51 ▶

3. Åpne Nettverks- og delingscenter side på datamaskinen, og tildele de identiske nettverksparametre på PC som er satt på projektoren. Klikk «OK» for å lagre innstillingene.

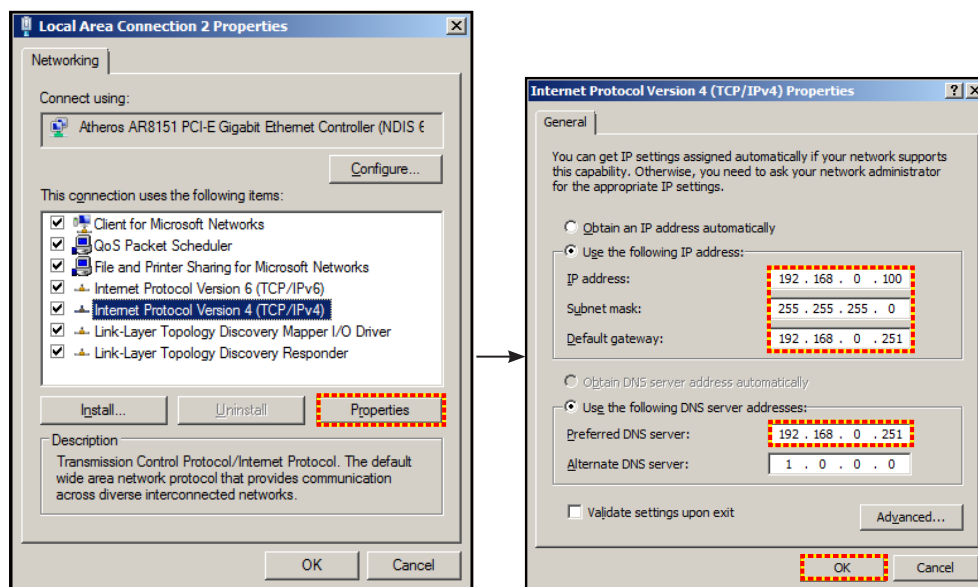

4. Åpne nettleseren på PC-en, og skriv IP-adresse tildelt i trinn 3 i URL-feltet. Trykk «Enter»-knappen.

# BRUKE PROJEKTOREN

## OPPSETT Nettverk Control Settings-meny

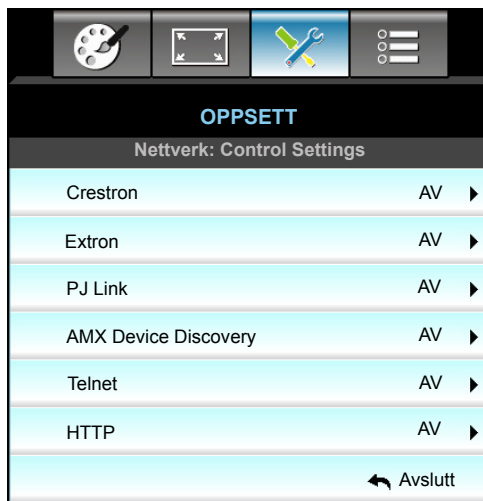

### **Crestron**

Bruk denne funksjonen for å velge nettverksfunksjon (port: 41794).

Du finner mer informasjon på <http://www.crestron.com> og [www.crestron.com/getroomview](http://www.crestron.com/getroomview).

### **Extron**

Bruk denne funksjonen for å velge nettverksfunksjon (port: 2023).

### **PJ Link**

Bruk denne funksjonen for å velge nettverksfunksjon (port: 4352).

### **AMX Device Discovery**

Bruk denne funksjonen for å velge nettverksfunksjon (port: 9131).

### **Telnet**

Bruk denne funksjonen for å velge nettverksfunksjon (port: 23).

### **HTTP**

Bruk denne funksjonen for å velge nettverksfunksjon (port: 80).

### **Avslutt**

Trykk på «Avslutt» for å komme ut av menyen.

# BRUKE PROJEKTOREN

## OPPSETT Nettverk Control Settings-meny

### LAN\_RJ45-funksjon

W320UST har forskjellige nettverks- og eksterntstyringsfunksjoner for å bistå med bruken. LAN/RJ45-funksjonen på projektoren går gjennom et nettverk for å eksternt styre følgende: Slå på/av, lysstyrke og kontrastinnstillinger. Viser også projektorstatusinformasjon som: Videokilde, lyddemping osv.

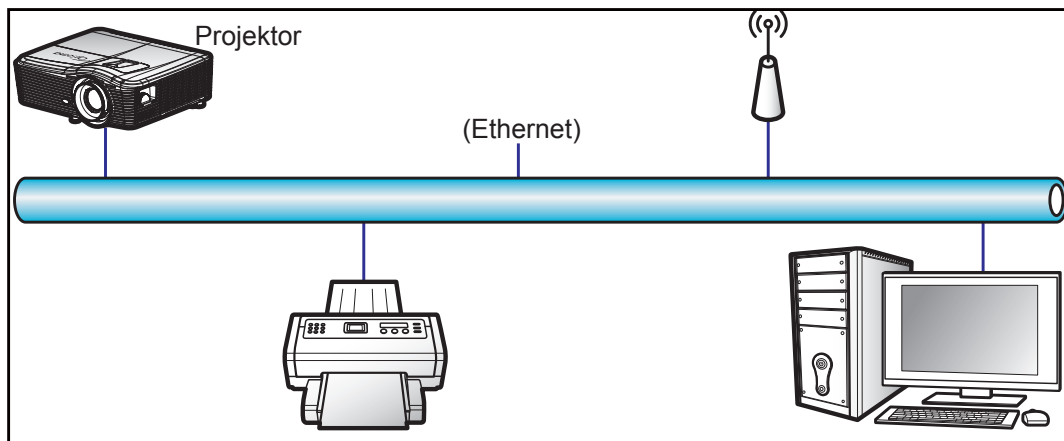

### Funksjoner for kablet LAN-terminal

Denne projektoren kan styres ved hjelp av en PC eller andre eksterne enheter via LAN-/RJ45-porten, og den er kompatibel med Crestron / Extron / AMX (Device Discovery) / PJLink.

- Crestron er et registrert varemerke for Crestron Electronics, Inc. i USA.
- Extron er et registrert varemerke for Extron Electronics, Inc. i USA.
- AMX er et registrert varemerke for AMX LLC i USA.
- PJLink har søkt om registrering av varemerke og logo i Japan, USA og andre land ved JBMIA.

Projektoren støtter de spesifiserte kommandoer i Crestron Electronics-kontrolleren og tilhørende programvare (f.eks. RoomView®).

<http://www.crestron.com/>

Denne projektoren er kompatibel med Extron-enheter for referanse.

<http://www.extron.com/>

Denne projektoren støttes av AMX (Device Discovery).

<http://www.amx.com/>

Denne projektoren støtter alle kommandoene i PJLink Class1 (versjon 1.00).

<http://pjlink.jbmia.or.jp/english/>

Du kan få mer inngående informasjon om de ulike typene eksterne enheter som kan kobles til LAN/RJ45-porten og fjernstyre projektoren samt relaterte styrekommandoer som støttes for disse eksterne enhetene ved å ta direkte kontakt med serviceteamet.

# BRUKE PROJEKTOREN

## LAN RJ45

1. Koble en RJ45-kabel til RJ45-portene på projektoren og på PC-en.

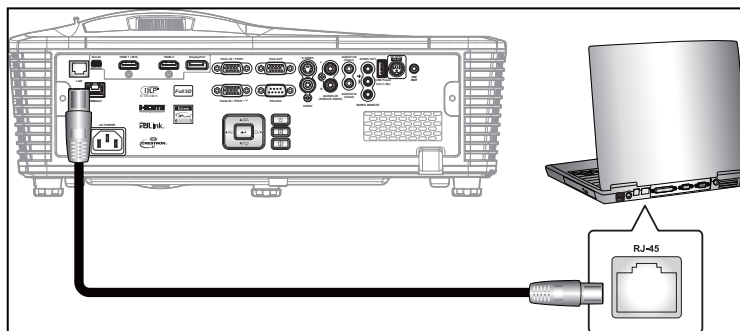

2. På PC-en velger du Start > Control Panel (Kontrollpanel) > Network Connections (Nettverkstilkoblinger).

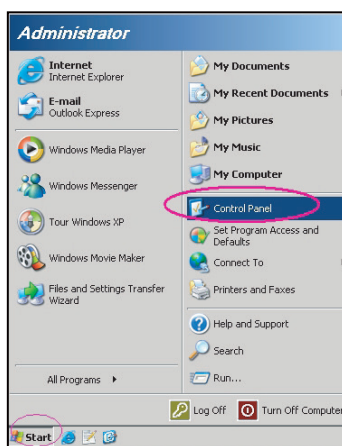

3. Høyreklikk Local Area Connection (Lokal tilkobling), og velg Property (Egenskaper).

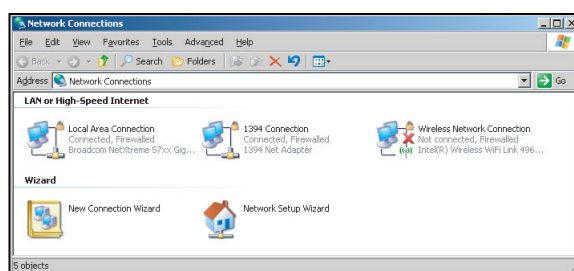

4. I vinduet Properties (Egenskaper) velger du kategorien General (Generelt) og deretter Internet Protocol (TCP/IP) (Internett-protokoll (TCP/IP)).

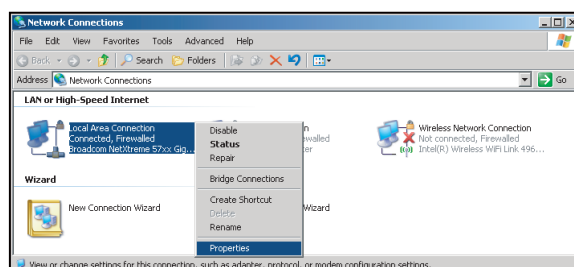

# BRUKE PROJEKTOREN

5. Klikk «Egenskaper».

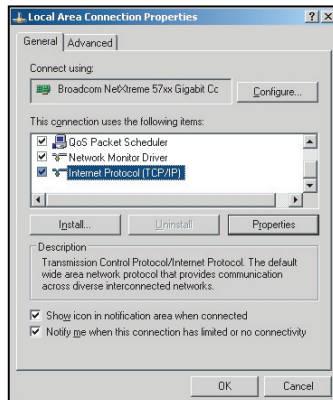

6. Skriv inn IP-adressen og nettverksmasken, og trykk «OK».

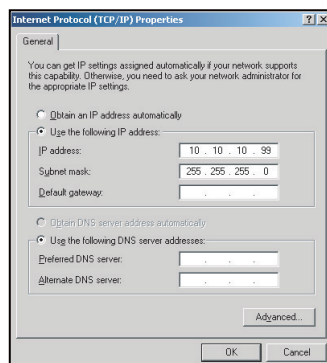

7. Trykk «Menu»-knappen på projektoren.
8. Bruk ◀▶ -knappene for å velge OPPSETT > Nettverk > LAN Settings.
9. Når du har kommet inn i LAN-innstillinger, angir du følgende tilkoblingsparametere:
  - DHCP: AV
  - IP-adresse: 10.10.10.10
  - Nettverksmaske: 255.255.255.255
  - Gateway: 0.0.0.0
  - DNS: 0.0.0.0
10. Trykk «Enter» for å bekrefte innstillingene.
11. Åpne en nettleser (for eksempel Microsoft Internet Explorer med Adobe Flash Player 9.0 eller nyere).
12. I adresselinjen skriver du inn projektorens IP-adresse: 10.10.10.10.

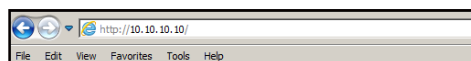

13. Trykk «Enter».

# BRUKE PROJEKTOREN

Projektoren er satt opp for eksterntstyring. LAN/RJ45-funksjonen vises som følger:

## Informasjonsside

Model: Optoma Logout Tools Info Help

**Optoma**

**Projector Information**

Projector Name: EX610STi  
Location: Room  
Firmware: B02 2011-09-21  
Mac Address: 00:50:41:77:31:24  
Resolution: 0 x 0 0Hz  
Lamp Hours: 10  
Assigned To: Sir

**Projector Status**

Power Status: On  
Source: HDMI  
Preset Mode: Presentation  
Projector Position: Front Table  
Lamp Mode: STD  
Error Status:

exit

## Hovedside

Model: Optoma Tools Info Help

**Optoma**

Power Vol - Mute Vol +

SourceList

VGA1  
VGA2  
Video  
HDMI  
Flash Drive

Menu AV Mute Auto OK Source

Freeze Contrast Brightness Color

## Verktøyside

Model: Optoma Logout Tools Info Help

**Optoma**

**Crestron Control**

IP Address: 192.168.0.2  
IP ID: 5  
Port: 41794  
Send

**Projector**

Projector Name: EX610STi  
Location: Room  
Name: Sir  
Send

DHCP  DHCP Enabled  
IP Address: 192.168.0.100  
Subnet Mask: 255.255.255.0  
Default Gateway: 192.168.0.254  
DNS Server: 192.168.0.51  
Host Name:  
Send

**User Password**

Enabled  
New Password:  
Confirm:  
Send

**Admin Password**

Enabled  
New Password:  
Confirm:  
Send

Default Language: Automatic  
Send

exit

## Kontakt IT-støtte

HELP DESK X

Send



# BRUKE PROJEKTOREN

## RS232 via Telnet

Den alternative RS232-kommandokontrollmetoden er «RS232 via Telnet» for LAN/RJ45-grensesnitt.

### Hurtigstartveiledning for «RS232 via Telnet»

- Finn IP-adressen til projektoren ved å sjekke skjermmenyene.
- Kontroller at PC-en kan få tilgang til nettsiden på projektoren.
- Sørg for at «Windows-brannmuren» er deaktivert for å hindre at «Telnet»-funksjonen blir blokkert av PC-en.

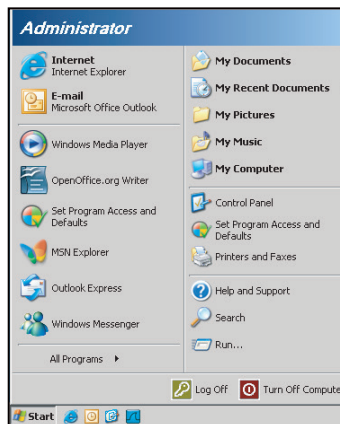

1. Start > All Programs (Alle programmer) > Accessories (Tilbehør) > Command Prompt (Ledetekst).

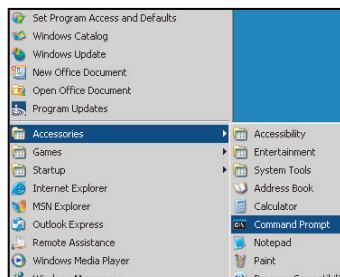

2. Skriv inn kommandoen i følgende format:
  - telnet ttt.xxx.yyy.zzz 23 (og trykk «Enter»)
  - (ttt.xxx.yyy.zzz: IP-adressen til projektoren)
3. Når Telnet-tilkoblingen er klar, brukeren har tastet inn en RS232-kommando, og «Enter»-tasten trykkes, brukes RS232-kommandoen.

### Spesifikasjoner for «RS232 via telnet»:

1. Telnet: TCP.
2. Telnet-port: 23 (for flere detaljer kan du ta kontakt med tjenesteagent eller -team).
3. Telnet-verktøyet: Windows «TELNET.exe» (konsoll-modus).
4. Koble fra RS232-via-Telnet-kontroll normalt: Lukk
5. Windows Telnet-verktøyet rett etter at TELNET-forbindelsen er klar.
  - Begrensning 1 for Telnet-kontroll: Det er mindre enn 50 byte for påfølgende nettverksnyttelast for Telnet-kontrollprogrammet.
  - Begrensning 2 for Telnet-kontroll: Det er mindre enn 26 byte for en komplett RS232-kommando for Telnet-kontroll.
  - Begrensning 3 for Telnet-kontroll: Minimum forsinkelse for neste RS232-kommando må være mer enn 200 (ms).

# BRUKE PROJEKTOREN

## Muligheter-meny



### Inngangskilde

Bruk dette alternativet for å aktivere/deaktivere inngangskilder. Trykk på ▶ for å gå inn i undermenyen og velg hvilke kilder du vil bruke. Trykk «Enter» for å fullføre valget. Projektoren vil kun søke innganger som er aktivert.

### Kildelås

- På: Projektoren vil kun søke etter nåværende innkommende forbindelse.
- AV: Projektoren vil søke for andre signaler dersom det nåværende inngangssignalet går tapt.

### High Altitude

Når «På» er valgt, kjører viftene raskere. Denne funksjonen er nyttig i områder hvor luften er tynn.

### Skjul Information

- På: Velg «På» for å gjemme informasjonsmeldingen.
- AV: Velg «AV», så ser du meldingen «Søker».

### Lås tastatur

Når funksjonen Lås tastatur er «På», vil kontrollpanelet være låst, men projektoren kan fortsatt betjenes med fjernkontrollen. Ved å velge «AV» kan du bruke tastaturet igjen.

### Display Mode Lock

- På: Lås justering av innstillinger for visningsmodus.
- AV: Lås opp justering av innstillinger for visningsmodus.

### Test Pattern

Vis et testmønster. Alternativene er Rutenett, Hvit, Sort og None.

# BRUKE PROJEKTOREN

## Muligheter-meny (fortsatt)



### Bakgrunnsfarge

Bruk denne funksjonen til å vise en «Sort»-, «Rød»-, «Blå»-, «Grønn»- eller «Hvit»-skjerm når det ikke er noe tilgjengelig signal.

### Veggfarge

Bruk denne funksjonen for å få et optimalt skjermbilde som passer veggfargen. Tilgjengelige alternativer: «Lysegul», «Lysegrønn», «Lyseblå», «Rosa» og «Grå». Velg «AV» for å slå av denne funksjonen.

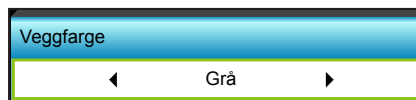

### 12 volt utløser

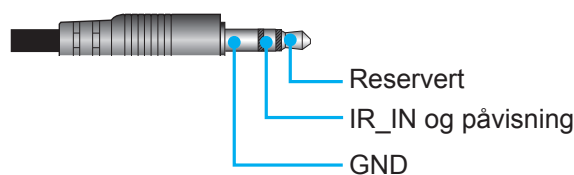

- AV: Velg «AV» for å deaktivere utløseren.
- På: Velg «På» for å aktivere utløseren.

### Pip

- AV: Ingen pipelyd høres når en tast trykkes eller en feil oppstår.
- På: Pipelyd høres når en tast trykkes eller en feil oppstår.

# BRUKE PROJEKTOREN

## Muligheter Fjernkontrollsinnstilling-meny

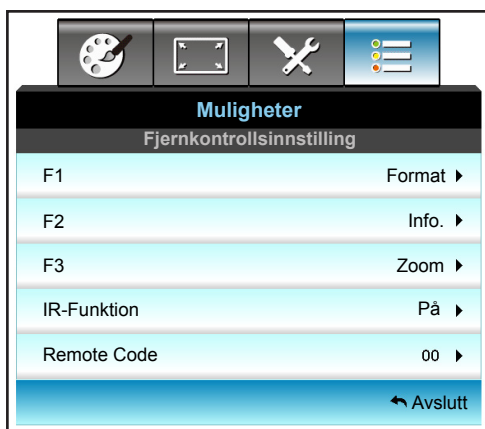

### F1

Standardverdien er «Test Pattern».

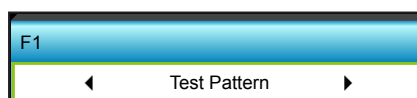

- Trykk ► for å åpne den neste menyen, og bruk ◀ eller ▶ for å velge «HDMI2», «DP», «VGA2», «S-Video», «Test Pattern», «Zoom», «Info» eller «Format».

**Merk:** På modeller med HDBaseT er standardverdien for «F1» «HDBaseT».

### F2

Standardverdien er «Zoom».

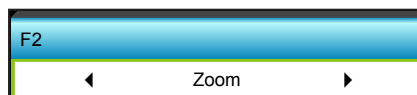

- Trykk ► for å åpne den neste menyen, og bruk ◀ eller ▶ for å velge «HDMI2», «DP», «VGA2», «S-Video», «Test Pattern», «Zoom», «Info» eller «Format».

**Merk:** På modeller med HDBaseT er standardverdien for «F2» «HDBaseT».

### F3

Standardverdien er «Info».

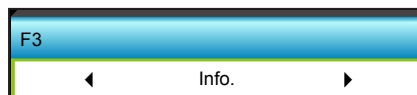

- Trykk ► for å åpne den neste menyen, og bruk ◀ eller ▶ for å velge «HDMI2», «DP», «VGA2», «S-Video», «Test Pattern», «Zoom», «Info» eller «Format».

**Merk:** På modeller med HDBaseT er standardverdien for «F1» «HDBaseT».

### IR-Funktion

- På: Velger du «På», så kan projektoren brukes med fjernkontrollen fra IR-mottaker på toppen eller forsiden.
- Front: Velger du «Front», så kan projektoren brukes med fjernkontrollen fra IR-mottaker på forsiden.
- Topp: Velger du «Topp», så kan projektoren brukes med fjernkontrollen fra IR-mottaker på toppen.
- AV: Velger du «AV», så kan projektoren ikke brukes med fjernkontrollen fra IR-mottakeren på toppen eller forsiden. Ved å velge «AV» kan du bruke tastaturet igjen.

# BRUKE PROJEKTOREN

## Merk:

- «Front» og «Topp» kan ikke velges i ventemodus.
- IR-modus kan settes til «NVIDIA 3D Vision», når dette er gjennomført og verifisert av NVIDIA.

## Remote Code

- Trykk ► for å angi egendefinert kode for fjernkontroll, og trykk «Enter» for å endre innstillingen.

## Avslutt

Trykk på «Avslutt» for å komme ut av menyen.

## Muligheter Avansert-meny



### Direkte på

Velg «På» for å aktivere Direkte på-modus. Projektoren vil slå seg på automatisk når AC-strøm er levert uten at du må trykke på «»-knappen på projektorens kontrollpanel eller fjernkontroll.

### Signalstrøm på

Velg «På» for å aktivere Signalstrøm-modus. Projektoren vil slå seg på automatisk når signal registreres uten at du må trykke på «»-knappen på projektorens kontrollpanel eller fjernkontroll.

### Skru av automatisk (min.)

Setter starttiden for nedtelling. Nedtellingen vil starte når projektoren ikke får noe signal. Projektoren vil skru seg av automatisk når nedtellingen er ferdig (i minutter).

- Trykk ◀ for å redusere timer-intervall.
- Trykk ► for å øke tidtakerintervall.

## Merk:

- Verdien til sovnetidsur vil bli tilbakestilt til null etter at projektoren slås av.
- Projektoren slår seg av automatisk når nedtellingen er ferdig.

### Sovtidtaker (min.)

Setter starttiden for nedtelling. Nedtellingen vil starte når projektoren ikke får noe signal. Projektoren vil skru seg av automatisk når nedtellingen er ferdig (i minutter).

- Trykk ◀ for å redusere timer-intervall.
- Trykk ► for å øke tidtakerintervall.

# BRUKE PROJEKTOREN

## **Merk:**

- Marker alternativet «Alltid på» for å deaktivere automatisk avslåing.

## **Power Mode(Standby)**

- Aktiv: Velg «Aktiv» for å gå tilbake til normal ventemodus.
- Eco: Velg «Eco» for å spare mer strøm < 0,5 W.

## **Avslutt**

Trykk på «Avslutt» for å komme ut av menyen.

**Merk:** «Signalstrøm på» og «Power Mode(Standby)» er valgfrie alternativer avhengig av modell og region.

# BRUKE PROJEKTOREN

## Muligheter Lampeinnstillinger-meny



### Lampetid

Vis projekteringsstid.

### Lampepåminnelse

Velg denne funksjonen for å vise eller gjemme advarsler når skift lampe beskjeden er vist. Beskjeden vil komme til syne 30 timer før det er anbefalt å bytte lampe.

### Lamp Mode

- Lys: Velg «Lys» for å øke lysstyrken.
- Eco.: Velg «Eco» for å dimme projektorlampen. Dette vil senke energibruken og forlenge levetiden til lampen.
- Power: Velg dette alternativet hvis du vil stille inn projektorens strøminnstilling manuelt.

### **Merk:**

- Når romtemperaturen er over 40 °C under bruk, bytter projektoren automatisk til Eco.
- Lamp Mode» kan stilles inn uavhengig for 2D og 3D.

### Power

Still inn projektorstrøm manuelt. De tilgjengelige alternativene inkluderer 100 %, 95 %, 90 %, 85 % og 80 %.

### Lampenullstilling

Nullstiller lampens teller etter at lampen er byttet.

### Avslutt

Trykk på «Avslutt» for å komme ut av menyen.

## Muligheter-meny

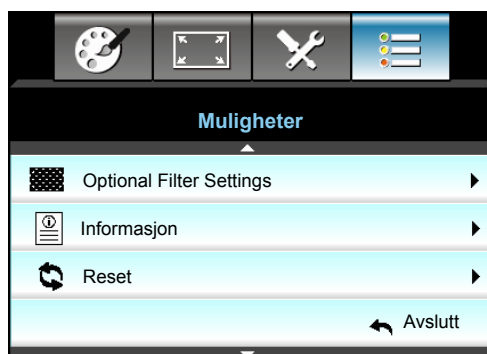

# BRUKE PROJEKTOREN

## Informasjon

Vis projektorinformasjon.

Informasjon		
Serienummer		xxxxxxxxxxx
Fastvareversjon	Hovedmeny	C01
	MCU	C01
	LAN	C01
Current Input Source		VGA 1
Resolution		1280x800
Refresh Rate		60.00 Hz
Lampetid		
	Lys	0 H
	Eco	0 H
	Power	0 H
Filtertimer		0 H
Projektor ID		0
Remote Code		0
Remote Code (Active)		0
IP-adresse		192.168.1.1
Nettverksstatus		Koble til

## Avslutt

Trykk på «Avslutt» for å komme ut av menyen.

## Reset

Velg «Ja» for å gå tilbake til fabrikkinnstillingene for «VALGFRIIT FILTER».

## Muligheter Innstillinger for valgfritt filter-meny

Muligheter	
Optional Filter Settings	
Filter Usage Hours	500
Optional Filter Installed	Ja ▶
Filterpåminnelse	1000 t ▶
Filter Reset	▶

### Optional Filter Installed

- Ja: Skjerm advarsel etter 500 timers bruk.
- Nei: Slå av advarselen.

**Merk:** «Filter Usage Hours / Filter Reminder / Filter Reset» vises kun når «Optional Filter Installed» er «Ja».

### Filter Usage Hours

Skjerm filtertid.

### Filter Reminder

Velg denne funksjonen for å vise eller skjule advarselen når meldingen om å skifte filter vises. (Standardinnstilling: 500 timer).

### Filter Reset

Nullstill støvfiltertelleren når støvfilteret er byttet eller renses.

## Avslutt

Velg «Avslutt» for å komme ut av menyen.



# BRUKE PROJEKTOREN

## 3D oppsett

1. Slå på projektoren.
2. Koble til en 3D-kilde. Dette kan være 3D Blu-Ray, spillkonsoll, PC, dekoder osv.
3. Kontroller at du har satt inn 3D-innhold eller valgt 3D-kanal.
4. Slik slår du på 3D-briller. Se i bruksanvisningen til 3D-brillene for hvordan du bruker 3D-brillene.
5. Projektoren vil automatisk vise 3D fra en Blu-Ray med 3D. Hvis du skal vise 3D via en dekoder eller PC, må du justere innstillingene i 3D-menyen.

### For 3D via Blu-Ray

3D vil automatisk bli vist. Avhengig av 3D-brillene du har må du enten velge DLP Link eller VESA i menyen. VESA-briller kommer med en sender som må kobles til 3D Sync-porten på projektoren. Se side 41.

- Meny > «SKJERM» > «3D» > «3D modus» > «DLP-Link
- Meny > «SKJERM» > «3D» > «3D modus» > «VESA 3D»

### For 3D via en PC eller dekoder

3D vises ikke automatisk. Avhengig av 3D-bildeinnholdet vil det enten bli vist side om side eller som topp og bunn. Se følgende tabell.

<b>SBS</b>	<b>SBS</b>	<b>Top and Bottom</b>
		<b>Top and Bottom</b>

- Hvis bildene er side om side, velger du «SBS» i menyen. Meny > «SKJERM» > «3D» > «3D-Format» > «SBS».
- For topp- og bunnbilder velger du «Top and Bottom» i menyen. Meny > «SKJERM» > «3D» > «3D-Format» > «Top and Bottom».  
Hvis 3D-bildet ikke ser riktig ut, kan du også være nødt til å justere 3D synk. invert. Slå på dette hvis bildet ser merkelig ut. Meny > «SKJERM» > «3D» > «3D synk. invert» > «På».

**Merk:** Hvis inngangsvideoen er normal 2D, må du trykke «3D-Format» og bytte til «Auto». Hvis «SBS»-modus er aktivt, vises ikke 2D-videoinnhold på riktig måte. Endre tilbake til «Auto» dersom 3D via PC bare fungerer med enkelte oppløsninger. Sjekk kompatibilitet på side 68.

# VEDLIKEHOLD

## Bytte lampe

Projektoren registrerer automatisk lampens levetid. Når lampens levetid når slutten, vil du motta en advarsel.



Når du ser denne meldingen, ta kontakt med den lokale forhandleren eller servicesenterfor å bytte lampen så snart som mulig. Sørg for at projektoren har kjølt seg ned for minst 30 minutter før du skifter ut lampen.



Advarsel: Hvis projektoren er takmontert, vær forsiktig når du åpner lampepanelet. Det anbefales å bruke sikkerhetsbriller når man bytter lyspære på takmontert projektor. «Vær forsiktig så ingen løse deler faller ned fra projektoren.»



Advarsel: Lamperommet er varmt! La det få kjøle seg ned før du bytter lampe!



Advarsel: For å redusere risikoen for personskade, ikke mist lampemodulen eller berør lyspæren. Lyspæren kan knuses og forårsake skade dersom den slippes i bakken.

# VEDLIKEHOLD

## Bytte lampen (fortsettelse)

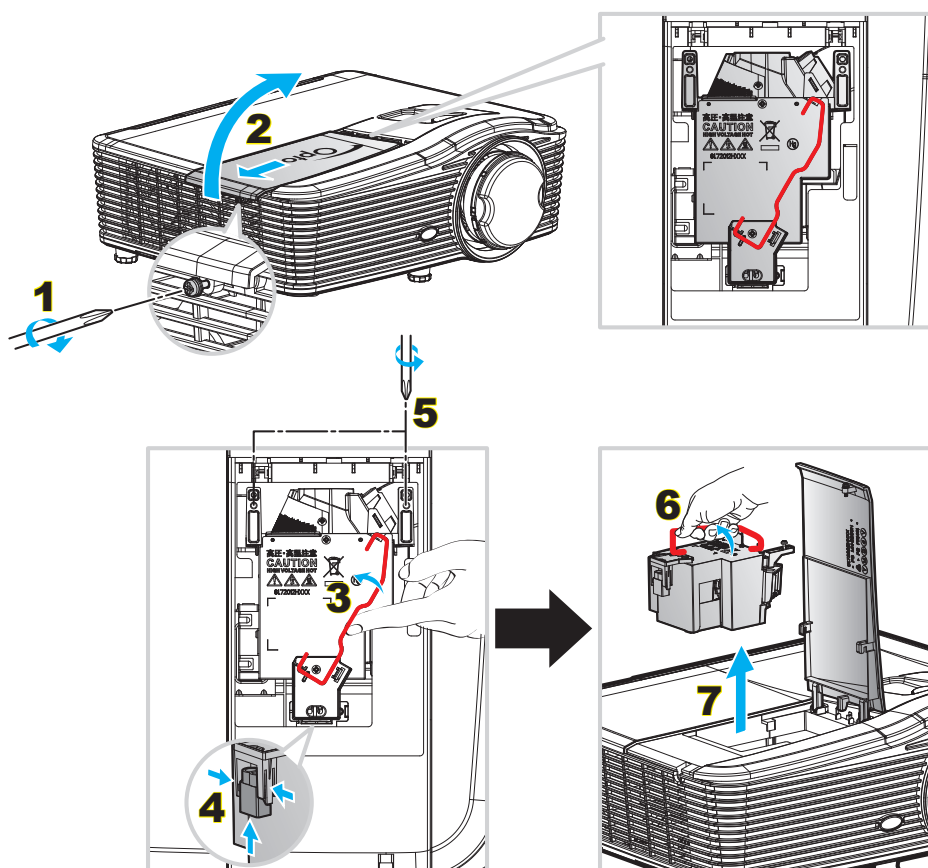

### Prosedyre:

1. Slå av strømmen til projektoren ved å trykke på «**U**»-knappen på fjernkontrollen eller på tastaturet til projektoren.
2. La projektoren kjøle seg ned i minst 30 minutter.
3. Koble fra strømledningen.
4. Skru ut skruen på dekslet. **1**
5. Åpne dekslet. **2**
6. Løft opp lampehåndtaket. **3**
7. Trykk på begge sider og løft opp og fjern lampeledningen. **4**
8. Skru ut skruen på lampemodulen. **5**
9. Løft opp lampehåndtaket **6** og fjern lampemodulen sakte og forsiktig. **7**
10. For å sette på plass lampemodulen, følg instruksjonene i motsatt rekkefølge.
11. Slå på projektoren og nullstill lampetiden.
12. Lampenullstilling: (i) Trykk «Menu» → (ii) Velg «Muligheter» → (iii) Velg «Lampeinnstillinger» → (iv) Velg «Lampenullstilling» → (v) Velg «Ja».

### Merk:

- Skruene på lampedeckslet og lampen kan ikke fjernes.
- Projektoren kan ikke slås på hvis lampedeckslet ikke har blitt satt på projektoren.
- Ikke ta på glassområdet av lampen. Håndolje kan føre til at lampen knuses. Bruk en tørr klut til å rengjøre lampemodulen hvis den ble berørt med et uhell.

# VEDLIKEHOLD

## Rengjøre støvfilteret

### Fjerne støvfilterdekselet

Prosedyre:

**FORSIKTIG:** For å unngå skade må du støtte støvfilterdekselet med begge hendene når du fjerner det.

1. Plasser tuppene av pekefingerne under nedre kant av støvfilterdekselet.
2. Hold støvfilterdekselet godt med pekefingeren og tommelen på begge hendene.
3. Flytt støvfilterdekselet litt til venstre og til høyre for å frigjøre det fra låsene på kabinettet. Ta det ut.

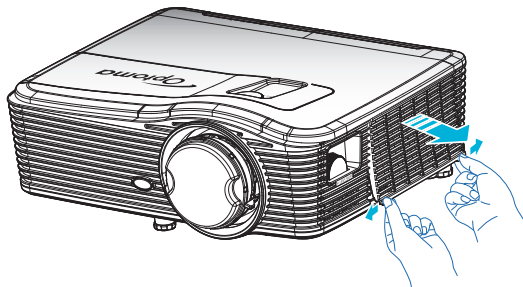

### Installere støvfilteret

Prosedyre:

1. Sett styrehullene på støvfilteret i styrepinnene på støvfilterdekselet.
2. Monter det ferdigmonterte støvfilterdekselet på kabinettet.

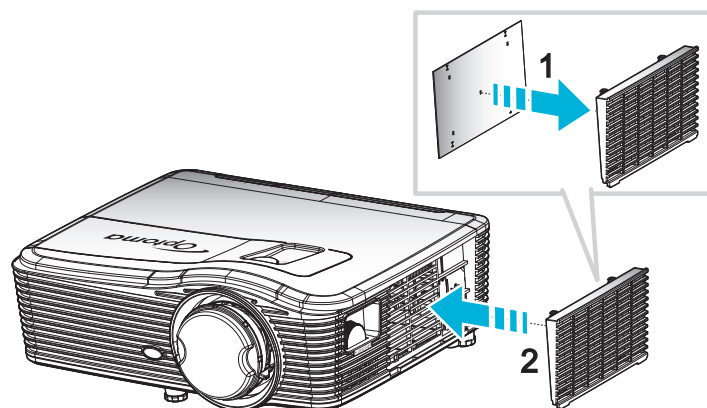

**Merk:** Støvfilter er kun nødvendig i / leveres i utvalgte regioner med mye støv.

# VEDLIKEHOLD

## Rengjøre støvfilteret

Vi anbefaler at du rengjør støvfilteret hver tredje måned. Du bør rengjøre det oftere hvis projektoren brukes i støvete omgivelser.

Prosedyre:

1. Slå av strømmen til projektoren ved å trykke på «**U**»-knappen på fjernkontrollen eller på tastaturet på projektoren.
2. Koble fra strømledningen.
3. Fjern støvfilteret sakte og forsiktig.
4. Rengjør eller skift ut støvfilteret.
5. For å installere støvfilteret følger du disse trinnene i motsatt rekkefølge.

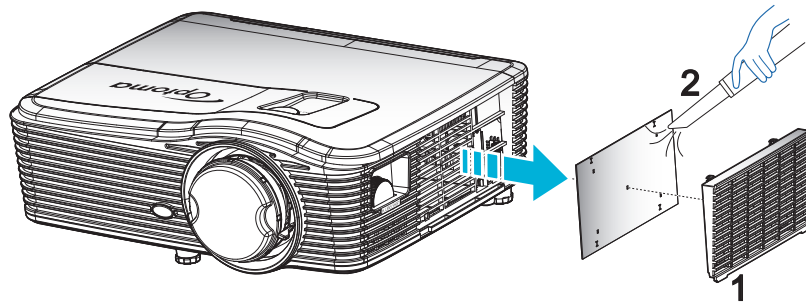

# EKSTRA INFORMASJON

## Støttede oppløsninger

### HDMI-kompatibilitet

B0/Etablert timing	B0/Standard timing	B0/Detailert timing	B1/Videomodus	B1/Detailert timing
720x400 ved 70 Hz	XGA:	Original timing:	640x480p ved 60 Hz	1366x768 ved 60 Hz
640x480 ved 60 Hz	1440x900 ved 60 Hz	XGA: 1024x768 ved 60 Hz	720x480p ved 60 Hz	1920x1080 ved 60 Hz
640x480 ved 67 Hz	1024x768 ved 120 Hz	1080P: 1920x1080 ved 60 Hz	1280x720p ved 60 Hz	1920x1200 ved 60 Hz (RB)
640x480 ved 72 Hz	1280x800 ved 60 Hz	WUXGA: 1920x1200 ved 60 Hz (RB)	1920x1080i ved 60 Hz	
640x480 ved 75 Hz	1280x1024 ved 60 Hz		720(1440)x480i ved 60 Hz	
800x600 ved 56 Hz	1680x1050 ved 60 Hz		1920x1080p ved 60 Hz	
800x600 ved 60 Hz	1280x720 ved 60 Hz		720x576p ved 50 Hz	
800x600 ved 72 Hz	1280x720 ved 120 Hz		1280x720p ved 50 Hz	
800x600 ved 75 Hz	1600x1200 ved 60 Hz		1920x1080i ved 50 Hz	
832x624 ved 75 Hz	1080P/WUXGA:		720(1440)x576i ved 50 Hz	
1024x768 ved 60 Hz	1280x720 ved 60 Hz		1920x1080p ved 50 Hz	
1024x768 ved 70 Hz	1280x800 ved 60 Hz		1920x1080p ved 24 Hz	
1024x768 ved 75 Hz	1280x1024 ved 60 Hz		1920x1080p ved 30 Hz	
1280x1024 ved 75 Hz	1400x1050 ved 60 Hz			
1152x870 ved 75 Hz	1600x1200 ved 60 Hz			
	1440x900 ved 60 Hz			
	1280x720 ved 120 Hz			
	1024x768 ved 120 Hz			

# EKSTRA INFORMASJON

## VGA analog kompatibilitet

B0/Etablert timing	B0/Standard timing	B0/Detailert timing	B1/Videomodus	B1/Detailert timing
720x400 ved 70 Hz	XGA:	Original timing:		1366x768 ved 60 Hz
640x480 ved 60 Hz	1440x900 ved 60 Hz	XGA: 1024x768 ved 60 Hz		1920x1080 ved 60 Hz
640x480 ved 67 Hz	1024x768 ved 120 Hz	1080P: 1920x1080 ved 60 Hz		1920x1200 ved 60 Hz (RB)
640x480 ved 72 Hz	1280x800 ved 60 Hz	WUXGA: 1920x1200 ved 60 Hz (RB)		
640x480 ved 75 Hz	1280x1024 ved 60 Hz			
800x600 ved 56 Hz	1680x1050 ved 60 Hz			
800x600 ved 60 Hz	1280x720 ved 60 Hz			
800x600 ved 72 Hz	1280x720 ved 120 Hz			
800x600 ved 75 Hz	1600x1200 ved 60 Hz			
832x624 ved 75 Hz	1080P/WUXGA:			
1024x768 ved 60 Hz	1280x720 ved 60 Hz			
1024x768 ved 70 Hz	1280x800 ved 60 Hz			
1024x768 ved 75 Hz	1280x1024 ved 60 Hz			
1280x1024 ved 75 Hz	1400x1050 ved 60 Hz			
1152x870 ved 75 Hz	1600x1200 ved 60 Hz			
	1440x900 ved 60 Hz			
	1280x720 ved 120 Hz			
	1024x768 ved 120 Hz			

## DisplayPort digital kompatibilitet

B0/Etablert timing	B0/Standard timing	B0/Detailert timing	B1/Videomodus	B1/Detailert timing
720x400 ved 70 Hz	XGA:	Original timing:	640x480p ved 60 Hz	1366x768 ved 60 Hz
640x480 ved 60 Hz	1440x900 ved 60 Hz	XGA: 1024x768 ved 60 Hz	720x480p ved 60 Hz	1920x1080 ved 60 Hz
640x480 ved 67 Hz	1024x768 ved 120 Hz	1080P: 1920x1080 ved 60 Hz	1280x720p ved 60 Hz	1920x1200 ved 60 Hz
640x480 ved 72 Hz	1280x800 ved 60 Hz	WUXGA: 1920x1200 ved 60 Hz (RB)	1920x1080i ved 60 Hz	
640x480 ved 75 Hz	1280x1024 ved 60 Hz		720(1440)x480i ved 60 Hz	
800x600 ved 56 Hz	1680x1050 ved 60 Hz		1920x1080p ved 60 Hz	
800x600 ved 60 Hz	1280x720 ved 60 Hz		720x576p ved 50 Hz	
800x600 ved 72 Hz	1280x720 ved 120 Hz		1280x720p ved 50 Hz	
800x600 ved 75 Hz	1600x1200 ved 60 Hz		1920x1080i ved 50 Hz	
832x624 ved 75 Hz	1080P/WUXGA:		720(1440)x576i ved 50 Hz	
1024x768 ved 60 Hz	1280x720 ved 60 Hz		1920x1080p ved 50 Hz	
1024x768 ved 70 Hz	1280x800 ved 60 Hz		1920x1080p ved 24 Hz	
1024x768 ved 75 Hz	1280x1024 ved 60 Hz		1920x1080p ved 30 Hz	
1280x1024 ved 75 Hz	1400x1050 ved 60 Hz			
1152x870 ved 75 Hz	1600x1200 ved 60 Hz			
	1440x900 ved 60 Hz			
	1280x720 ved 120 Hz			
	1024x768 ved 120 Hz			

# EKSTRA INFORMASJON

## True 3D-videokompatibilitet

Inngangsopløsning	HDMI 1.4a 3D-inngang	Inngangstiming			
		1280x720P ved 50 Hz	Top and Bottom		
		1280x720P ved 60 Hz	Top and Bottom		
		1280x720P ved 50 Hz	Rammepakning		
		1280x720P ved 60 Hz	Rammepakning		
		1920x1080i ved 50 Hz	Side ved side (halv)		
		1920x1080i ved 60 Hz	Side ved side (halv)		
		1920x1080P ved 24 Hz	Top and Bottom		
		1920x1080P ved 24 Hz	Rammepakning		
	HDMI 1.3	1920x1080i ved 50 Hz	Side ved side (halv)	SBS modus er på	
		1920x1080i ved 60 Hz			
		1280x720P ved 50 Hz			
		1280x720P ved 60 Hz			
		1920x1080i ved 50 Hz	Top and Bottom	TAB-modus er på	
		1920x1080i ved 60 Hz			
		1280x720P ved 50 Hz			
		1280x720P ved 60 Hz			
		480i	HQFS	3D-format er Frame Sequential	

## Bildestørrelse og projiseringsavstand

(WUXGA)

Ønsket bildestørrelse						Projiseringsavstand (C)			
Diagonal		Bredde		Høyde		Bred		Tele	
m	tommer	m	tommer	m	tommer	m	fot	m	fot
0,76	30	0,65	25,44	0,4	15,9	\	\	1,4	4,59
0,91	36	0,78	30,53	0,48	19,08	\	\	1,7	5,58
1,02	40	0,86	33,92	0,54	21,2	1,0	3,28	1,8	5,91
1,27	50	1,08	42,4	0,67	26,5	1,3	4,27	2,3	7,55
1,52	60	1,29	50,88	0,81	31,8	1,5	4,92	2,8	9,19
1,78	70	1,51	59,36	0,94	37,1	1,8	5,91	3,2	10,50
2,03	80	1,72	67,84	1,08	42,4	2,1	6,89	3,7	12,14
2,29	90	1,94	76,32	1,21	47,7	2,3	7,55	4,1	13,45
2,54	100	2,15	84,8	1,35	53	2,6	8,53	4,6	15,09
3,05	120	2,58	101,76	1,62	63,6	3,1	10,17	5,5	18,04
3,81	150	3,23	127,2	2,02	79,5	3,9	12,80	6,9	22,64
4,57	180	3,88	152,64	2,42	95,4	4,6	15,09	8,3	27,23
5,08	200	4,31	169,6	2,69	106	5,2	17,06	9,2	30,18
6,35	250	5,38	212	3,37	132,5	6,4	21,00	11,5	37,73
7,62	300	6,46	254,4	4,04	159	7,7	25,26	13,8	45,28



# EKSTRA INFORMASJON

Linseforskyvningsrekkevidde					
PJ-liste midt til topp av bildet				Bildeforskyvningsrekkevidde	
Vertikal + (Maks.) (A)	Vertikal - (Min.) (B)	Vertikal rekkevidde i midten av Horisontal forskyvning (D) = (A) - (B)	Vertikal rekkevidde på 1 % Horisontal posisjon	Horisontal + (Høyre)	Horisontal - (Venstre)
48,5	40,4	8,1	7,2	6,5	6,5
58,2	48,5	9,7	8,6	7,8	7,8
64,6	53,9	10,8	9,7	8,6	8,6
80,8	67,3	13,5	12,1	10,8	10,8
96,9	80,8	16,2	14,6	12,9	12,9
113,1	94,2	18,9	16,9	15,1	15,1
129,2	107,7	21,5	19,4	17,2	17,2
145,4	121,2	24,2	21,8	19,4	19,4
161,5	134,6	26,9	24,3	21,5	21,5
193,9	161,5	32,3	29,2	25,9	25,9
242,3	201,9	40,4	36,4	32,3	32,3
290,8	242,3	48,5	43,6	38,8	38,8
323,1	269,2	53,9	48,4	43,1	43,1
403,9	336,6	67,3	60,7	53,9	53,9
484,6	403,9	80,8	72,7	64,6	64,6

## Merk:

- Verdiene for vertikal linseforskyvning er alltid beregnet fra midten av projiseringslinsen. Derfor må avstanden på 5,2 cm (2,05 tommer) fra basen til midten av projiseringslinsen legges til hver vertikal linseforskyvningsverdi.
- Zoomforholdet er 1,8x.

(1080P)

Ønsket bildestørrelse						Projiseringsavstand (C)			
Diagonal		Bredde		Høyde		Bred		Tele	
m	tommer	m	tommer	m	tommer	m	fot	m	fot
0,76	30	0,66	26,15	0,37	14,71	\	\	1,4	4,59
0,91	36	0,80	31,38	0,45	17,65	1,0	3,28	1,7	5,58
1,02	40	0,89	34,86	0,5	19,6	1,1	3,61	1,9	6,23
1,27	50	1,11	43,58	0,62	24,5	1,3	4,27	2,4	7,87
1,52	60	1,33	52,29	0,75	29,4	1,6	5,25	2,8	9,19
1,78	70	1,55	61,01	0,87	34,3	1,9	6,23	3,3	10,83
2,03	80	1,77	69,73	1	39,2	2,1	6,89	3,8	12,47
2,29	90	1,99	78,44	1,12	44,1	2,4	7,87	4,2	13,78
2,54	100	2,21	87,16	1,25	49	2,6	8,53	4,7	15,42
3,05	120	2,66	104,59	1,49	58,8	3,2	10,50	5,7	18,70
3,81	150	3,32	130,74	1,87	73,5	4,0	13,12	7,1	23,29
4,57	180	3,98	156,88	2,24	88,2	4,8	15,75	8,5	27,89
5,08	200	4,43	174,32	2,49	98,1	5,3	17,39	9,4	30,84
6,35	250	5,53	217,89	3,11	122,6	6,6	21,65	11,8	38,71
7,62	300	6,64	261,47	3,74	147,1	7,9	25,92	14,1	46,26

# EKSTRA INFORMASJON

Linseforskyvningsrekkevidde					
PJ-liste midt til topp av bildet				Bildeforskyvningsrekkevidde	
Vertikal + (Maks.) (A)	Vertikal - (Min.) (B)	Vertikal rekkevidde i midten av Horisontal forskyvning (D) = (A) - (B)	Vertikal rekkevidde på 1 % Horisontal posisjon	Horisontal + (Høyre)	Horisontal - (Venstre)
48,6	39,2	9,3	8,3	6,6	6,6
58,3	47,1	11,2	10,1	8,0	8,0
64,8	52,3	12,5	11,3	8,9	8,9
80,9	65,4	15,6	14,0	11,1	11,1
97,1	78,5	18,7	16,9	13,3	13,3
113,3	91,5	21,8	19,6	15,5	15,5
129,5	104,6	24,9	22,5	17,7	17,7
145,7	117,7	28,0	25,2	19,9	19,9
161,9	130,8	31,1	28,1	22,1	22,1
194,3	156,9	37,4	33,5	26,6	26,6
242,8	196,1	46,7	42,1	33,2	33,2
291,4	235,4	56,0	50,4	39,9	39,9
323,8	261,5	62,3	56,0	44,3	44,3
404,7	326,9	77,8	70,0	55,4	55,4
485,7	392,3	93,4	84,2	66,4	66,4

## Merk:

- Verdiene for vertikal linseforskyvning er alltid beregnet fra midten av projiseringslinsen. Derfor må avstanden på 5,2 cm (2,05 tommer) fra basen til midten av projiseringslinsen legges til hver vertikal linseforskyvningsverdi.
- Zoomforholdet er 1,8x.

(WXGA)

Ønsket bildestørrelse						Projiseringsavstand (C)			
Diagonal		Bredde		Høyde		Bred		Tele	
m	tommer	m	tommer	m	tommer	m	fot	m	fot
0,76	30	0,65	25,44	0,4	15,9	/	/	1,4	4,59
0,91	36	0,78	30,53	0,48	19,08	1,0	3,28	1,7	5,58
1,02	40	0,86	33,92	0,54	21,2	1,1	3,61	1,9	6,23
1,27	50	1,08	42,4	0,67	26,5	1,4	4,59	2,4	7,87
1,52	60	1,29	50,88	0,81	31,8	1,6	5,25	2,9	9,51
1,78	70	1,51	59,36	0,94	37,1	1,9	6,23	3,4	11,15
2,03	80	1,72	67,84	1,08	42,4	2,2	7,22	3,9	12,80
2,29	90	1,94	76,32	1,21	47,7	2,4	7,87	4,3	14,11
2,54	100	2,15	84,8	1,35	53	2,7	8,86	4,8	15,75
3,05	120	2,58	101,76	1,62	63,6	3,2	10,50	5,8	19,03
3,81	150	3,23	127,2	2,02	79,5	4,1	13,45	7,2	23,62
4,57	180	3,88	152,64	2,42	95,4	4,9	16,08	8,7	28,54
5,08	200	4,31	169,6	2,69	106	5,4	17,72	9,6	31,50
6,35	250	5,38	212	3,37	132,5	6,8	22,31	12,0	39,37
7,62	300	6,46	254,4	4,04	159	8,1	26,57	14,4	47,24

# EKSTRA INFORMASJON

Linseforskyvningsrekkevidde					
PJ-liste midt til topp av bildet				Bildeforskyvningsrekkevidde	
Vertikal + (Maks.) (A)	Vertikal - (Min.) (B)	Vertikal rekkevidde i midten av Horisontal forskyvning (D) = (A) - (B)	Vertikal rekkevidde på 1 % Horisontal posisjon	Horisontal + (Høyre)	Horisontal - (Venstre)
50,5	42,4	8,1	7,2	6,5	6,5
60,6	50,9	9,7	8,6	7,8	7,8
67,3	56,5	10,8	9,7	8,6	8,6
84,1	70,7	13,5	12,1	10,8	10,8
101,0	84,8	16,2	14,6	12,9	12,9
117,8	99,0	18,8	16,9	15,1	15,1
134,6	113,1	21,5	19,4	17,2	17,2
151,5	127,2	24,2	21,8	19,4	19,4
168,3	141,4	26,9	24,3	21,5	21,5
201,9	169,6	32,3	29,2	25,9	25,9
252,4	212,0	40,4	36,4	32,3	32,3
302,9	254,4	48,5	43,6	38,8	38,8
336,6	282,7	53,9	48,4	43,1	43,1
420,7	353,4	67,3	60,7	53,9	53,9
504,8	424,1	80,8	72,7	64,6	64,6

## Merk:

- Verdiene for vertikal linseforskyvning er alltid beregnet fra midten av projiseringslinsen. Derfor må avstanden på 5,2 cm (2,05 tommer) fra basen til midten av projiseringslinsen legges til hver vertikal linseforskyvningsverdi.
- Zoomforholdet er 1,8x.

(XGA)

Ønsket bildestørrelse						Projiseringsavstand (C)			
Diagonal		Bredde		Høyde		Bred		Tele	
m	tommer	m	tommer	m	tommer	m	foot	m	foot
0,76	30	0,61	24	0,46	18	\	\	1,3	4,27
1,02	40	0,81	32	0,61	24	1,0	3,28	1,8	5,91
1,27	50	1,02	40	0,76	30	1,3	4,27	2,2	7,22
1,52	60	1,22	48	0,91	36	1,5	4,92	2,7	8,86
1,78	70	1,42	56	1,07	42	1,8	5,91	3,1	10,17
2,03	80	1,63	64	1,22	48	2,0	6,56	3,6	11,81
2,29	90	1,83	72	1,37	54	2,3	7,55	4,0	13,12
2,54	100	2,03	80	1,52	60	2,5	8,20	4,5	14,76
3,05	120	2,44	96	1,83	72	3,0	9,84	5,4	17,72
3,81	150	3,05	120	2,29	90	3,8	12,47	6,7	21,98
4,57	180	3,66	144	2,74	108	4,5	14,76	8,1	26,57
5,08	200	4,06	160	3,05	120	5,0	16,40	9,0	29,53
6,35	250	5,08	200	3,81	150	6,3	20,67	11,2	36,75
7,62	300	6,10	240	4,57	180	7,6	24,93	13,5	44,29

# EKSTRA INFORMASJON

Linseforskyvningsrekkevidde					
PJ-liste midt til topp av bildet				Bildeforskyvningsrekkevidde	
Vertikal + (Maks.) (A)	Vertikal - (Min.) (B)	Vertikal rekkevidde i midten av Horizontal forskyvning (D) = (A) - (B)	Vertikal rekkevidde på 1 % Horizontal posisjon	Horisontal + (Høyre)	Horisontal - (Venstre)
48,0	43,4	4,6	4,1	6,1	6,1
64,0	57,9	6,1	5,5	8,1	8,1
80,0	72,4	7,6	6,8	10,2	10,2
96,0	86,9	9,1	8,2	12,2	12,2
112,0	101,4	10,7	9,6	14,2	14,2
128,0	115,8	12,2	11,0	16,3	16,3
144,0	130,3	13,7	12,3	18,3	18,3
160,0	144,8	15,2	13,7	20,3	20,3
192,0	173,7	18,3	16,5	24,4	24,4
240,0	217,2	22,9	20,6	30,5	30,5
288,0	260,6	27,4	24,7	36,6	36,6
320,0	289,6	30,5	27,5	40,6	40,6
400,1	362,0	38,1	34,3	50,8	50,8
480,1	434,3	45,7	41,1	61,0	61,0

## Merk:

- Verdiene for vertikal linseforskyvning er alltid beregnet fra midten av projiseringslinsen. Derfor må avstanden på 5,2 cm (2,05 tommer) fra basen til midten av projiseringslinsen legges til hver vertikal linseforskyvningsverdi.
- Zoomforholdet er 1,8x.

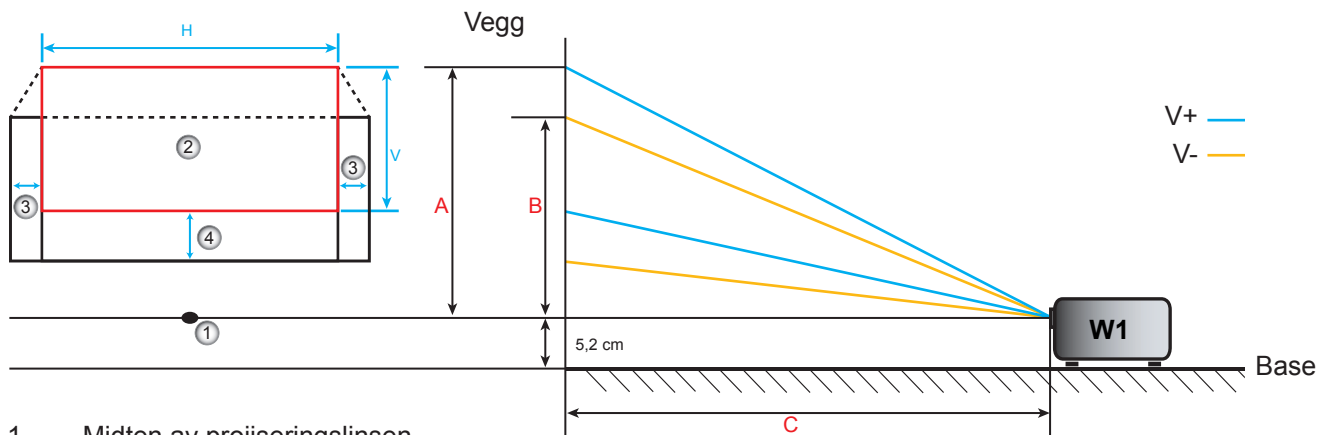

1. Midten av projiseringslinsen.
2. Projisert bilde mens linseforskyvning er satt til høyeste nivå.
3. Horisontal forskyvningsrekkevidde: 10 % H.
4. Vertikal forskyvningsrekkevidde: 20 % V.

# EKSTRA INFORMASJON

## Fastsette midtposisjon for linseforskyvning

### Horisontal linseforskyvning midt

1. Juster V. forskyvning til bildet når den maksimale rekkevidden på bunnen.

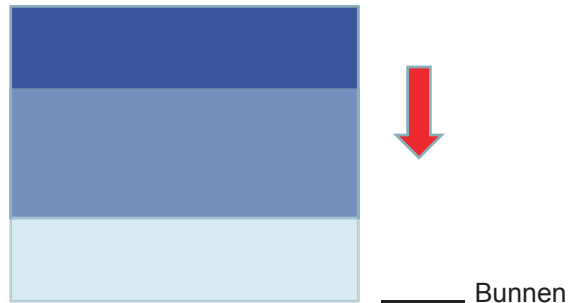

2. Juster H. forskyvning til bildet når den maksimale forskyvningsrekkevidden til venstre.

Maksimal forskyvning til venstre

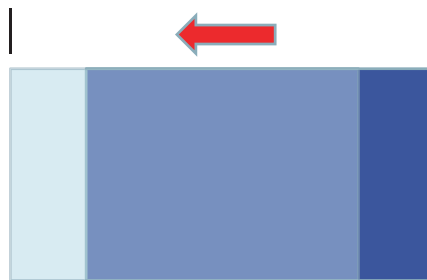

Merke **A** her

3. Juster H. forskyvning til bildet når den maksimale forskyvningsrekkevidden til høyre.

Maksimal forskyvning til høyre

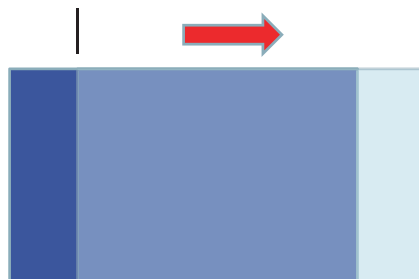

Merke **B** her

# EKSTRA INFORMASJON

4. Mål avstanden mellom merke **A** og merke **B**, del den med 2, og plasser bildet tilbake på merke **A/B** til venstre. Bildet vil være i midten for horisontal forskyvning.

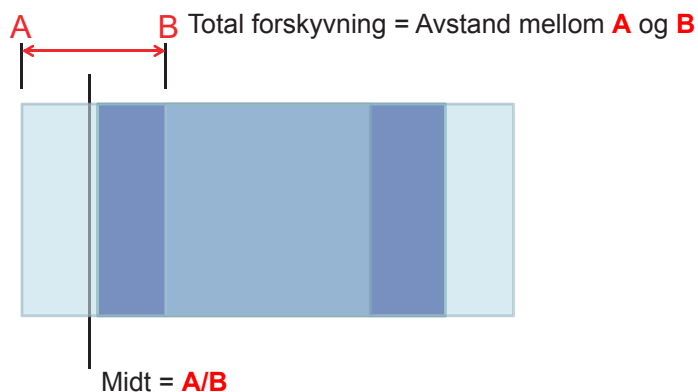

## Vertikal linseforskyvning midt

1. Bildet må være i midten for horisontal forskyvning før du justerer bildet til midten av vertikal forskyvning.



2. Juster V. forskyvning til bildet når den maksimale forskyvningsrekkevidden på bunnen.

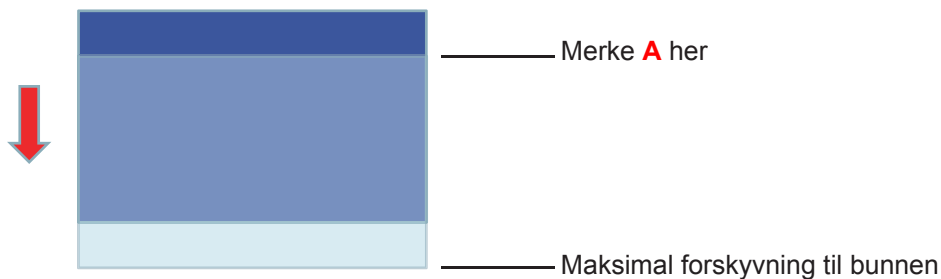

3. Juster H. forskyvning til bildet når den maksimale forskyvningsrekkevidden på toppen.

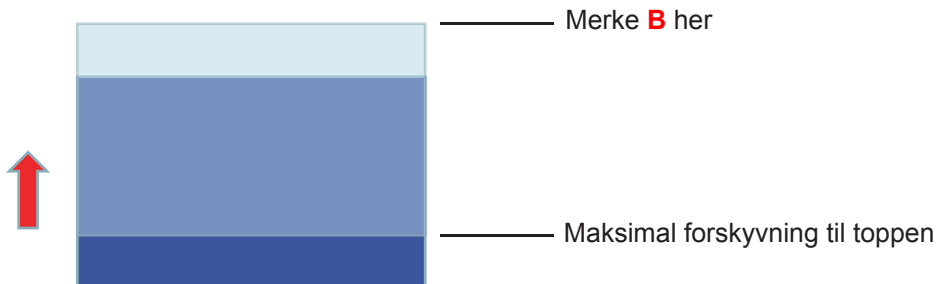

# EKSTRA INFORMASJON

4. Mål avstanden mellom merke **A** og merke **B**, del den med 2, og plasser bildet tilbake på merke **A/B** på bunnen. Bildet vil være i midten for vertikal forskyvning.

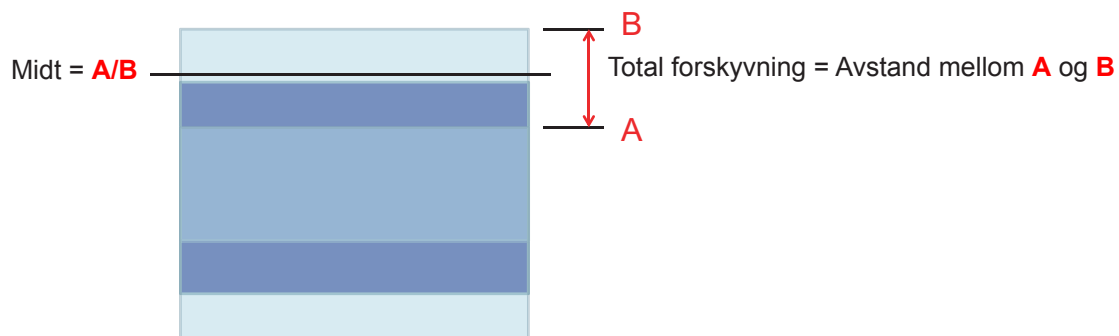

# EKSTRA INFORMASJON

## Prosjektormål og takmontering

1. For å forhindre skade på projektoren, bruk Optoma-takmonteringen.
2. Hvis du ønsker å bruke en monteringspakke fra en tredjepart, påse at skruene som brukes for å feste projektoren har følgende spesifikasjoner:
  - Skruetype: M4\*3
  - Minimum skruelengde: 10mm

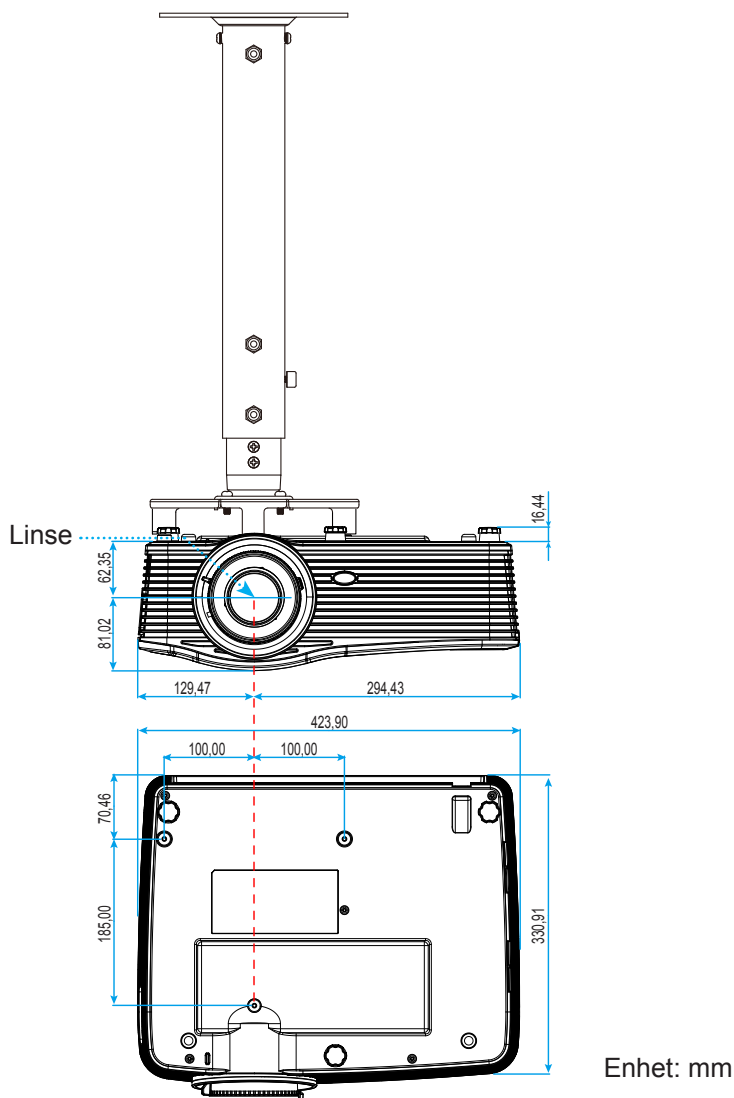

**Merk:** Vær obs på at skade som oppstår som følge av ukorrekt installasjon vil annullere garantien.



Advarsel:

- Hvis du kjøper takmontering fra et annet firma, husk å bruke korrekt skruestørrelse. Skruestørrelse vil variere avhengig av tykkelsen på monteringsplaten.
- Hold en klarering på minst 10 cm mellom taket og bunnen av projektoren.
- Ikke installer projektoren nær en varmekilde.



# EKSTRA INFORMASJON

## RS232 protokollfunksjonsliste

Overføringshastighet: 9600

Databiter: 8

ASCII-kode

Paritet: None

Stoppbiter: 1

Flytkontroll: None

UART16550 FIFO: Disable

Projektorretur (pass): P

Projektorretur (feil): F

XX=01–99, projektorens ID; XX=00 er for alle projektorer

**Merk:** Det er <CR> etter alle ASCII kommandoer. 0D er HEX-koden for <CR> i ASCII-kode.

SEND to projector			
232 ASCII Code	HEX Code	Function	Description
~XX00 1	7E 30 30 30 30 20 31 0D	Power ON	
~XX00 0	7E 30 30 30 30 20 30 0D	Power OFF	(0/2 for backward compatible)
~XX00 1	7E 30 30 30 30 20 31 20	Power ON with Password	~nnnn = ~0000 (a=7E 30 30 30 30)
~nnnn	a 0D		~9999 (a=7E 39 39 39 39)
~XX01 1	7E 30 30 30 31 20 31 0D	Resync	
~XX02 1	7E 30 30 30 32 20 31 0D	AV Mute	On
~XX02 0	7E 30 30 30 32 20 30 0D		Off (0/2 for backward compatible)
~XX03 1	7E 30 30 30 33 20 31 0D	Mute	On
~XX03 2	7E 30 30 30 33 20 30 0D		Off (0/2 for backward compatible)
~XX04 1	7E 30 30 30 34 20 31 0D	Freeze	
~XX04 0	7E 30 30 30 34 20 30 0D	Unfreeze	(0/2 for backward compatible)
~XX05 1	7E 30 30 30 35 20 31 0D	Zoom Plus	
~XX06 1	7E 30 30 30 36 20 31 0D	Zoom Minus	
~XX12 1	7E 30 30 31 32 20 31 0D	Direct Source Commands	HDMI1
~XX12 15	7E 30 30 31 32 20 31 35 0D		HDMI2
~XX12 20	7E 30 30 31 32 20 32 30 0D		Displayport
~XX12 5	7E 30 30 31 32 20 35 0D		VGA1
~XX12 8	7E 30 30 31 32 20 38 0D		VGA1 Component
~XX12 6	7E 30 30 31 32 20 36 0D		VGA 2
~XX12 13	7E 30 30 31 32 20 31 33 0D		VGA2 Component
~XX12 9	7E 30 30 31 32 20 39 0D		S-Video
~XX12 10	7E 30 30 31 32 20 31 30 0D		Video
~XX12 21	7E 30 30 31 32 20 32 31 0D		HDBaseT (only exists in "T" SKU)
~XX20 1	7E 30 30 32 30 20 31 0D	Display Mode	Presentation
~XX20 2	7E 30 30 32 30 20 32 0D		Bright
~XX20 3	7E 30 30 32 30 20 33 0D		Movie
~XX20 4	7E 30 30 32 30 20 34 0D		sRGB
~XX20 5	7E 30 30 32 30 20 35 0D		User
~XX20 7	7E 30 30 32 30 20 37 0D		Blackboard
~XX20 13	7E 30 30 32 30 20 31 33 0D		DICOM SIM.
~XX20 9	7E 30 30 32 30 20 39 0D		3D
~XX21 n	7E 30 30 32 31 20 a 0D	Brightness	n = -50 (a=2D 35 30) ~ 50 (a=35 30)
~XX22 n	7E 30 30 32 32 20 a 0D	Contrast	n = -50 (a=2D 35 30) ~ 50 (a=35 30)
~XX23 n	7E 30 30 32 33 20 a 0D	Sharpness	n = 1 (a=31) ~ 15 (a=31 35)
~XX45 n	7E 30 30 34 34 20 a 0D	Color (Saturation)	n = -50 (a=2D 35 30) ~ 50 (a=35 30)
~XX44 n	7E 30 30 34 35 20 a 0D	Tint	n = -50 (a=2D 35 30) ~ 50 (a=35 30)
~XX34 n	7E 30 30 33 34 20 a 0D	BrilliantColor™	n = 1 (a=31) ~ 10 (a=31 30)
~XX35 1	7E 30 30 33 35 20 31 0D	Gamma	Film
~XX35 3	7E 30 30 33 35 20 33 0D		Graphics
~XX35 7	7E 30 30 33 35 20 37 0D		2.2
~XX35 5	7E 30 30 33 35 20 35 0D		1.8
~XX35 6	7E 30 30 33 35 20 36 0D		2.0
~XX35 8	7E 30 30 33 35 20 38 0D		2.6
~XX35 10	7E 30 30 33 35 20 31 30 0D		Blackboard
~XX35 11	7E 30 30 33 35 20 31 31 0D		DICOM

# EKSTRA INFORMASJON

SEND to projector				
232 ASCII Code	HEX Code	Function	Description	
~XX36 4	7E 30 30 33 36 20 34 0D	Color Temp.	Warm	
~XX36 1	7E 30 30 33 36 20 31 0D		Standard	
~XX36 2	7E 30 30 33 36 20 32 0D		Cool	
~XX36 3	7E 30 30 33 36 20 33 0D		Cold	
~XX37 1	7E 30 30 33 37 20 31 0D	Color Space	Auto	
~XX37 2	7E 30 30 33 37 20 32 0D		RGB\ RGB(0-255)	
~XX37 3	7E 30 30 33 37 20 33 0D		YUV	
~XX37 4	7E 30 30 33 37 20 34 0D		RGB(16 - 235)	
~XX24 n	7E 30 30 32 34 20 a 0D	RGB Gain/Bias	Red Gain	n = -50 (a=2D 35 30) ~ 50 (a=35 30)
~XX25 n	7E 30 30 32 35 20 a 0D		Green Gain	n = -50 (a=2D 35 30) ~ 50 (a=35 30)
~XX26 n	7E 30 30 32 36 20 a 0D		Blue Gain	n = -50 (a=2D 35 30) ~ 50 (a=35 30)
~XX27 n	7E 30 30 32 37 20 a 0D		Red Bias	n = -50 (a=2D 35 30) ~ 50 (a=35 30)
~XX28 n	7E 30 30 32 38 20 a 0D		Green Bias	n = -50 (a=2D 35 30) ~ 50 (a=35 30)
~XX29 n	7E 30 30 32 39 20 a 0D		Blue Bias	n = -50 (a=2D 35 30) ~ 50 (a=35 30)
~XX517 1	7E 30 30 35 31 37 20 31 0D	RGB Gain/Bias Reset	Reset	
~XX509	7E 30 30 35 30 39 20 0D	Image Settings Reset	Reset	
~XX327 n	7E 30 30 33 32 37 20 a 0D	Color Matching	Red Hue	n = -50 (a=2D 35 30) ~ 50 (a=35 30)
~XX333 n	7E 30 30 33 33 33 20 a 0D		Red Saturation	n = -50 (a=2D 35 30) ~ 50 (a=35 30)
~XX339 n	7E 30 30 33 33 39 20 a 0D		Red Gain	n = -50 (a=2D 35 30) ~ 50 (a=35 30)
~XX328 n	7E 30 30 33 32 38 20 a 0D		Green Hue	n = -50 (a=2D 35 30) ~ 50 (a=35 30)
~XX334 n	7E 30 30 33 33 34 20 a 0D		Green Saturation	n = -50 (a=2D 35 30) ~ 50 (a=35 30)
~XX340 n	7E 30 30 33 34 30 20 a 0D		Green Gain	n = -50 (a=2D 35 30) ~ 50 (a=35 30)
~XX329 n	7E 30 30 33 32 39 20 a 0D		Blue Hue	n = -50 (a=2D 35 30) ~ 50 (a=35 30)
~XX335 n	7E 30 30 33 33 35 20 a 0D		Blue Saturation	n = -50 (a=2D 35 30) ~ 50 (a=35 30)
~XX341 n	7E 30 30 33 34 31 20 a 0D		Blue Gain	n = -50 (a=2D 35 30) ~ 50 (a=35 30)
~XX330 n	7E 30 30 33 33 30 20 a 0D		Cyan Hue	n = -50 (a=2D 35 30) ~ 50 (a=35 30)
~XX336 n	7E 30 30 33 33 36 20 a 0D		Cyan Saturation	n = -50 (a=2D 35 30) ~ 50 (a=35 30)
~XX342 n	7E 30 30 33 34 32 20 a 0D		Cyan Gain	n = -50 (a=2D 35 30) ~ 50 (a=35 30)
~XX331 n	7E 30 30 33 33 31 20 a 0D		Yellow Hue	n = -50 (a=2D 35 30) ~ 50 (a=35 30)
~XX337 n	7E 30 30 33 33 37 20 a 0D		Yellow Saturation	n = -50 (a=2D 35 30) ~ 50 (a=35 30)
~XX343 n	7E 30 30 33 34 33 20 a 0D		Yellow Gain	n = -50 (a=2D 35 30) ~ 50 (a=35 30)
~XX332 n	7E 30 30 33 33 32 20 a 0D		Magenta Hue	n = -50 (a=2D 35 30) ~ 50 (a=35 30)
~XX338 n	7E 30 30 33 33 38 20 a 0D		Magenta Saturation	n = -50 (a=2D 35 30) ~ 50 (a=35 30)
~XX344 n	7E 30 30 33 34 34 20 a 0D		Magenta Gain	n = -50 (a=2D 35 30) ~ 50 (a=35 30)
~XX345 n	7E 30 30 33 34 35 20 a 0D	White	Red	n = -50 (a=2D 35 30) ~ 50 (a=35 30)
~XX346 n	7E 30 30 33 34 36 20 a 0D		Green	n = -50 (a=2D 35 30) ~ 50 (a=35 30)
~XX347 n	7E 30 30 33 34 37 20 a 0D		Blue	n = -50 (a=2D 35 30) ~ 50 (a=35 30)
~XX215 1	7E 30 30 32 31 35 20 31 0D	Reset		
~XX73 n	7E 30 30 37 33 20 a 0D	Signal (RGB)	Frequency	n = -5 (a=2D 35) ~ 5 (a=35) By signal
~XX91 1	7E 30 30 39 31 20 31 0D		Automatic	On
~XX91 0	7E 30 30 39 31 20 30 0D			Off (0/2 for backward compatible)
~XX74 n	7E 30 30 37 34 20 a 0D		Phase	n = 0 (a=30) ~ 31 (a=33 31) By signal
~XX75 n	7E 30 30 37 35 20 a 0D		H. Position	n = -5 (a=2D 35) ~ 5 (a=35) By timing
~XX76 n	7E 30 30 37 36 20 a 0D		V. Position	n = -5 (a=2D 35) ~ 5 (a=35) By timing
~XX200 n	7E 30 30 32 30 30 20 a 0D	Signal(Video)	White Level	n = 0 (a=30) ~ 31 (a=33 31)
~XX201 n	7E 30 30 32 30 31 20 a 0D		Black Level	n = -5 (a=2D 35) ~ 5 (a=35)
~XX204 1	7E 30 30 32 30 30 24 20 31 0D		0 IRE	
~XX204 0	7E 30 30 32 30 30 24 20 30 0D		7.5 IRE	
~XX60 1	7E 30 30 36 30 20 31 0D	Format	4:3	
~XX60 2	7E 30 30 36 30 20 32 0D		16:9	
~XX60 3	7E 30 30 36 30 20 33 0D		16:10(WUXGA)	

# EKSTRA INFORMASJON

SEND to projector				
232 ASCII Code	HEX Code	Function	Description	
~XX60 5	7E 30 30 36 30 20 35 0D		LBX	
~XX60 6	7E 30 30 36 30 20 36 0D		Native	
~XX60 7	7E 30 30 36 30 20 37 0D		Auto	
~XX61 n	7E 30 30 36 31 20 a 0D	Edge mask		n = 0 (a=30) ~ 10 (a=31 30)
~XX62 n	7E 30 30 36 32 20 a 0D	Zoom		n = -5 (a=2D 35) ~ 25 (a=32 35)
~XX63 n	7E 30 30 36 33 20 a 0D	H Image Shift		n = -100 (a=2D 31 30 30) ~ 100 (a=31 30 30)
~XX64 n	7E 30 30 36 34 20 a 0D	V Image Shift		n = -100 (a=2D 31 30 30) ~ 100 (a=31 30 30)
~XX65 n	7E 30 30 36 35 20 a 0D	H Keystone		n = -30 (a=2D 33 30) ~ 30 (a=33 30)
~XX66 n	7E 30 30 36 36 20 a 0D	V Keystone		n = -30 (a=2D 33 30) ~ 30 (a=33 30)
~XX69 1	7E 30 30 36 39 20 31 0D	Auto V.Keystone		On
~XX69 0	7E 30 30 36 39 20 30 0D	Auto V. Keystone		Off
~XX59 1	7E 30 30 35 39 20 31 0D	Four corners (Top-Left)		Right+
~XX59 2	7E 30 30 35 39 20 32 0D			Left+
~XX59 3	7E 30 30 35 39 20 33 0D			Up+
~XX59 4	7E 30 30 35 39 20 34 0D			Down+
~XX59 5	7E 30 30 35 39 20 35 0D	(Top-Right)		Right+
~XX59 6	7E 30 30 35 39 20 36 0D			Left+
~XX59 7	7E 30 30 35 39 20 37 0D			Up+
~XX59 8	7E 30 30 35 39 20 38 0D			Down+
~XX59 9	7E 30 30 35 39 20 39 0D	(Bottom-Left)		Right+
~XX59 10	7E 30 30 35 39 20 31 30 0D			Left+
~XX59 11	7E 30 30 35 39 20 31 31 0D			Up+
~XX59 12	7E 30 30 35 39 20 31 32 0D			Down+
~XX59 13	7E 30 30 35 39 20 31 33 0D	(Bottom-Right)		Right+
~XX59 14	7E 30 30 35 39 20 31 34 0D			Left+
~XX59 15	7E 30 30 35 39 20 31 35 0D			Up+
~XX59 16	7E 30 30 35 39 20 31 36 0D			Down+
~XX516	7E 30 30 35 31 36 20 0D	Four corners reset		Reset
~XX506 0	7E 30 30 35 30 36 20 30 0D	Wall Color		Off
~XX506 2	7E 30 30 35 30 36 20 32 0D			Light Yellow
~XX506 3	7E 30 30 35 30 36 20 33 0D			Light Green
~XX506 4	7E 30 30 35 30 36 20 34 0D			Light Blue
~XX506 5	7E 30 30 35 30 36 20 35 0D			Pink
~XX506 6	7E 30 30 35 30 36 20 36 0D			Gray
~XX230 1	7E 30 30 32 33 30 20 31 0D	3D Mode		DLP-Link
~XX230 3	7E 30 30 32 33 30 20 31 0D			VESA 3D
~XX230 0	7E 30 30 32 33 30 20 30 0D			Off (0/2 for backward compatible)
~XX400 0	7E 30 30 34 30 30 20 30 0D	3D->2D		3D
~XX400 1	7E 30 30 34 30 30 20 31 0D			L
~XX400 2	7E 30 30 34 30 30 20 32 0D			R
~XX405 0	7E 30 30 34 30 35 20 30 0D	3D Format		Auto
~XX405 1	7E 30 30 34 30 35 20 31 0D			SBS
~XX405 2	7E 30 30 34 30 35 20 32 0D			Top and Bottom
~XX405 3	7E 30 30 34 30 35 20 33 0D			Frame sequential
~XX231 0	7E 30 30 32 33 31 20 30 0D	3D Sync Invert		On
~XX231 1	7E 30 30 32 33 31 20 31 0D	3D Sync Invert		Off
~XX70 1	7E 30 30 37 30 20 31 0D	Language		English
~XX70 2	7E 30 30 37 30 20 32 0D			German
~XX70 3	7E 30 30 37 30 20 33 0D			French
~XX70 4	7E 30 30 37 30 20 34 0D			Italian
~XX70 5	7E 30 30 37 30 20 35 0D			Spanish
~XX70 6	7E 30 30 37 30 20 36 0D			Portuguese
~XX70 7	7E 30 30 37 30 20 37 0D			Polish
~XX70 8	7E 30 30 37 30 20 38 0D			Dutch
~XX70 9	7E 30 30 37 30 20 39 0D			Swedish

# EKSTRA INFORMASJON

SEND to projector				
232 ASCII Code	HEX Code	Function	Description	
~XX70 10	7E 30 30 37 30 20 31 30 0D		Norwegian/Danish	
~XX70 11	7E 30 30 37 30 20 31 31 0D		Finnish	
~XX70 12	7E 30 30 37 30 20 31 32 0D		Greek	
~XX70 13	7E 30 30 37 30 20 31 33 0D		Traditional Chinese	
~XX70 14	7E 30 30 37 30 20 31 34 0D		Simplified Chinese	
~XX70 15	7E 30 30 37 30 20 31 35 0D		Japanese	
~XX70 16	7E 30 30 37 30 20 31 36 0D		Korean	
~XX70 17	7E 30 30 37 30 20 31 37 0D		Russian	
~XX70 18	7E 30 30 37 30 20 31 38 0D		Hungarian	
~XX70 19	7E 30 30 37 30 20 31 39 0D		Czechoslovak	
~XX70 20	7E 30 30 37 30 20 32 30 0D		Arabic	
~XX70 21	7E 30 30 37 30 20 32 31 0D		Thai	
~XX70 22	7E 30 30 37 30 20 32 32 0D		Turkish	
~XX70 23	7E 30 30 37 30 20 32 33 0D		Farsi	
~XX70 25	7E 30 30 37 30 20 32 33 0D		Vietnamese	
~XX70 26	7E 30 30 37 30 20 32 33 0D		Indonesian	
~XX70 27	7E 30 30 37 30 20 32 33 0D		Romanian	
~XX71 1	7E 30 30 37 31 20 31 0D	Projection	Front-Desktop	
~XX71 2	7E 30 30 37 31 20 32 0D		Rear-Desktop	
~XX71 3	7E 30 30 37 31 20 33 0D		Front-Ceiling	
~XX71 4	7E 30 30 37 31 20 34 0D		Rear-Ceiling	
~XX90 1	7E 30 30 39 30 20 31 0D	Screen Type (WXGA/WUXGA)	16:10	
~XX90 0	7E 30 30 39 31 20 30 0D		16:9	
~XX72 1	7E 30 30 37 32 20 31 0D	Menu Location	Top Left	
~XX72 2	7E 30 30 37 32 20 32 0D		Top Right	
~XX72 3	7E 30 30 37 32 20 33 0D		Centre	
~XX72 4	7E 30 30 37 32 20 34 0D		Bottom Left	
~XX72 5	7E 30 30 37 32 20 35 0D		Bottom Right	
~XX77 n	7E 30 30 37 37 20 aabbcc 0D	Security	Security Timer	Month/Day/Hour n = mm/dd/hh mm= 00 (aa=30 30) ~ 12 (aa=31 32) dd = 00 (bb=30 30) ~ 30 (bb=33 30) hh= 00 (cc=30 30) ~ 24 (cc=32 34)
~XX78 1	7E 30 30 37 38 20 31 0D	Security	On	
~XX78 0	7E 30 30 37 38 20 30 20		Off (0/2 for backward compatible)	
~nnnn	a 0D		~nnnn = ~0000 (a=7E 30 30 30 30) ~9999 (a=7E 39 39 39 39)	
~XX79 n	7E 30 30 37 39 20 a 0D	Projector ID	n = 00 (a=30 30) ~ 99 (a=39 39)	
~XX310 0	7E 30 30 33 31 30 20 30 0D	Internal Speaker	Off	
~XX310 1	7E 30 30 33 31 30 20 31 0D		On	
~XX80 1	7E 30 30 38 30 20 31 0D	Mute	On	
~XX80 0	7E 30 30 38 30 20 30 0D		Off (0/2 for backward compatible)	
~XX81 n	7E 30 30 38 31 20 a 0D	Volume(Audio)	n = 0 (a=30) ~ 10 (a=31 30)	
~XX93 n	7E 30 30 39 33 20 a 0D	Volume(Mic)	n = 0 (a=30) ~ 10 (a=31 30)	
~XX89 0	7E 30 30 38 39 20 30 0D	Audio Input	Default	
~XX89 1	7E 30 30 38 39 20 31 0D		Audio1	
~XX89 3	7E 30 30 38 39 20 33 0D		Audio2	
~XX89 4	7E 30 30 38 39 20 34 0D		Audio3	
~XX82 1	7E 30 30 38 32 20 31 0D	Logo	Default	
~XX82 2	7E 30 30 38 32 20 32 0D		User	
~XX82 3	7E 30 30 38 32 20 33 0D		Neutral	
~XX83 1	7E 30 30 38 33 20 31 0D	Logo Capture		
~XX88 0	7E 30 30 38 38 20 30 0D	Closed Captioning	Off	
~XX88 1	7E 30 30 38 38 20 31 0D		cc1	
~XX88 2	7E 30 30 38 38 20 32 0D		cc2	
~XX521 0	7E 30 30 35 32 31 20 30 0D	Wireless	Off (0/2 for backward compatible)	
~XX521 1	7E 30 30 35 32 31 20 31 0D	Wireless	On	
~XX454 0	7E 30 30 34 35 34 20 30 0D	Crestron	Off	

# EKSTRA INFORMASJON

SEND to projector			
232 ASCII Code	HEX Code	Function	Description
~XX454 1	7E 30 30 34 35 34 20 31 0D		On
~XX455 0	7E 30 30 34 35 35 20 30 0D	Extron	Off
~XX455 1	7E 30 30 34 35 35 20 31 0D		On
~XX456 0	7E 30 30 34 35 36 20 30 0D	PJLink	Off
~XX456 1	7E 30 30 34 35 36 20 31 0D		On
~XX457 0	7E 30 30 34 35 37 20 30 0D	AMX Device Discovery	Off
~XX457 1	7E 30 30 34 35 37 20 31 0D		On
~XX458 0	7E 30 30 34 35 38 20 30 0D	Telnet	Off
~XX458 1	7E 30 30 34 35 38 20 31 0D		On
~XX459 0	7E 30 30 34 35 38 20 30 0D	HTTP	Off
~XX459 1	7E 30 30 34 35 38 20 31 0D		On
~XX39 1	7E 30 30 33 39 20 31 0D	Input Source	HDMI1
~XX39 7	7E 30 30 33 39 20 37 0D		HDMI2
~XX39 15	7E 30 30 33 39 20 31 35 0D		Displayport
~XX39 5	7E 30 30 33 39 20 35 0D		VGA1
~XX39 6	7E 30 30 33 39 20 36 0D		VGA2
~XX39 9	7E 30 30 33 39 20 39 0D		S-Video
~XX39 10	7E 30 30 33 39 20 31 30 0D		Video
~XX100 1	7E 30 30 31 30 30 20 31 0D	Source Lock	On
~XX100 0	7E 30 30 31 30 30 20 30 0D		Off (0/2 for backward compatible)
~XX101 1	7E 30 30 31 30 31 20 31 0D	High Altitude	On
~XX101 0	7E 30 30 31 30 31 20 30 0D		Off (0/2 for backward compatible)
~XX102 1	7E 30 30 31 30 32 20 31 0D	Information Hide	On
~XX102 0	7E 30 30 31 30 32 20 30 0D		Off (0/2 for backward compatible)
~XX103 1	7E 30 30 31 30 33 20 31 0D	Keypad Lock	On
~XX103 0	7E 30 30 31 30 33 20 30 0D		Off (0/2 for backward compatible)
~XX348 1	7E 30 30 33 34 38 20 31 0D	Display Mode Lock	On
~XX348 0	7E 30 30 33 34 38 20 30 0D		Off (0/2 for backward compatible)
~XX195 0	7E 30 30 31 39 35 20 30 0D	Test Pattern	None
~XX195 1	7E 30 30 31 39 35 20 31 0D		Grid
~XX195 2	7E 30 30 31 39 35 20 32 0D		White Pattern
~XX104 1	7E 30 30 31 30 34 20 31 0D	Background Color	Blue
~XX104 2	7E 30 30 31 30 34 20 32 0D		Black
~XX104 3	7E 30 30 31 30 34 20 33 0D		Red
~XX104 4	7E 30 30 31 30 34 20 34 0D		Green
~XX104 5	7E 30 30 31 30 34 20 35 0D		White
~XX11 0	7E 30 30 31 31 20 30 0D	IR Function	Off
~XX11 1	7E 30 30 31 31 20 31 0D		On
~XX11 2	7E 30 30 31 31 20 32 0D		Front
~XX11 3	7E 30 30 31 31 20 33 0D		Top
~XX350 n	7E 30 30 33 35 30 20 a 0D	Remote Code	n = 00 (a=30 30) ~ 99 (a=39 39)
~XX192 0	7E 30 30 31 39 32 20 30 0D	12V Trigger	Off
~XX192 1	7E 30 30 31 39 32 20 31 0D		On
~XX105 1	7E 30 30 31 30 35 20 31 0D	Advanced	Direct Power On On
~XX105 0	7E 30 30 31 30 35 20 30 0D		Off (0/2 for backward compatible)
~XX113 0	7E 30 30 31 31 33 20 30 0D		Signal Power On Off
~XX113 1	7E 30 30 31 31 33 20 31 0D		On
~XX106 n	7E 30 30 31 30 36 20 a 0D		Auto Power Off n = 0 (a=30) ~ 180 (a=31 38 30) (min) (5 minutes for each step).
~XX107 n	7E 30 30 31 30 37 20 a 0D		Sleep Timer n = 0 (a=30) ~ 990 (a=39 39 30) (min) (10 minutes for each step).
~XX507 1	7E 30 30 35 30 37 20 31 0D		Sleep Timer On Repeat
~XX507 0	7E 30 30 35 30 37 20 30 0D		Off
~XX114 1	7E 30 30 31 31 34 20 31 0D		Power Eco.(≤0.5W) Mode(Standby)
~XX114 0	7E 30 30 31 31 34 20 30 0D		Active (0/2 for backward compatible)

# EKSTRA INFORMASJON

SEND to projector				
232 ASCII Code	HEX Code	Function	Description	
~XX109 1	7E 30 30 31 30 39 20 31 0D	Lamp Reminder	On	
~XX109 0	7E 30 30 31 30 39 20 30 0D		Off (0/2 for backward compatible)	
~XX110 1	7E 30 30 31 31 30 20 31 0D	Lamp Mode	Bright	
~XX110 2	7E 30 30 31 31 30 20 32 0D		Eco	
~XX110 5	7E 30 30 31 31 30 20 35 0D		Power	
~XX326 0	7E 30 30 33 32 36 20 30 0D	Power /100%		
~XX326 1	7E 30 30 33 32 36 20 31 0D	Power /95%		
~XX326 2	7E 30 30 33 32 36 20 32 0D	Power /90%		
~XX326 3	7E 30 30 33 32 36 20 33 0D	Power /85%		
~XX326 4	7E 30 30 33 32 36 20 34 0D	Power /80%		
~XX111 1	7E 30 30 31 31 31 20 31 0D	Lamp Reset	Yes	
~XX320 1	7E 30 30 33 32 30 20 31 0D	Optional Filter Installed	Yes	
~XX320 0	7E 30 30 33 32 30 20 30 0D		No (0/2 for backward compatible)	
~XX322 0	7E 30 30 33 32 32 20 30 0D	Filter Reminder	Off	
~XX322 1	7E 30 30 33 32 32 20 31 0D		300 hrs	
~XX322 2	7E 30 30 33 32 32 20 32 0D		500 hrs	
~XX322 3	7E 30 30 33 32 32 20 33 0D		800 hrs	
~XX322 4	7E 30 30 33 32 32 20 34 0D		1000 hrs	
~XX323 1	7E 30 30 33 32 33 20 31 0D	Filter Reset	Yes	
~XX313 1	7E 30 30 33 31 33 20 31 0D	Information menu	On	
~XX313 0	7E 30 30 33 31 33 20 30 0D		Off(0/2 for backward compatible)	
~XX112 1	7E 30 30 31 31 32 20 31 0D	Reset	Yes	
~XX210 n	7E 30 30 32 30 30 20 n 0D	Display message on the OSD	n: 1-30 characters	
SEND to emulate Remote				
~XX140 10	7E 30 30 31 34 30 20 31 30 0D		Up	
~XX140 11	7E 30 30 31 34 30 20 31 31 0D		Left	
~XX140 12	7E 30 30 31 34 30 20 31 32 0D		Enter (for projection MENU)	
~XX140 13	7E 30 30 31 34 30 20 31 33 0D		Right	
~XX140 14	7E 30 30 31 34 30 20 31 34 0D		Down	
~XX140 15	7E 30 30 31 34 30 20 31 35 0D		V Keystone +	
~XX140 16	7E 30 30 31 34 30 20 31 36 0D		V Keystone -	
~XX140 17	7E 30 30 31 34 30 20 31 37 0D		Volume -	
~XX140 18	7E 30 30 31 34 30 20 31 38 0D		Volume +	
~XX140 20	7E 30 30 31 34 30 20 32 30 0D		Menu	
~XX140 47	7E 30 30 31 34 30 20 34 37 0D		Source	
SEND from projector automatically				
232 ASCII Code	HEX Code	Function	Projector Return	Description
when Standby/Warming/Cooling/Out of Range/Lamp fail/Fan Lock/Over Temperature/ Lamp Hours Running Out/ Cover Open			INFO n	n=0 Standby n=1 Warming n=2 Cooling n=3 Out of Range n=4 Lamp fail n=6 Fan Lock/ n=7 Over Temperature n=8 Lamp Hours Running Out

# EKSTRA INFORMASJON

READ from projector				
232 ASCII Code	HEX Code	Function	Projector Return	Description
~XX121 1	7E 30 30 31 32 31 20 31 0D	Input Source Commands	Okn	n = 0 None n = 7 HDMI1 n = 8 HDMI2 n = 15 Displayport n = 2 VGA1 n = 3 VGA2 n = 5 Video n = 4 S-Video n = 16 HDBaseT
~XX122 1	7E 30 30 31 32 32 20 31 0D	Software Version	OKdddd	dddd: FW version
~XX357 1	7E 30 30 33 35 34 20 31 0D	LAN FW version	Okeeeee	eeee: LAN FW version
~XX123 1	7E 30 30 31 32 33 20 31 0D	Display Mode	Okn	n = 0 None n = 1 Presentation n = 2 Bright n = 3 Movie n = 4 sRGB n = 5 User n = 7 Blackboard n = 12 DICOM SIM. n = 9 3D
~XX124 1	7E 30 30 31 32 34 20 31 0D	Power State	OKn	n=0 Off n=1 On
~XX125 1	7E 30 30 31 32 35 20 31 0D	Brightness	OKn	
~XX126 1	7E 30 30 31 32 36 20 31 0D	Contrast	OKn	
~XX127 1	7E 30 30 31 32 37 20 31 0D	Format	OKn	n = 1 4:3 n = 2 16:9 n = 3 16:10 n = 5 LBX n = 6 Native n = 7 Auto
*16:9 or 16:10 depend on Screen Type setting				
~XX128 1	7E 30 30 31 32 38 20 31 0D	Color Temperature	Okn	n = 0 Standard n = 1 Cool n = 2 Cold n = 3 Warm
~XX129 1	7E 30 30 31 32 39 20 31 0D	Projection Mode	OKn	n = 0 Front-Desktop n = 1 Rear-Desktop n = 2 Front-Ceiling n = 3 Rear-Ceiling
~XX150 1	7E 30 30 31 35 30 20 31 1D	Information	Okabbbbcccd ddde	a = 0 Off a = 1 On bbbb: LampHour cc: source cc = 00 None cc = 02 VGA1 cc = 03 VGA2 cc = 04 S-Video cc = 05 Video cc = 07 HDMI1 cc = 08 HDMI2 cc = 15 Displayport cc = 16 HDBaseT dddd FW Version

# EKSTRA INFORMASJON

READ from projector				
232 ASCII Code	HEX Code	Function	Projector Return	Description
				e = Display mode
				ee = 00 None
				ee = 01 Presentation
				ee = 02 Bright
				ee = 03 Movie
				ee = 04 sRGB
				ee = 05 User
				ee = 07 Blackboard
				ee = 09 3D
				ee = 12 DICOM SIM.
~XX151 1	7E 30 30 31 35 31 20 31 0D	Model name	OKn	n = 2 XGA n = 3 WXGA n = 4 1080p n = 5 WUXGA
~XX108 1	7E 30 30 31 30 38 20 31 0D	Lamp Hours	OKbbbb	bbbb: LampHour
~XX108 2	7E 30 30 31 30 38 20 31 0D	Cumulative Lamp Hours	OKbbbbbb	bbbbbb: (5 digits) Total Lamp Hours
~XX321 1	7E 30 30 33 32 31 20 31 0D	Filter Usage Hours	OKbbbb	bbbb: Filter Usage Hours
~XX87 1	7E 30 30 38 37 20 31 0D	Network Status	Okn	n = 0 Disconnected n = 1 Connected
~XX87 3	7E 30 30 38 37 20 33 0D	IP Address	Okaaa_bbb_ccc_ddd	
~XX351 1	7E 30 30 33 35 31 20 31 0D	Fan1 speed(blower)	Okaaaa	a=0000~9999
~XX352 1	7E 30 30 33 35 32 20 31 0D	System temperature	Okaaa	a=000~999
~XX353 1	7E 30 30 33 35 33 20 31 0D	Serial number	Okaaaaaaaaa	a=serial number string aaaaaaaa
~XX354 1	7E 30 30 33 35 34 20 31 0D	Closed Captioning	Oka	a = 0 off a = 1 cc1 a = 2 cc2
~XX355 1	7E 30 30 33 35 35 20 31 0D	AV Mute	Oka	a = 0 Off a = 1 On
~XX356 1	7E 30 30 33 35 36 20 31 0D	Mute	Oka	a = 0 Off a = 1 On
~XX358 1	7E 30 30 33 35 38 20 31 0D	Current watt	Okaaaa	a = 0000~9999



# EKSTRA INFORMASJON

## IR-fjernkontrollkoder

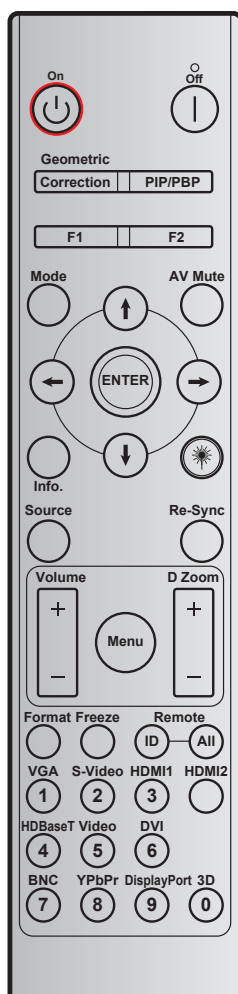

Knapp	Definerbar kode	Definerbar kode		Datakode	Utskriftstastdefinisjon	Forklaring
		Byte 1	Byte 2	Byte 3		
Slå av		32	CD	2E	AV	Trykk på for å slå av projektoren.
Strømmen er på		32	CD	02	På	Trykk for å slå på projektoren.
PIP/PBP	<b>PIP/PBP</b>	32	CD	78	PIP/PBP	Trykk for å bruke PIP/PBP-funksjonen.
Geometrikorreksjon	<b>Korreksjon</b>	32	CD	96	Geometrikorreksjon	Geometrikorreksjon.
F2	<b>F2</b>	32	CD	27	F2	Med standard Zoom.
F1	<b>F1</b>	32	CD	26	F1	Med standard Testmønster.
Mode	<b>Mode</b>	32	CD	95	Mode	Visningsmodusmeny på/av.
Pil opp		32	CD	C6	Pil opp	Bruk     for å velge eller justere valget.
Pil ned		32	CD	C7	Pil ned	
Pil venstre		32	CD	C8	Pil venstre	
Pil høyre		32	CD	C9	Pil høyre	
AV demp		32	CD	03	AV demp	Trykk for å slå av/på projektorens innebygde høyttaler.
Enter	<b>ENTER</b>	32	CD	C5	ENTER	Bekreft valget.

# EKSTRA INFORMASJON

Knapp	Definerbar kode		Datakode		Utskriftstastdefinisjon	Forklaring
	Byte 1	Byte 2	Byte 3	Byte 3		
Info.		32	CD	25	Info.	Vis projektorinformasjon.
Laser		I/T	I/T	I/T		Bruk som laserpeker.
Source		32	CD	18	Source	Trykk «Source» for å velge et inngangssignal.
Re-Sync	<b>Re-Sync</b>	32	CD	04	Re-Sync	Synkroniserer automatisk projektoren til inngangskilden.
Menu	<b>Menu</b>	32	CD	88	Menu	Trykk på «Menu» for å starte skjermmenyen (OSD). For å avslutte OSD, trykk på «Menu» en gang til.
Volume	+	32	CD	09	Volume +	Trykk for å øke volumet.
	-	32	CD	0C	Volume -	Trykk for å senke volumet.
D Zoom	+	32	CD	08	D Zoom +	Bruk ▲ for å zoome inn på det projiserte bildet.
	-	32	CD	0B	D Zoom -	Bruk ▼ for å zoome ut av det projiserte bildet.
Format	<b>Format</b>	32	CD	15	Format	Trykk for å velge projektorformat.
Frys	<b>Frys</b>	32	CD	06	Frys	Trykk for å fryse projektorbildet.
Fjernkontroll	<b>ID</b>	32	CD	3201 ~ 3299		Angi eller tilbakestill den egendefinerte koden. Se side 87.
	<b>ALLE</b>	32	CD	32CD		
1/VGA		32	CD	8E	1/VGA	<ul style="list-style-type: none"> <li>Trykk for å velge VGA-kilde.</li> <li>Bruk som talltastaturknapp «1».</li> </ul>
2/S-Video		32	CD	1D	2/S-Video	<ul style="list-style-type: none"> <li>Trykk for å velge S-videokilde.</li> <li>Bruk som talltastaturknapp «2».</li> </ul>
3/HDMI1		32	CD	16	3/HDMI	<ul style="list-style-type: none"> <li>Trykk for å velge HDMI-kilde.</li> <li>Bruk som talltastaturknapp «3».</li> </ul>
HDMI2		32	CD	9B	HDMI2	Trykk for å velge HDMI-kilde.
4/HDBaseT		32	CD	70	4/HDBaseT	<ul style="list-style-type: none"> <li>Trykk for å velge HDBaseT-kilde.</li> <li>Bruk som talltastaturknapp «4».</li> </ul>
5/Video		32	CD	1C	5/Video	<ul style="list-style-type: none"> <li>Trykk for å velge komposittvideokilde.</li> <li>Bruk som talltastaturknapp «5».</li> </ul>
6		32	CD	19	6	Bruk som talltastaturknapp «6».
7		32	CD	1A	7	Bruk som talltastaturknapp «7».

# EKSTRA INFORMASJON

Knapp	Definerbar kode		Datakode	Utskriftstastdefinisjon	Forklaring
	Byte 1	Byte 2	Byte 3		
8/YPbPr	32	CD	17	8/YPbPr	<ul style="list-style-type: none"><li>Trykk for å velge komponentvideokilde.</li><li>Bruk som talltastaturknapp «8».</li></ul>
9/DisplayPort	32	CD	9F	9/DisplayPort	<ul style="list-style-type: none"><li>Trykk for å velge DisplayPort.</li><li>Bruk som talltastaturknapp «9».</li></ul>
0/3D	32	CD	89	0/3D	<ul style="list-style-type: none"><li>Trykk for å velge 3D-kilde.</li><li>Bruk som talltastaturknapp «0».</li></ul>

## Merk:

- Hvis projektoren støtter dynamiske Eco / bildebehandlingsfunksjoner og AV Demp trykkes, blir strømforbruket til lampen 30 %.

## Sette inn og tilbakestille den egendefinerte koden

Gjør følgende for å stille inn den egendefinerte koden:

- Hold inne **ID**-knappen i mer enn 3 sekunder. I mellomtiden vil den røde LED-lampen blinke sakte.
- Slipp **ID**-knappen og trykk to talltaster innen 10 sekunder for å bytte den egendefinerte koden. Hold for eksempel inne **ID**-knappen i mer enn 3 sekunder. Slip deretter **ID**-knappen og trykk **0**-knappen og **1**-knappen. Da blir den egendefinerte koden 3201.

**Merk:** Hvis du trykker de to tallknappene etter at 10 sekunder har gått, forblir den egendefinerte koden uendret.

Hvis du vil tilbakestille den egendefinerte koden, holder du inne **ALL**-knappen i mer enn 3 sekunder. I mellomtiden blinker den røde LED-lampen raskt, og den tilpassede koden nullstilles. Hvis for eksempel den egendefinerte koden var 3201, blir standard 32 CD.

# EKSTRA INFORMASJON

## Bruke informasjonsknappen

Informasjonsfunksjonen gjør det enkelt å sette opp og bruke. Trykk «?»-knappen på tastaturet for å åpne Informasjonsmenyen.

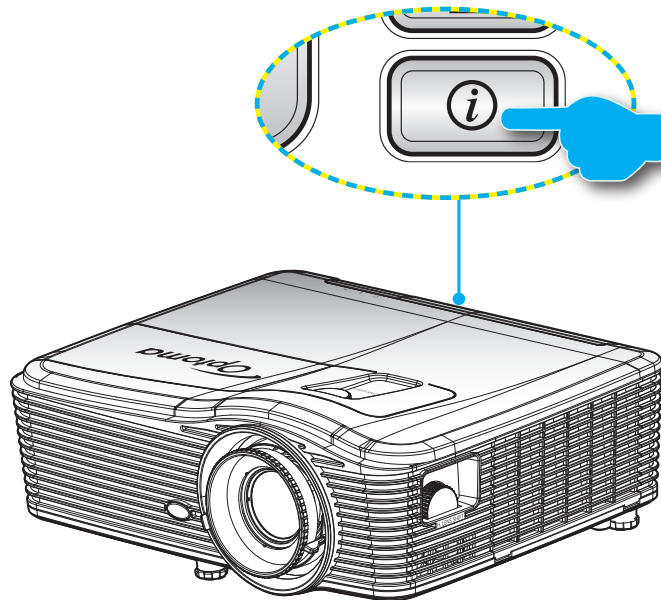

- **Information**-knappen fungerer kun når ingen inngangskilde er registrert.







Informasjon	
Serienummer	xxxxxxxxxx
Fastvareversjon	Hovedmeny C01
	MCU C01
	LAN C01
Current Input Source	VGA 1
Resolution	1280x800
Refresh Rate	60.00 Hz
Lampetid	
	Lys 0 H
	Eco 0 H
	Power 0 H
Filtertimer	0 H
Projektor ID	0
Remote Code	0
Remote Code (Active)	0
IP-adresse	192.168.1.1
Nettverksstatus	Koble til
← Avslutt	

# EKSTRA INFORMASJON



## Feilsøking

Hvis du opplever et problem med projektoren, vennligst les følgende informasjon. Dersom problemet vedvarer, kontakt din lokale forhandler eller servicesenter.



### Bildeproblemer

-  *Ingen bilder vises på skjermen.*
- Sørg for at alle kabler og strømledninger er korrekt og sikkert tilkoblet som beskrevet i «Installasjon»-kapittelet.
  - Kontroller at pinnene i pluggen og kontakter ikke er bøyd eller knekt.
  - Sjekk at projektorlampen er forsvarlig montert. Det henvises til avsnittet «Skifte ut lampen».
  - Sørg for at objektivlokket er tatt av og at projektoren er skrudd på.
-  *Bildet er ute av fokus*
- Påse at linselokket er fjernet.
  - Still fokushjulet på projektorlinsen.
  - Sørg for at projektorskjermen har den nødvendige avstanden fra projektoren. (Se side 68–72.)
-  *Bildet strekker seg når man viser 16:9 DVD*
- Når du spiller anamorf DVD eller 16:9 DVD vil projektoren vise det beste bildet i 16:9-format på projektorsiden.
  - Hvis du avspiller LBX-format av DVD, vennligst endre formatet til LBX i projektorens skjermmeny.
  - Hvis du avspiller 4:3-format av DVD, vennligst endre formatet til 4:3 i projektorens skjermmeny.
  - Dersom bildet fremdeles er forstruktet vil du også måtte justere bildesideforholdet ved å referere til følgende:
  - Still inn visningsformatet til 16:9 (bred) på DVD-spilleren din.
-  *Bildet er for lite eller for stort.*
- Juster zoomspaken øverst på projektoren.
  - Flytt projektoren nærmere eller lengre fra skjermen.
  - Trykk «Menu» på projektorpanelet, og gå til «SKJERM-->Format». Prøv andre innstillinger.
-  *Bildet har skjeve sider:*
- Hvis mulig, plasser projektoren slik at den sentreres på skjermen og under bunnen av skjermen.
  - Bruk «Skjerm--> Geometrikorreksjon--> V Keystone» fra skjermmenyen for å justere.
-  *Bildet er speilvendt*
- Velg «OPPSETT-->Projeksjon» fra skjermmenyen, og juster projiseringsretningen.

# EKSTRA INFORMASJON

-  *Uskarpt dobbelt bilde*
  - Trykk «3D-Format»-knappen og bytt til «Av» for å unngå at et normalt 2D-bilde blir et uskarpt dobbeltbilde.
  
-  *To bilder, side om side-format*
  - Trykk på «3D-format»-knappen og bytt til «SBS» når inngangssignalet er HDMI 1.3 2D 1080i side om side.
  
-  *Bildet vises ikke i 3D*
  - Sjekk om batteriet til 3D-brillene er tomt.
  - Sjekk om 3D-brillene er slått på.
  - Når inngangssignalet er HDMI 1.3 2D (1080i side om side halvt), trykker du «3D-format»-knappen og bytter til «SBS».

## Andre problemer

-  *Projektoren svarer ikke på alle kontrollene*
  - Hvis det er mulig, slå av projektoren, trekk ut strømledningen og vent i minst 20 sekunder før du tilkopleter på nytt.
  
-  *Lampen brenner ut eller lager en rar poppelyd*
  - Når lampen når enden av sin levetid vil den brenne ut og lage en høy «poppelyd». Hvis dette skjer vil ikke projektoren slå seg på igjen før lampen har blitt byttet. Når du skal bytte lampe, følger du instruksjonene under «Bytte lampen» på side 62–63.

## Problemer med fjernkontrollen

-  *Hvis fjernkontrollen ikke virker*
  - Kontroller at vinkelen til fjernkontrollen er innenfor  $\pm 15^\circ$  både horisontalt og vertikalt fra IR-mottakerne på projektoren.
  - Pass på at det ikke er noen hindringer mellom fjernkontrollen og projektoren. Flytt til innen 5 m (487,68 cm) fra projektoren.
  - Påse at batteriene er satt i riktig.
  - Bytt ut batterier hvis de er tomme.

## Advarselsindikator

Når advarselsindikatorerne (se under) lyser, slås projektoren automatisk av:

- LED-indikatoren for «LAMPE» lyser rødt, og «På/ventemodus»-indikatoren blinker rødt.
- LED-indikatoren for «TEMP» lyser rødt, og «På/ventemodus»-indikatoren blinker rødt. Dette betyr at projektoren har blitt for varm. Under normale forhold kan projektoren slås på igjen.
- LED-indikatoren for «TEMP» blinker rødt, og «På/ventemodus»-indikatoren blinker rødt.

Koble strømledningen fra projektoren, vent 30 sekunder og prøv igjen. Hvis advarselsindikatoren lyser igjen, ta kontakt med nærmeste servicesenter for hjelp.

# EKSTRA INFORMASJON

## Lysdiode-meldinger

Message	☰ ○	☰ ○	⚡ ○	💡 ○
	Strømlampe (Rød)	Strømlampe (blå)	Temp Lysdiode (Rød)	Lampe Lysdiode (Rød)
Hvilemodus-status (koblet til strøm)	Jevnt lys			
Strøm på (varmer opp)		Blinkende (0,5 sek. av / 0,5 sek. på)		
Strøm på og Lampetenning		Jevnt lys		
Strøm Av (Kjøling)		Blinkende (0,5 sek. av / 0,5 sek. på). Tilbake til å lyse rødt når kjøleviften slås av.		
Quick Resume (100 sek.)		Blinkende (0,25 sek. av / 0,25 sek. på).		
Feil (lampefeil)	Blinkende			Jevnt lys
Feil (viftefeil)	Blinkende		Blinkende	
Feil (Høy temp.)	Blinkende		Jevnt lys	
Hvilemodus-status (Brenn inn modus)		Blinkende		
Innbrenning (oppvarming)		Blinkende		
Innbrenning (nedkjøling)		Blinkende		

- Slå av:



- Lampevarsel:

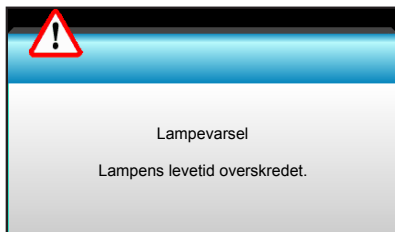

- Temperaturadvarsel:



# EKSTRA INFORMASJON

- Viftefeil:

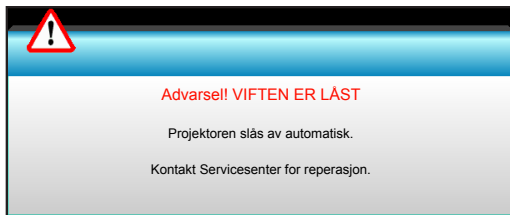

- Utenfor skjermområdet:

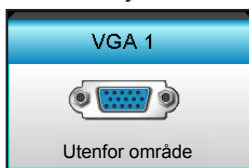

## Spesifikasjoner

Optisk	Forklaring
Maksimal oppløsning	- DP: 1920x1200 ved 60 Hz - HDMI: 1920x1200 ved 60 Hz (RB)
Linse	Manuell zoom og manuell fokus - XGA: 15,9–25,5 mm - 1080P: 20,8–31,1 mm - WUXGA: I/T
Lampe	- ECO-modus $\leq 0,5$ W ved 110/220 V vekselstrøm - Aktiv modus ( $> 0,5$ W; $< 3$ W) ved 110 / 220 V vekselstrøm
Bildestørrelse (diagonal)	- XGA: 28,6"~308,8" - 1080P: 27,2"~301,1" - WUXGA: 27,9"~301,8"
Projiseringsavstand	- XGA: 1,3–7,8 m - 1080p: 1,3–8,0 m - WUXGA: 1,3–7,8 m



# EKSTRA INFORMASJON

Elektrisk	Forklaring
Innganger	HDMI, HDMI+MHL (2.0), USB-B-minikontakt (fastvareoppgradering), S-Video-port, DisplayPort, VGA2 inn-/YPbPr-kontakt, VGA2 inn-/YPbPr-kontakt, Lyd 3-inngang (Video/S-Video), Lyd 1-inngang (VGA1), Lyd 2-inngang (VGA2)
Utganger	VGA-utgang, lydutgang, USB-strøm ut (1,5 A)
Nettverkskabelport	1 stk. RJ-45 (10/100 BASE-T / 100 BASE-TX)
Serviceport	RS232C-kontakt, 3D synk. VESA, fjernkontroll med kabel
Fargegjengivelse	1073,4 millioner farge
Skannehastighet	- Horisontal skannehastighet: 15,375–91,146 kHz - Vertikal skannehastighet: 24–85 Hz (120 Hz for 3D-funksjon)
Synkroniseringskompatibilitet	Separat synkronisering
Innebygd høyttaler	Ja, 10 W
Krav til strøm	100–240 V vekselstrøm, 50/60 Hz
Inngående strømstyrke	2,5-1,0 A
Strømforbruk (typisk verdi)	
ECO-modus av	- Typisk 445 W MAKS. 490 W ved 110 V vekselstrøm - Typisk 425 W MAKS. 470 W ved 220 V vekselstrøm
ECO-modus	- Typisk 355 W MAKS. 390 W ved 110 V vekselstrøm - Typisk 340 W MAKS. 375 W ved 220 V vekselstrøm

Mekanisk	Forklaring
Monteringsretning	Foran, Bak, Foran-tak, Bak-tak
Mål	- 424 mm (B) x 344 mm (D) x 120 mm (H) (uten føtter) - 424 mm (B) x 344 mm (D) x 160 mm (H) (med føtter)
Vekt	6,4 kg
Miljøforhold	Drift: 5–40 °C i Lys modus (normal modus) 10 % til 85 % fuktighet (ikke-kondenserende) Drift: 5 - 45 °C i ECO-modus 10 % til 85 % fuktighet (ikke-kondenserende)

**Merk:** Alle spesifikasjoner kan endres uten forvarsel.



# EKSTRA INFORMASJON

## Optomas kontorer globalt

Kontakt ditt lokale kontor for service eller support.



### USA

3178 Laurelview Ct.  
Fremont, CA 94538, USA  
www.optomausa.com

 888-289-6786  
 510-897-8601  
 [services@optoma.com](mailto:services@optoma.com)



### Canada

3178 Laurelview Ct.  
Fremont, CA 94538, USA  
www.optomausa.com

 888-289-6786  
 510-897-8601  
 [services@optoma.com](mailto:services@optoma.com)

### Sør-Amerika

3178 Laurelview Ct.  
Fremont, CA 94538, USA  
www.optomausa.com

 888-289-6786  
 510-897-8601  
 [services@optoma.com](mailto:services@optoma.com)



### Europa

Unit 1, Network 41, Bourne End Mills,  
Hemel Hempstead, Herts, HP1 2UJ  
United Kingdom  
www.optoma.eu  
Servicetlf: +44 (0)1923 691865

 +44 (0) 1923 691 800  
 +44 (0) 1923 691 888  
 [service@tsc-europe.com](mailto:service@tsc-europe.com)



### Benelux BV

Randstad 22-123  
1316 BW Almere  
Nederland  
www.optoma.nl

 +31 (0) 36 820 0253  
 +31 (0) 36 548 9052



### Frankrike

Bâtiment E  
81-83 avenue Edouard Vaillant  
92100 Boulogne Billancourt, France

 +33 1 41 46 12 20  
 +33 1 41 46 94 35  
 [savoptoma@optoma.fr](mailto:savoptoma@optoma.fr)



### Spania

C/ José Hierro,36 Of. 1C  
28522 Rivas VaciaMadrid,  
Spania

 +34 91 499 06 06  
 +34 91 670 08 32



### Tyskland

Wiesenstrasse 21 W  
D40549 Düsseldorf,  
Germany

 +49 (0) 211 506 6670  
 +49 (0) 211 506 66799  
 [info@optoma.de](mailto:info@optoma.de)

### Skandinavia



Lerpeveien 25  
3040 Drammen  
Norway

 +47 32 98 89 90  
 +47 32 98 89 99  
 [info@optoma.no](mailto:info@optoma.no)

PO.BOX 9515  
3038 Drammen  
Norway

### Korea

WOOMI TECH.CO.,LTD.  
4F,Minu Bldg.33-14, Kangnam-Ku,  
seoul,135-815, KOREA

 +82+2+34430004  
 +82+2+34430005



### Japan

東京都足立区綾瀬3-25-18  
株式会社オーエス  
コンタクトセンター:0120-380-495

 [info@os-worldwide.com](mailto:info@os-worldwide.com)  
[www.os-worldwide.com](http://www.os-worldwide.com)



### Taiwan

12F., No.213, Sec. 3, Beixin Rd.,  
Xindian Dist., New Taipei City 231,  
Taiwan, R.O.C.  
www.optoma.com.tw

 +886-2-8911-8600  
 +886-2-8911-6550  
 [services@optoma.com.tw](mailto:services@optoma.com.tw)  
[asia.optoma.com](http://asia.optoma.com)



### Hong Kong

Unit A, 27/F Dragon Centre,  
79 Wing Hong Street,  
Cheung Sha Wan,  
Kowloon, Hong Kong

 +852-2396-8968  
 +852-2370-1222  
[www.optoma.com.hk](http://www.optoma.com.hk)

### Kina

5F, No. 1205, Kaixuan Rd.,  
Changning District  
Shanghai, 200052, China

 +86-21-62947376  
 +86-21-62947375  
[www.optoma.com.cn](http://www.optoma.com.cn)

