

สารบัญ



สารบัญ	1
ประกาศเกี่ยวกับการใช้	3
ข้อมูลเพื่อความปลอดภัย	3
ขอควรระวัง	4
คำเตือนเกี่ยวกับความปลอดภัยของตา	6
บทนำ	7
สิ่งต่างๆ ในบรรจุภัณฑ์	7
ส่วนต่างๆ ของผลิตภัณฑ์	8
ตัวเครื่องหลัก	8
พอร์ตสำหรับเชื่อมต่อ	9
รีโมทคอนโทรล	10
ตั้งค่า	11
การเชื่อมต่อโปรเจ็กเตอร์	11
เชื่อมต่อกับโน้ตบุ๊ก	11
เชื่อมต่อไปยังแหล่งสัญญาณวิดีโอ	12
การเปิด / ปิดโปรเจ็กเตอร์	13
การเปิดโปรเจ็กเตอร์	13
การปิดโปรเจ็กเตอร์	14
ไฟแสดงสถานะการเตือน	14
การปรับภาพที่ฉาย	15
การปรับความสูงของโปรเจ็กเตอร์	15
การปรับขนาดของภาพที่ฉาย(XGA)	16
การปรับขนาดของภาพที่ฉาย (1080p)	17
การควบคุมของผู้ใช้	18
รีโมทคอนโทรล	18
เมนูที่แสดงบนหน้าจอ (OSD)	20
วิธีการใช้งาน	20
แผนผังเมนู	21
ภาพ	23
ภาพ ขั้นสูง	25
ภาพ ขั้นสูง Color Matching	27
ภาพ ขั้นสูง สัญญาณ	28
หน้าจอ	29
หน้าจอ สามมิติ	31
ตั้งค่า	32
ตั้งค่า เลือกภาษา	34
ตั้งค่า ระบบป้องกัน	35
ตั้งค่า ปรับตั้งเสียง	38
ตั้งค่า ขั้นสูง	39
ตั้งค่า เครือข่าย	40
ตั้งค่า เครือข่าย LAN Settings	41
ตั้งค่า เครือข่าย Control Settings	42

สารบัญ

ตัวเลือก.....	43
ตัวเลือก แหล่งสัญญาณเข้า.....	46
OPTIONS Remote Settings	47
ตัวเลือก ชั้นสูง	48
ตัวเลือก 	50
การปรับค่าหลอด.....	50
 LAN_RJ45	52
ภาคผนวก.....	62
การแก้ไขปัญหา	62
ภาพ.....	62
อื่นๆ.....	63
ไฟ LED แสดงสถานะโปรเจกเตอร์.....	64
ปรีโมค คอนโทรล	65
การเปลี่ยนหลอด	66
โหมดที่ใช้ร่วมกันได้	69
ระบบวิดีโอที่ใช้ร่วมกันได้.....	69
อธิบายรายละเอียดเวลาวิดีโอ.....	69
การสามารถใช้งานร่วมกันได้ของคอมพิวเตอร์ - มาตรฐาน VESA.....	70
สัญญาณอินพุตสำหรับ HDMI/DVI-D.....	71
ตารางการใช้งานร่วมกันได้กับวิดีโอ True 3D.....	72
คำสั่ง RS232 และรายการ โปรโตคอลฟังก์ชัน.....	73
การกำหนดพินของ RS232 (ด้านข้างของโปรเจกเตอร์).....	73
รายการฟังก์ชันโปรโตคอล RS232.....	74
คำสั่ง Telnet.....	78
AMX Device Discovery	78
คำสั่ง PJLink™ ที่สนับสนุน.....	79
Trademarks	81
ตั้งค่าโดยยึดกับพาดาน	83
สำนักงานทั่วโลกของ Optoma	84
ประกาศเกี่ยวกับระเบียบ & ความปลอดภัย	86

ประกาศเกี่ยวกับการใช้

ข้อมูลเพื่อความปลอดภัย

	สัญลักษณ์ภาพสายฟ้าที่มีลูกศรอยู่ภายในสามเหลี่ยมด้านเท่า มีไว้เพื่อเตือนให้ผู้ใช้ทราบวา ผลิตภัณฑ์นี้มี "แรงดันไฟฟ้าที่มีอันตราย" ซึ่งไม่มีฉนวนหุ้มอยู่ภายในผลิตภัณฑ์ ซึ่งอาจมีขนาดเพียงพอที่จะทำให้เกิดความเสี่ยงที่จะเกิดไฟฟ้าช็อตในบุคคลได้
	เครื่องหมายตกใจภายในสามเหลี่ยมด้านเท่า มีไว้เพื่อเตือนให้ผู้ใช้ทราบถึงขั้นตอนการทำงาน และการบำรุงรักษา (ซ่อมแซม) ที่สำคัญในคู่มือที่มาพร้อมกับผลิตภัณฑ์

คำเตือน: เพื่อลดความเสี่ยงของเหตุไฟไหม้ หรือไฟฟ้าช็อต อย่าให้อุปกรณ์สัมผัสถูกฝน หรือความชื้น มีแรงดันไฟฟ้าสูงที่มีอันตรายอยู่ด้านในตัวเครื่อง อย่าเปิดฝาทัวเครื่อง นำไปซ่อมแซมโดยช่างที่มีคุณสมบัติเท่านั้น

ข้อจำกัดการปล่อยพลังงานคลาส B

อุปกรณ์ดิจิตอลคลาส B นี้ มีคุณสมบัติสอดคล้องกับความต้องการทั้งหมดของระเบียบข้อบังคับของอุปกรณ์ที่ทำให้เกิดการรบกวนของแคนาดา

ขั้นตอนเพื่อความปลอดภัยที่สำคัญ

1. อย่าปิดกันช่องเปิดสำหรับระบายอากาศ เพื่อให้อุ่นใจถึงการทำงานที่มีเสถียรภาพของโปรเจ็กเตอร์ และเพื่อป้องกันไม่ให้เครื่องร้อนเกินไป แนะนำให้ติดตั้งโปรเจ็กเตอร์ในสถานที่ซึ่งไม่มีการปิดกั้นเส้นทางของการระบายอากาศ ตัวอย่างเช่น ออววางโปรเจ็กเตอร์ไวบนโต๊ะกาแฟที่มีสิ่งของมากมาย, โซฟา, เตียง, ฯลฯ ออววางโปรเจ็กเตอร์ไว้ในสถานที่ซึ่งถูกห้อมล้อม เช่น ชั้นหนังสือ หรือตู้ ซึ่งจำกัดการไหลเวียนของอากาศ
2. อย่าใช้โปรเจ็กเตอร์ใกล้น้ำ หรือความชื้น เพื่อลดความเสี่ยงของเหตุไฟไหม้ และ/หรือไฟฟ้าช็อต อย่าให้โปรเจ็กเตอร์ถูกฝน หรือความชื้น
3. อย่าติดตั้งใกล้แหล่งกำเนิดความร้อน เช่น หมอน้ำ เครื่องทำความร้อน เตาผิง หรืออุปกรณ์อื่นๆ เช่น แอมป์ลิฟายที่ปลดปล่อยความร้อนออกมา
4. ทำความสะอาดด้วยผ้าแห้งเท่านั้น
5. ใช้เฉพาะอุปกรณ์ต่อพ่วง/อุปกรณ์เสริมที่ระบุโดยผู้ผลิตเท่านั้น
6. อย่าใช้เครื่อง ถ้าเครื่องเสียหายหรือผิดปกติ
ความเสียหาย/ผิดปกติทางกายภาพมีลักษณะดังนี้ (แต่ไม่จำกัดอยู่เพียง):
 - เครื่องตกพื้น
 - สายเคเบิลหรือซีพพลาย หรือปลั๊กเสียหาย
 - ช่องเหลวหกลงบนโปรเจ็กเตอร์
 - โปรเจ็กเตอร์สัมผัสถูกฝนหรือความชื้น
 - มีสิ่งของหล่นเข้าไปในโปรเจ็กเตอร์ หรือมีบางสิ่งภายในหลวมอย่าพยายามซ่อมแซมเครื่องด้วยตัวเอง การเปิดหรือการถอดฝาครอบออก อาจทำให้คุณสัมผัสถูกแรงดันไฟฟ้าสูง หรืออันตรายอื่นๆ โปรดโทรหา Optoma กอนที่คุณจะส่งเครื่องไปซ่อม
7. อย่าให้วัตถุหรือของเหลวเข้าไปในโปรเจ็กเตอร์ สิ่งเหล่านี้อาจสัมผัสถูกจุดที่มีแรงดันไฟฟ้าที่เป็นอันตราย หรือลัดวงจรชิ้นส่วน ซึ่งเป็นสาเหตุให้เกิดไฟไหม้ หรือไฟฟ้าช็อต
8. ดูที่ตัวเครื่องโปรเจ็กเตอร์ สำหรับเครื่องหมายที่เกี่ยวข้องกับความปลอดภัย
9. เครื่องควรได้รับการซ่อมแซมโดยช่างบริการที่เหมาะสมเท่านั้น

ประกาศเกี่ยวกับการใช้

ข้อควรระวัง



โปรดปฏิบัติตามคำเตือน ข้อควรระวัง และการบำรุงรักษาทั้งหมดที่แนะนำในคู่มือผู้ใช้นี้

- คำเตือน- อย่ามองเข้าไปในเลนส์ของโปรเจกเตอร์ในขณะที่หลอดไฟติดอยู่ แสงที่สว่างมาก อาจทำให้ตาของคุณบาดเจ็บได้
- คำเตือน- เพื่อลดความเสี่ยงของเหตุไฟไหม้ หรือไฟฟ้าช็อต อย่าให้โปรเจกเตอร์นี้ถูกฝน หรือความชื้น
- คำเตือน- โปรดอย่าเปิด หรือถอดชิ้นส่วนโปรเจกเตอร์ เนื่องจากอาจทำให้ไฟฟ้าช็อต
- คำเตือน- ในขณะที่เปลี่ยนหลอด โปรดทิ้งเครื่องให้เย็นลงก่อน ปฏิบัติตามขั้นตอนที่อธิบายในหน้า 66.
- คำเตือน- โปรเจกเตอร์นี้จะตรวจสอบอายุของหลอดด้วยตัวเอง โปรดแน่ใจว่าได้ทำการเปลี่ยนหลอด เมื่อเครื่องแสดงข้อความเตือน
- คำเตือน- รีเซ็ตฟังก์ชัน "ลบชั่วโมงหลอดภาพ" จากเมนู "ระบบ | การตั้งค่าหลอด" ที่แสดงบนหน้าจอ หลังจาก ที่ เปลี่ยนหลอดเรียบร้อยแล้ว (ดูหน้า 50-51).
- คำเตือน- ในขณะที่ปิดโปรเจกเตอร์ ให้แน่ใจว่ากระบวนการทำให้เย็นเสร็จสมบูรณ์ ก่อนที่จะถอดสายพาวเวอร์ออก รอ 90 วินาทีเพื่อให้โปรเจกเตอร์เย็นลง
- คำเตือน- อย่าใช้ฝาปิดเลนส์ในขณะที่โปรเจกเตอร์กำลังทำงาน
- คำเตือน- เมื่อหลอดหมดอายุการใช้งานแล้ว ข้อความว่า "ควรเปลี่ยนหลอดใหม่" จะแสดงบนหน้าจอ โปรดติดต่อร้านค้า หรือศูนย์บริการในประเทศของคุณ เพื่อเปลี่ยนหลอดโดยเร็วที่สุดเท่าที่จะเป็นไปได้



เมื่อหลอดถึงอายุการใช้งานแล้ว โปรเจกเตอร์จะไม่สามารถเปิดได้ จนกระทั่งมีการเปลี่ยนหลอด ในการเปลี่ยนหลอด ให้ปฏิบัติตามขั้นตอนที่แสดงภายใต้ส่วน "การเปลี่ยนหลอด" ในหน้า 66.

ประกาศเกี่ยวกับการใช้



ต้องปฏิบัติ:

- ปิดและถอดปลั๊กเพาเวอร์จากเต้าเสียบ AC ก่อนที่จะทำความสะอาดผลิตภัณฑ์
- ใช้ผ้านุ่มเปียกหมาดๆ ชุบน้ำยาทำความสะอาดอย่างอ่อน เพื่อทำความสะอาดตัวเครื่อง
- ถอดปลั๊กเพาเวอร์จากเต้าเสียบ AC ถ้าไม่ได้ใช้ผลิตภัณฑ์เป็นระยะเวลา



ห้าม:

- ปิดกั้นสล็อตและช่องเปิดต่างๆ บนเครื่องสำหรับการระบายอากาศ
- ใช้สารขัดทำความสะอาด ขี้ผึ้ง หรือตัวทำละลายเพื่อทำความสะอาดเครื่อง
- ใช้ภายใต้เงื่อนไขต่อไปนี้:
 - ในสภาพแวดล้อมที่ร้อนจัด เย็นจัด หรือชื้น
 - ▶ ให้แน่ใจว่าอุณหภูมิสภาพแวดล้อมอยู่ระหว่าง 5 - 40 องศาเซลเซียส
 - ▶ ความชื้นสัมพัทธ์เป็น 10 - 85% (สูงสุด), ไม่กลั่นตัว
 - ในบริเวณที่อาจสัมผัสกับฝุ่นและสิ่งสกปรกในปริมาณมาก
 - ใกล้เครื่องใช้ใดๆ ที่สร้างสนามแม่เหล็กพลังงานสูง
 - ถูกแสงแดดโดยตรง

ประกาศเกี่ยวกับการใช้

คำเตือนเกี่ยวกับความปลอดภัยของตา



- หลีกเลี่ยงการมอง / หันหน้าไปทางลำแสงโปรเจกเตอร์โดยตรงไม่ว่าเวลาใดๆ ให้หันหลังเข้าหาลำแสงให้มากที่สุดเท่าที่จะเป็นไปได้
- เมื่อใช้โปรเจกเตอร์ในห้องเรียน ให้คำแนะนำนักเรียนอย่างเพียงพอ เมื่อนักเรียนถูกขอให้ชี้บางอย่างบนหน้าจอ
- เพื่อลดพลังงานที่หลุดจำเป็นต้องใช้ให้เหลือน้อยที่สุด ให้ใช้ห้องที่มืด เพื่อลดระดับแสงจากสภาพแวดล้อม

สิ่งต่างๆ ในบรรจุภัณฑ์

แกะหีบห่อ และตรวจสอบสิ่งต่างๆ ภายในกล่อง เพื่อให้แน่ใจว่าชิ้นส่วนทั้งหมดที่แสดงด้านล่างอยู่ในกล่อง ถ้ามีบางสิ่งหายไป โปรดติดต่อฝ่ายบริการลูกค้าของ Optoma

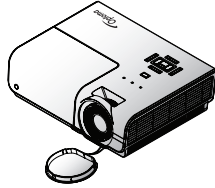

โปรเจกเตอร์พร้อมฝาปิดเลนส์

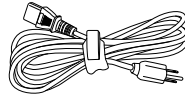

สายไฟยาว 1.8 เมตร

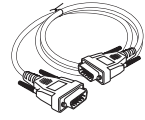

สายเคเบิล 15 พิน D-sub VGA



เนื่องจากการใช้งานที่แตกต่างกันในแต่ละประเทศ บางภูมิภาคอาจมีอุปกรณ์เสริมที่แตกต่างกัน

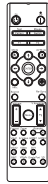

รีโมทคอนโทรล

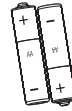

แบตเตอรี่ AAA x 2 ก้อน

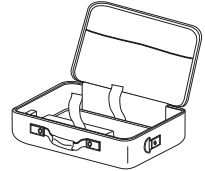

กระเป๋าใส่ของ

เอกสาร:

- คู่มือผู้ใช้
- ใบรับประกัน
- คู่มือการเริ่มต้นฉบับย่อ
- การ์ด WEEE

ส่วนต่างๆ ของผลิตภัณฑ์

ตัวเครื่องหลัก

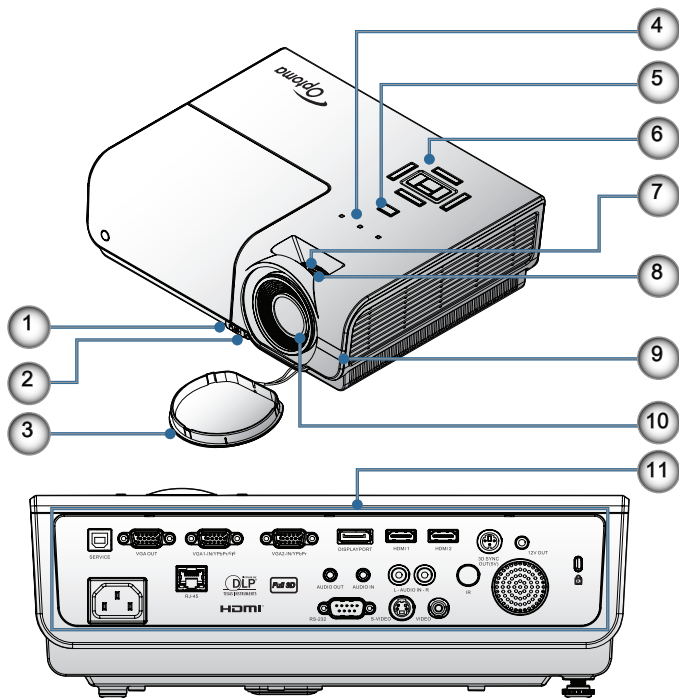

1. ปุ่มปรับความเอียง
2. ขาปรับความเอียง
3. ฝาปิดเลนส์
4. ไฟแสดงสถานะ LED
5. ปุ่มเปิด/ปิดเครื่อง
6. ปุ่มฟังก์ชัน
7. ซুম
8. โฟกัส
9. ตัวรับ IR
10. เลนส์
11. พอร์ตสำหรับเชื่อมต่อ

พอร์ตสำหรับเชื่อมต่อ

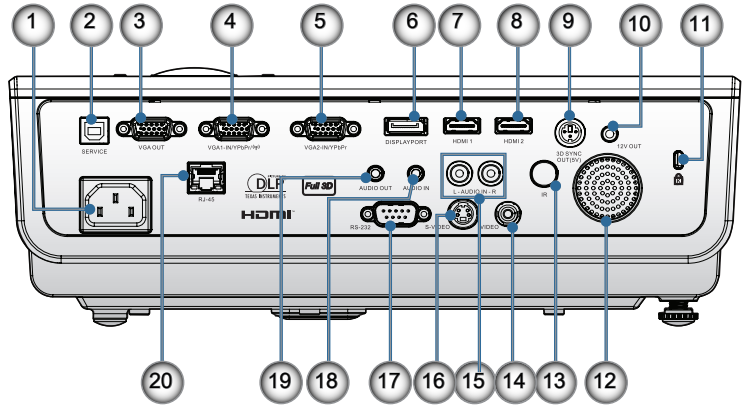

1. ช่องเสียบเพาเวอร์
2. บริการ
3. เก้าท์พุด VGA
4. VGA 1/ YPbPr Connector
5. VGA 2/ YPbPr Connector
6. DisplayPort
7. HDMI 1
8. HDMI 2
9. 3D SYNC OUT
10. 12V OUT
11. ช่องล็อค Kensington Microsaver™
12. ลำโพง
13. ตัวรับสัญญาณ IR
14. คอมโพสิตวิดีโอ
15. AUDIO IN (L และ R)
16. S-Video
17. RS232
18. AUDIO IN
19. AUDIO OUT
20. LAN

รีโมทคอนโทรล

1. เปิดเครื่อง
2. ภาพแบบการทดสอบ
3. ฟังก์ชัน 1 (กำหนดได้)
4. โหมดการแสดงผลภาพ / ปุ่มเมาส์ชาย
5. ปุ่มเลือก 4 ทิศทาง
6. ป้อน
7. แผงข้อมูล
8. สัญญาณ
9. ระดับเสียง +/-
10. ภาพแบบ (อัตราส่วนภาพ)
11. ซุม
12. VGA1/1 (ปุ่มหมายเลขสำหรับอินพุทรหัสผ่าน)
13. VGA2/4
14. BNC/7
15. S-Video/2
16. วิดีโอ/5
17. YPbPr/8
18. ปิดเครื่อง
19. สวิตช์เมาส์
20. ฟังก์ชัน 2 (กำหนดได้)
21. ปิดเสียง AV / ปุ่มเมาส์ขวา
22. เลเซอร์
23. ซิงค์ใหม่
24. V คีย์สโตน +/-
25. เมนู
26. รหัสรีโมททั้งหมด
27. HDMI2
28. HDMI1/3
29. สามมิติ/0
30. DVI/6
31. DisplayPort/9
32. ชุดคำสั่งรีโมท 01~99



คำเตือน
การใช้การควบคุม การปรับ หรือประสิทธิภาพของกระบวนการอื่นๆ นอกจากที่ระบุไว้ในเอกสารฉบับนี้อาจจะส่งผลให้สัมผัสกับแสงเลเซอร์อันตรายได้

สอดคล้องตามมาตรฐานการทำงาน FDA สำหรับผลิตภัณฑ์เลเซอร์ ยกเว้นความเบี่ยงเบนตามประกาศเกี่ยวกับเลเซอร์เลขที่ 50 ลงวันที่ 24 มิถุนายน 2007



หมายเหตุ
ฟังก์ชัน DVI-D ขึ้นอยู่กับรุ่น

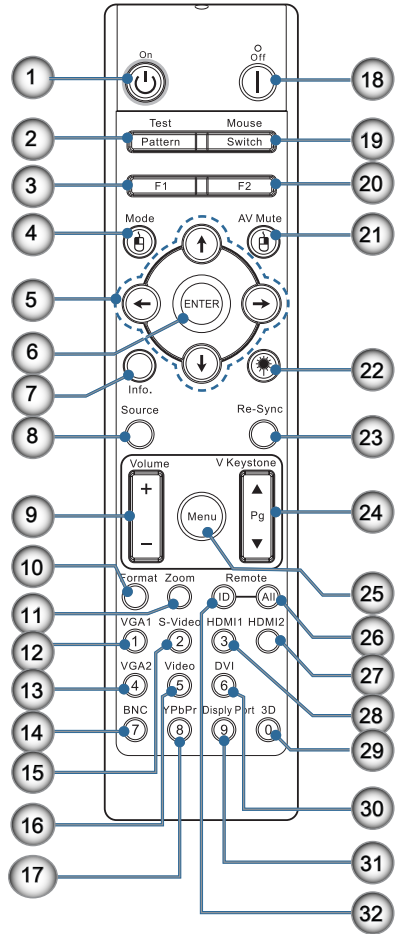

การเชื่อมต่อโปรเจกเตอร์ เชื่อมต่อกับโน้ตบุ๊ก



หมายเหตุ
เนื่องจากความแตกต่าง
ของ
การใช้งานในแต่ละ
ประเทศ บางภูมิภาคอาจมี
อุปกรณ์เสริมที่แตกต่างกัน

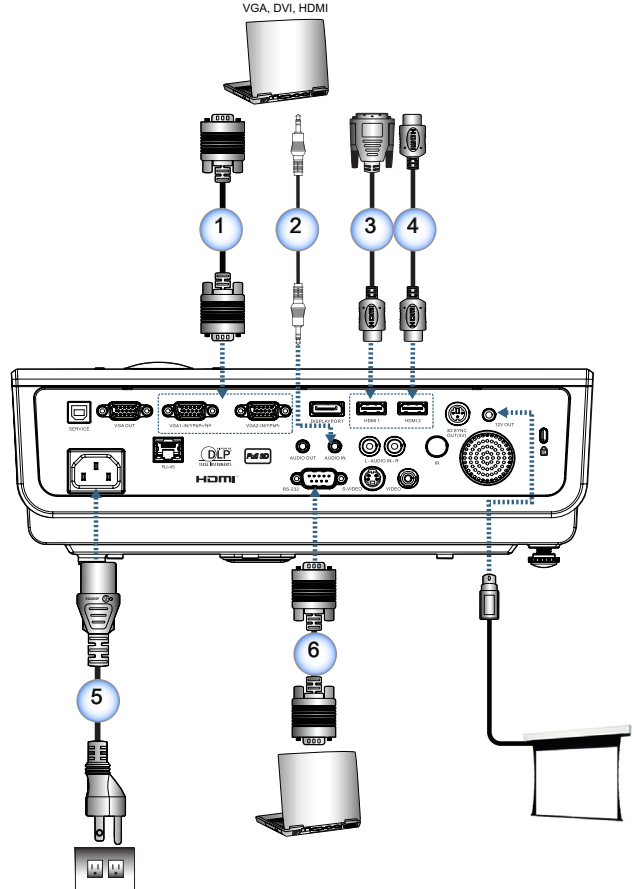

- 1..... สายเคเบิล VGA อินพุต
- 2..... สายเคเบิลสัญญาณเสียง (อุปกรณ์เสริมซื้อเพิ่ม)
- 3..... สายเคเบิล DVI/HDMI (อุปกรณ์เสริมซื้อเพิ่ม)
- 4..... สายเคเบิล HDMI (อุปกรณ์เสริมซื้อเพิ่ม)
- 5..... สายเพาเวอร์
- 6..... สายเคเบิล RS232 (อุปกรณ์เสริมซื้อเพิ่ม)

การติดตั้ง

เชื่อมต่อไปยังแหล่งสัญญาณวิดีโอ

เครื่องเล่น DVD, เครื่องรับ HDTV เซ็ตท็อปบ็อกซ์

เครื่องเล่น DVD, เครื่องรับ HDTV เซ็ตท็อปบ็อกซ์

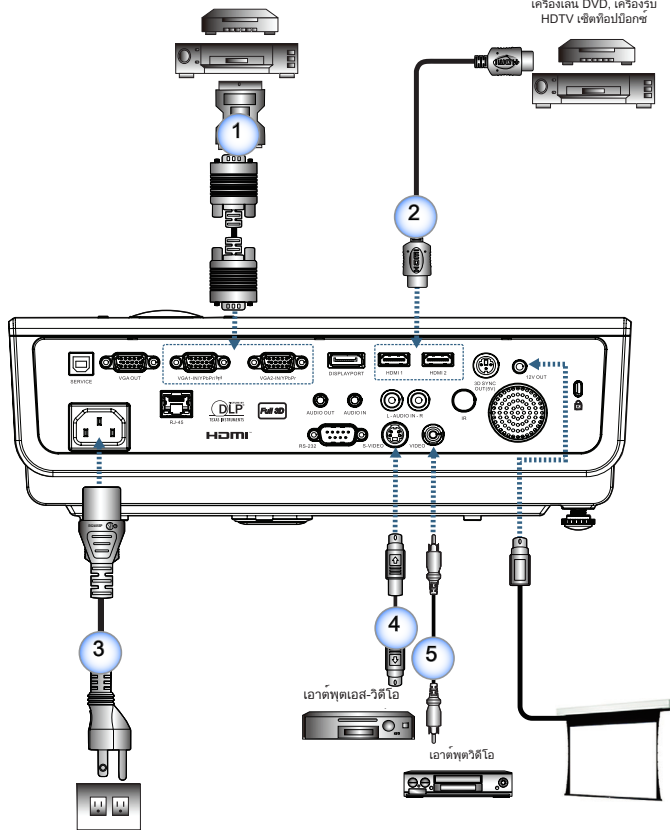

เนื่องจากความแตกต่างของการใช้งานในแต่ละประเทศ บางภูมิภาคอาจมีอุปกรณ์เสริมที่แตกต่างกัน



12V ออก เป็นทรานซิสเตอร์ที่สามารถโปรแกรมได้

- 1..... อะแดปเตอร์ SCART RGB/เอส-วิดีโอ (อุปกรณ์เสริมซื้อเพิ่ม)
- 2..... สายเคเบิล HDMI (อุปกรณ์เสริมซื้อเพิ่ม)
- 3..... สายเพาเวอร์
- 4..... สายเคเบิลเอส-วิดีโอ (อุปกรณ์เสริมซื้อเพิ่ม)
- 5..... สายเคเบิลคอมโพสิตวิดีโอ (อุปกรณ์เสริมซื้อเพิ่ม)

การเปิด / ปิดโปรเจ็กเตอร์

การเปิดโปรเจ็กเตอร์

1. ถอดฝาครอบเลนส์ออก
2. เชื่อมต่อสายเคเบิลเข้ากับโปรเจ็กเตอร์
3. เปิดอุปกรณ์ที่เชื่อมต่ออยู่
4. แน่ใจว่าไฟ LED กระพริบ จากนั้นกดปุ่มเปิดเครื่องเพื่อเปิดโปรเจ็กเตอร์



เปิดโปรเจ็กเตอร์ก่อน จากนั้นเลือกแหล่งสัญญาณ

หน้าจอโลโก้เริ่มต้นของโปรเจ็กเตอร์จะปรากฏและตรวจพบอุปกรณ์ที่เชื่อมต่ออยู่ หากอุปกรณ์ที่เชื่อมต่ออยู่คือโน้ตบุ๊ก ให้กดปุ่มที่เหมาะสมบนแป้นพิมพ์คอมพิวเตอร์เพื่อเปลี่ยนการแสดงผลหน้าจอไปยังโปรเจ็กเตอร์ (ตรวจสอบกับคู่มือผู้ใช้งานของโน้ตบุ๊กเพื่อทราบปุ่ม Fn ที่เหมาะสมในการเปลี่ยนการแสดงผลหน้าจอ)

ดูการตั้งค่าความปลอดภัยในหน้า 35 หากล็อกนิรภัยถูกเปิดใช้งาน



เนื่องจากการใช้งานที่แตกต่างกันในแต่ละประเทศ บางภูมิภาคอาจมีอุปกรณ์เสริมที่แตกต่างกัน



12V OUT คือตัวเริ่มต้นที่สามารถตั้งโปรแกรมได้

5. หากมีอุปกรณ์ขาเข้ามากกว่าหนึ่งอันถูกเชื่อมต่ออยู่ กดปุ่ม "Source (ต้นทาง)" ไปเรื่อยๆ เพื่อเปลี่ยนอุปกรณ์สำหรับการเลือกแหล่งต้นทางโดยตรง กรุณาอ่านหน้า 19



การติดตั้ง

การปิดโปรเจ็กเตอร์

1. กดปุ่ม "⏻" บนรีโมทคอนโทรล หรือปุ่ม "⏻" ที่ด้านหลัง ของโปรเจ็กเตอร์สองครั้ง โดยเว้นระยะห่างกันหนึ่งวินาที เพื่อปิดโปรเจ็กเตอร์ การกดปุ่มครั้งแรกจะแสดงข้อความต่อไปนี้บนหน้าจอ



กดปุ่มอีกครั้ง เพื่อยืนยันการปิด ถ้าปุ่มไม่ถูกกด ข้อความจะหายไป ใน 5 วินาที

2. ไฟ LED พาวเวอร์กระพริบเป็นสีเขียว (ติด 1 วินาที ดับ 1 วินาที) และพัดลมจะเร่งความเร็วขึ้นในระหว่างรอบการทำงานเพื่อยืดอายุ โปรเจ็กเตอร์จะเข้าสู่โหมดสแตนด์บายเมื่อไฟ LED พาวเวอร์กระพริบเป็นสีเขียว (ติด 2 วินาที ดับ 2 วินาที)
ถ้าคุณต้องการเปิดโปรเจ็กเตอร์ใหม่ คุณต้องรอจนกระทั่งโปรเจ็กเตอร์เสร็จสิ้นกระบวนการทำความเย็น และเข้าสู่โหมดสแตนด์บายแล้ว หลังจากที่อยู่ในโหมดสแตนด์บาย กดปุ่ม "⏻" ที่ด้านหลังของโปรเจ็กเตอร์ หรือ "⏻" บนรีโมทคอนโทรล เพื่อเริ่มโปรเจ็กเตอร์ใหม่
3. ถอดสายไฟจากปลั๊กไฟและโปรเจ็กเตอร์เฉาะเมื่อโปรเจ็กเตอร์อยู่ในโหมดสแตนด์บาย

ไฟแสดงสถานะการเตือน

- เมื่อไฟ LED ติดเป็นสีแดง เครื่องโปรเจ็กเตอร์จะดับโดยอัตโนมัติ กรุณาติดต่อศูนย์ตัวแทนจำหน่ายหรือบริการในพื้นที่ของคุณ ดูหน้า 64.
- เมื่อไฟ LED ชั่วครวญึ่ง (ไม่กระพริบ) เครื่องโปรเจ็กเตอร์จะดับโดยอัตโนมัติ ภายใต้สภาพการทำงานปกติ คุณสามารถเปิดโปรเจ็กเตอร์ขึ้นมาใหม่ได้อีกครั้ง หลังจากเครื่องเย็นลงแล้ว หากปัญหายังคงอยู่ คุณควรติดต่อตัวแทนจำหน่ายในพื้นที่ของคุณหรือศูนย์บริการของเรา ดูหน้า 64.



ติดต่อศูนย์บริการที่ใกล้ที่สุด ถ้าโปรเจ็กเตอร์แสดงอาการเหล่านี้ สำหรับข้อมูลเพิ่มเติม ใหดูหน้า 84

การปรับภาพที่ฉาย

การปรับความสูงของโปรเจ็กเตอร์

โปรเจ็กเตอร์มีขาปรับระดับให้ สำหรับปรับความสูงของภาพ

ในการยกภาพให้สูงขึ้น:

ยกโปรเจ็กเตอร์ขึ้น ① และกดปุ่มปรับความสูง ② ที่ปรับความสูงจะลดต่ำลง ③ .

ในการยกภาพให้ต่ำลง:

กดปุ่มปรับความสูงและกดโปรเจ็กเตอร์ลงเบาๆ

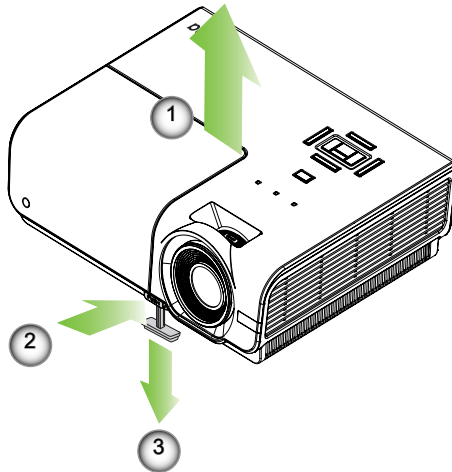

- โต๊ะวางโปรเจ็กเตอร์ และขาตั้งควรอยู่ในระดับเดียวกันและมั่นคง
- จัดตำแหน่งโปรเจ็กเตอร์ให้ตรงกับหน้าจอ
- เพื่อความปลอดภัย ส่วนบุคคล กรุณาวางโปรเจ็กเตอร์อย่างมั่นคง

การติดตั้ง

การปรับขนาดของภาพที่ฉาย(XGA)

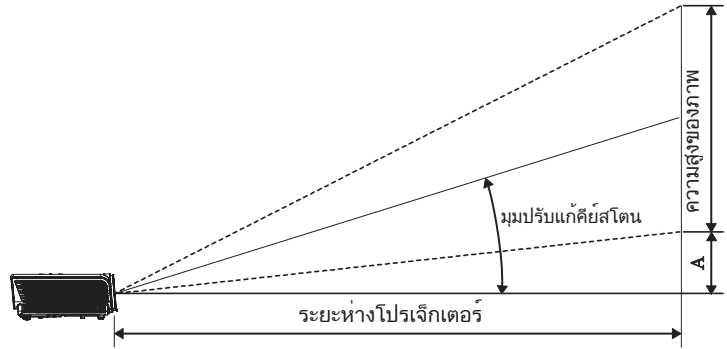

ทแยงมุม ขนาดความยาว (นิ้ว) ของหน้า จอ 4:3	ขนาดหน้าจอ X ส (4:3)				ระยะห่างในการฉาย (D)				ออฟเซต (A)	
	(ม.)		(ฟุต)		(ม.)		(ฟุต)		(ม.)	(ฟุต)
	ความกว้าง	ความสูง	ความกว้าง	ความสูง	โวลต์	เทล	โวลต์	เทล		
30"	0.61	0.46	2.00	1.50	1.10	1.28	3.60	4.20	0.06	0.19
40"	0.81	0.61	2.67	2.00	1.46	1.71	4.80	5.60	0.08	0.25
60"	1.22	0.91	4.00	3.00	2.19	2.56	7.20	8.40	0.11	0.37
80"	1.63	1.22	5.33	4.00	2.93	3.41	9.60	11.20	0.15	0.49
100"	2.03	1.52	6.66	5.00	3.66	4.27	12.00	14.00	0.19	0.62
120"	2.44	1.83	8.00	6.00	4.39	5.12	14.40	16.80	0.23	0.74
140"	2.84	2.13	9.33	7.00	5.12	5.97	16.80	19.59	0.26	0.86
160"	3.25	2.44	10.66	8.00	5.85	6.83	19.20	22.39	0.30	0.99
190"	3.86	2.90	12.66	9.50	6.95	8.11	22.79	26.59	0.36	1.17
230"	4.67	3.51	15.33	11.50	8.41	9.81	27.59	32.19	0.43	1.42
280"	5.69	4.27	18.66	14.00	10.24	11.95	33.59	39.19	0.53	1.73
300"	6.10	4.57	19.99	15.00	10.97	-	35.99	-	0.56	1.85



300" (overdrive)
สำหรับเอเชีย

การติดตั้ง

การปรับขนาดของภาพที่ฉาย (1080p)

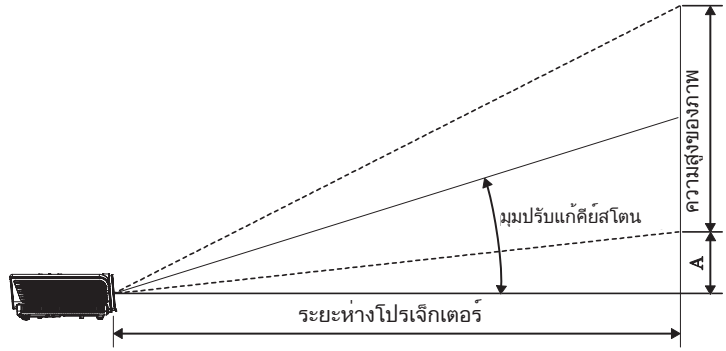

อังกฤษ

ทแยงมุม ขนาดความยาว (นิ้ว) ของหน้าจอ 16:9	ขนาดหน้าจอ ก X ส (16:9)				ระยะห่างในการฉาย (D)				ออฟเซต (A)	
	(ม.)		(ฟุต)		(ม.)		(ฟุต)		(ม.)	(ฟุต)
	ความกว้าง	ความสูง	ความกว้าง	ความสูง	โวลต์	เทเล	โวลต์	เทเล		
30"	0.66	0.37	2.18	1.23	-	1.28	-	4.18	0.06	0.18
40"	0.89	0.50	2.90	1.63	1.40	1.70	4.59	5.58	0.07	0.25
60"	1.33	0.75	4.36	2.45	2.10	2.55	6.88	8.36	0.11	0.37
80"	1.77	1.00	5.81	3.27	2.80	3.40	9.18	11.15	0.15	0.49
100"	2.21	1.25	7.26	4.08	3.50	4.25	11.47	13.94	0.19	0.61
120"	2.66	1.49	8.71	4.90	4.20	5.10	13.77	16.73	0.22	0.74
140"	3.10	1.74	10.17	5.72	4.9	5.95	16.06	19.52	0.26	0.86
160"	3.54	1.99	11.62	6.54	5.60	6.80	18.36	22.31	0.30	0.98
190"	4.21	2.37	13.80	7.76	6.65	8.08	21.80	26.49	0.35	1.16
230"	5.09	2.86	16.70	9.39	8.04	9.78	26.39	32.07	0.43	1.41
280"	6.20	3.49	20.33	11.44	9.79	11.90	32.12	39.04	0.52	1.72
300"	6.64	3.74	21.78	12.25	10.49	-	34.42	-	0.56	1.84

การควบคุมของผู้ใช้

รีโมทคอนโทรล

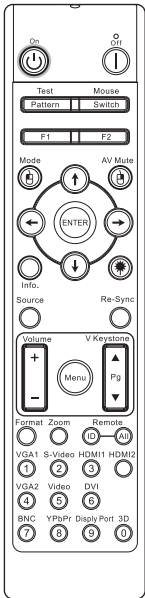

การใช้รีโมทคอนโทรล

Power On/Off (ปุ่มเปิด/ปิด)	ดูส่วน "การปิดโปรเจกเตอร์" ในหน้า14. ดูส่วน "การเปิดโปรเจกเตอร์" ในหน้า13.
Test Pattern (ภาพแบบการทดสอบ)	ดูส่วน "ภาพแบบการทดสอบ" ในหน้า44.
Mouse Switch (สวิทช์เมาส์)	เมื่อเชื่อมต่อ PC ของคุณเข้ากับโปรเจกเตอร์ผ่านทาง USB กดปุ่ม "สวิทช์เมาส์" เพื่อเปิดใช้งาน/ปิดการใช้งานโหมดเมาส์ และควบคุม PC ของคุณโดยใช้รีโมท
Function 1 (ฟังก์ชัน 1) (F1)	ดูส่วน "ฟังก์ชัน 1" ในหน้า47.
Function 2 (ฟังก์ชัน 2) (F2)	ดูส่วน "ฟังก์ชัน 2" ในหน้า47.
Mode (โหมด) (Ⓢ)	โหมด - ดูส่วน "โหมดการแสดงผลภาพ" ในหน้า23. Ⓢ - ในโหมดเมาส์ ใช้ Ⓢ แทนการคลิกเมาส์ซ้าย ผ่านทาง USB
AV Mute (ปิดเสียง AV) (Ⓢ)	ปิดเสียง AV - ปิด/เปิดเสียงและวิดีโอชั่วคราว Ⓢ - ในโหมดเมาส์ ใช้ Ⓢ แทนการคลิกเมาส์ขวา ผ่านทาง USB
ปุ่มเลือก 4 ทิศทาง	1. ใช้ ▲▼◀▶ เพื่อเลือกรายการ หรือปรับแต่งสิ่งที่คุณเลือก 2. ในโหมดเมาส์ ใช้ ▲▼◀▶ แทนปุ่มทิศทาง
Enter (ป้อน)	1. ยืนยันการเลือกรายการของคุณ 2. ในโหมดเมาส์ ใช้แทนปุ่ม enter บนคีย์บอร์ด
Info. (ข้อมูล)	ดูส่วน "ข้อมูล" ในหน้า45.
เลเซอร์ (☀)	กด ☀ เพื่อใช้ตัวชี้บนหน้าจอ อย่าชี้ไปที่ตา
Source (แหล่งสัญญาณ)	กด "สัญญาณ" เพื่อค้นหาสัญญาณ
Re-Sync (ซิงค์ใหม่)	ซิงโครไนซ์โปรเจกเตอร์ไปยังสัญญาณเข้าโดยอัตโนมัติ
Menu (เมนู)	กด "เมนู" เพื่อเรียกดูเมนูการแสดงผลบนหน้าจอ (OSD) หากต้องการออกจาก OSD ให้กด "เมนู" อีกครั้ง



เนื่องจากความแตกต่างของการใช้งานในแต่ละประเทศ อุปกรณ์เสริมจึงอาจแตกต่างกันในบางภูมิภาค

การควบคุมของผู้ใช้

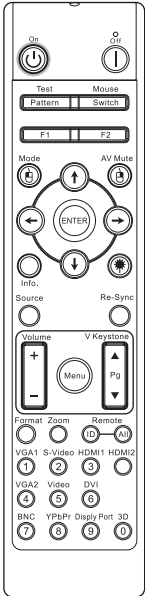

เนื่องจากความแตกต่าง
ของการใช้งานในแต่ละ
ประเทศ อุปกรณ์เสริมจึง
อาจแตกต่างกันในบาง
ภูมิภาค

การใช้รีโมทคอนโทรล

Volume +/- (ระดับเสียง +/-) กด “ระดับเสียง +/-” เพื่อปรับเสียง

V Keystone +/- ปรับความผิดเพี้ยนของภาพที่เกิดจากการเอียงโปรเจกเตอร์
(V คีย์สโตน +/-) (± 30 องศา)

Format (ภาพแบบ) กดปุ่ม “ภาพแบบ” ในหน้า 29.

Zoom (ซูม) กด “ซูม” เพื่อซูมออกจากภาพ

Remote ID (ID รีโมท) กดจนไฟ LED เปิด/ปิดเครื่องกระพริบ แล้วกด 01~99 เพื่อ
กำหนดรหัสรีโมทที่ต้องการ

Remote All (รีโมททั้งหมด) กดเพื่อกำหนดรหัสรีโมททั้งหมด

VGA1 กด “VGA1” เพื่อเลือกสัญญาณจากขั้วต่อ VGA1-เข้า

S-Video (เอส-วิดีโอ) กด “เอส-วิดีโอ” เพื่อเลือกสัญญาณ เอส-วิดีโอ

HDMI กด “HDMI” เพื่อเลือกสัญญาณ HDMI

Re-sync (ซิงค์ใหม่) ซิงโครไนซ์โปรเจกเตอร์ไปยังสัญญาณเข้าโดยอัตโนมัติ

VGA2 กด “VGA2” เพื่อเลือกสัญญาณจากขั้วต่อ VGA1-เข้า

Video (วิดีโอ) กด “วิดีโอ” เพื่อเลือกสัญญาณคอมพิวเตอร์วิดีโอ

DVI กด “DVI” เพื่อเลือกสัญญาณจากขั้วต่อ DVI-D

BNC กด “BNC” เพื่อเลือกสัญญาณ BNC

YPbPr กด “YPbPr” เพื่อเลือกสัญญาณ YPbPr

DisplayPort กด “DisplayPort” เพื่อเลือกสัญญาณ DisplayPort

3D (สามมิติ) กด “3D” เพื่อเปิด / ปิดเมนู สามมิติ

การควบคุมของผู้ใช้

เมนูที่แสดงบนหน้าจอ (OSD)

โปรเจ็กเตอร์มีเมนูที่แสดงบนหน้าจอหลายภาษา ที่อนุญาตให้คุณปรับภาพ และเปลี่ยนแปลงการตั้งค่าต่างๆ ได้หลายอย่าง โปรเจ็กเตอร์จะตรวจหาแหล่งสัญญาณโดยอัตโนมัติ

วิธีการใช้งาน

1. ในการเปิดเมนู OSD ให้กด “เมนู” บนรีโมทคอนโทรลหรือปุ่มกดบนโปรเจ็กเตอร์
2. เมื่อ OSD ปรากฏขึ้น ให้ใช้ปุ่ม ◀ ▶ เพื่อเลือกรายการในเมนูหลัก ขณะทำการเลือกในหน้าจอใดๆ ให้กด ▲ ▼ หรือ “ป้อน” เพื่อเข้าไปยังเมนูย่อย
3. ใช้ ปุ่ม ▲ ▼ เพื่อเลือกรายการที่ต้องการและปรับการตั้งค่าโดยใช้ปุ่ม ◀ ▶
4. เลือกรายการถัดไปที่จะปรับในเมนูย่อย และปรับค่าตามข้ออธิบายด้านบน
5. กด “ป้อน” เพื่อยืนยัน และหน้าจอจะกลับไปยังเมนูหลัก
6. ในการออก ให้กด “เมนู” อีกครั้ง เมนู OSD กลับไปยังระดับล่าสุด โปรเจ็กเตอร์จะบันทึกการตั้งค่าใหม่โดยอัตโนมัติ



การควบคุมของผู้ใช้

แผนผังเมนู

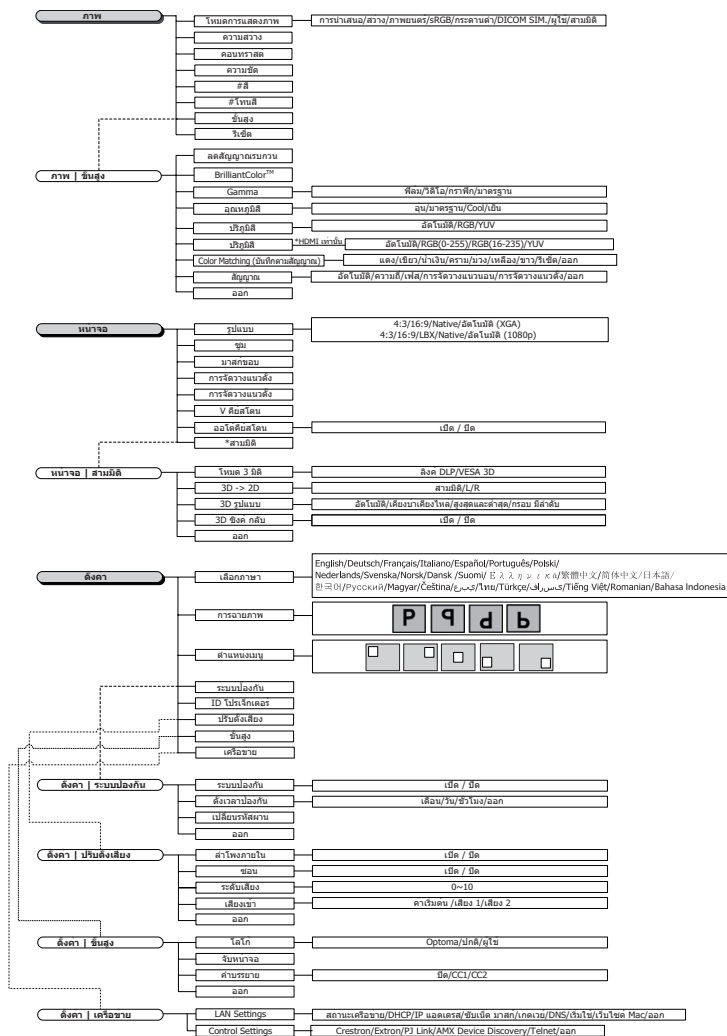

อังกฤษ

หมายเหตุ

- (#) “สี” และ “ความเข้ม” นั้นสนับสนุนสำหรับแหล่งวิดีโอ YUV เท่านั้น
- (*) “3D” จะใช้ได้เมื่อมีสัญญาณที่สามารถใช้งานรวมกันได้เท่านั้น

การควบคุมของผู้ใช้

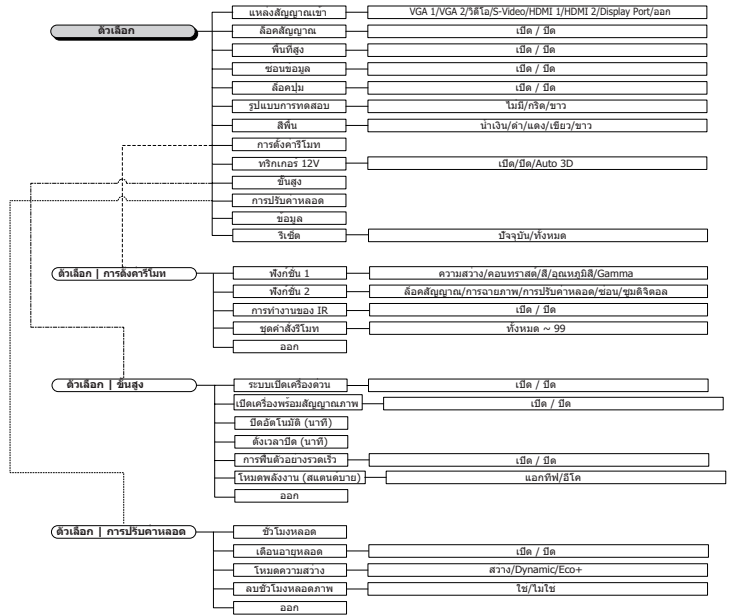

การควบคุมของผู้ใช้^๒

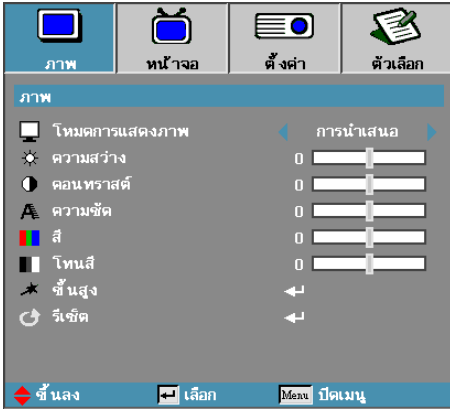

ภาพ

โหมดการแสดงผลภาพ

มีการตั้งค่านำหน้าจากโรงงานหลายแบบที่เหมาะสมกับภาพภาพหลากหลายประเภท

- ▶ นำเสนอ: สีและความสว่างที่เหมาะสมสำหรับสัญญาณเข้าจาก PC
- ▶ ความสว่าง: ความสว่างสุดสำหรับสัญญาณเข้าจาก PC
- ▶ ภาพยนตร์: สำหรับระบบโฮมเธียเตอร์
- ▶ sRGB: ปรับสีให้ถูกต้องตามมาตรฐาน
- ▶ igradanada: ควรเลือกโหมดนี้เพื่อให้ได้การตั้งค่าที่เหมาะสมที่สุดเมื่อนำภาพไปยังigradanada (สีเขียว)
- ▶ DICOM SIM: โหมดการแสดงผลนี้จะจำลองประสิทธิภาพเกรย์สเกล / แกมมาสำหรับอุปกรณ์ที่ใช้เพื่อ “การแสดงผลดิจิทัลและการสื่อสารในทางการแพทย์” (DICOM)

สำคัญ: ห้ามมิให้ใช้โหมดนี้เพื่อการวินิจฉัยทางการแพทย์ ควรใช้เพื่อจุดประสงค์ทางการศึกษา / การฝึกอบรมเท่านั้น

- ▶ ผู้ใช้: การตั้งค่าส่วนตัวของผู้ใช้
- ▶ สามมิติ: การตั้งค่าสำหรับการดูภาพ 3D ที่ผู้ใช้สามารถปรับได้

ความสว่าง

ปรับความสว่างของภาพ

- ▶ กด ◀ เพื่อทำให้ภาพมืดลง
- ▶ กด ▶ เพื่อทำให้ภาพสว่างขึ้น

การควบคุมของผู้ใช้

ความเข้ม

ความเข้ม ทำหน้าที่ควบคุมระดับความต่างระหว่างส่วนที่สว่างที่สุดและส่วนที่เข้มที่สุดของภาพ

- ▶ กด ◀ เพื่อลดความเข้ม
- ▶ กด ▶ เพื่อเพิ่มความเข้ม

ความคมชัด

ปรับความคมชัดของภาพ

- ▶ กด ◀ เพื่อลดความคมชัด
- ▶ กด ▶ เพื่อเพิ่มความคมชัด

สี

ปรับภาพวิดีโอจากสีดำและสีขาว เป็นภาพสีที่อิ่มตัวอย่างสมบูรณ์

- ▶ กด ◀ เพื่อลดปริมาณของสีในภาพ
- ▶ กด ▶ เพื่อเพิ่มปริมาณของสีในภาพ

โทนสี

ปรับความสมดุลของสีแดงและสีเขียว

- ▶ กด ◀ เพื่อเพิ่มปริมาณของสีเขียวในภาพ
- ▶ กด ▶ เพื่อเพิ่มปริมาณของสีแดงในภาพ

ขั้นสูง

เข้าสู่เมนูขั้นสูง เลือกตัวเลือกการแสดงผลขั้นสูง เช่น การลดคลื่นรบกวน BrilliantColor™ แกมมา อุณหภูมิสี พื้นที่สี การจับคู่สี และออก สำหรับข้อมูลเพิ่มเติม ดูหน้า 25

การควบคุมของผู้ใช้



ภาพ / ชั้นสูง

ลดสัญญาณรบกวน

การลดคลื่นรบกวนแบบประยุกต์ช่วยลดจำนวนคลื่นรบกวนที่สามารถมองเห็นได้ในสัญญาณแบบสอดประสานกัน โดยมีช่วงจาก "0" ถึง "10" (0=ปิด)

BrilliantColor™

รายการที่ปรับได้นี้ ทำให้สามารถใช้ประโยชน์จากอัลกอริทึมประมวลผลสีแบบใหม่และการเพิ่มประสิทธิภาพระดับของระบบ เพื่อให้ความสว่างที่สูงขึ้นขณะที่ให้สีในภาพที่สดใสสมจริงยิ่งขึ้น ช่วงตั้งหลาวคือจาก 1 ถึง 10 หากต้องการให้ภาพเข้มขึ้น ปรับค่าไปยังค่าสูงสุด สำหรับภาพที่เนียนและสมจริงขึ้น ให้ปรับค่าไปยังค่าต่ำสุด

Gamma

เลือกชนิดเกมมาจากฟิล์ม วิดีโอ มาตรฐาน

อุณหภูมิสี

ปรับอุณหภูมิของสี อุณหภูมิสีเย็น หน้าจอจะดูเย็นตาขึ้น ส่วนอุณหภูมิสีร้อน หน้าจอจะดูอบอุ่นขึ้น

ปรับภูมิสี

เลือกประเภทแมทริกซ์สีที่เหมาะสมจาก AUTO, RGB, YUV

- ▶ สำหรับ HDMI เท่านั้น: เลือกแมทริกซ์สีจากอัตโนมัติ RGB (0-255), RGB (16-235), YUV

การควบคุมของผู้ใช้

Color Matching

เข้าสู่เมนู Color Matching โปรดดูรายละเอียดเพิ่มเติมที่หน้า 27

สัญญาณ

เข้าสู่เมนูสัญญาณ ตั้งค่าคุณสมบัติสัญญาณโปรเจกเตอร์ ฟังก์ชันนี้จะสามารถใช้งานได้เมื่อแหล่งอินพุตสนับสนุน VGA 1/VGA 2 ดูหน้า 28 สำหรับข้อมูลเพิ่มเติม

การควบคุมของผู้ใช้^๒



ภาพ / ชั้นสูง / Color Matching

สี (ยกเว้นสีขาว)

กด ▲▼ เพื่อเลือกสีและกด “ENTER” เพื่อปรับค่าอุณหภูมิสี ความอิ่มของสี และเกน



- สามารถปรับสีเขียว น้ำเงิน ไซอัน เหลือง มาเจนตาได้โดยแยกกันตาม HSG ของแต่ละสี
- สีขาวจะสามารถปรับสีแดง เขียว น้ำเงินแต่ละรายการได้

กด ▲▼ เพื่อเลือกอุณหภูมิสี ความอิ่มของสี และเกน แล้วกด ◀▶ เพื่อปรับการตั้งค่า

ขาว

กด ▲▼ เพื่อเลือกสีขาวแล้วกด “ENTER”

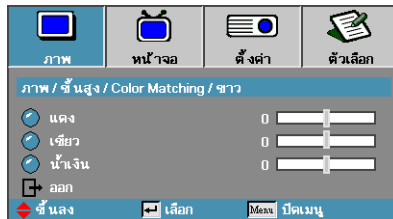

กด ▲▼ เพื่อเลือกสีแดง เขียว หรือน้ำเงิน แล้วกด ◀▶ เพื่อปรับการตั้งค่า รีเซ็ต

รีเซ็ตค่าการตั้งค่าสีทั้งหมดกลับเป็นค่าเริ่มต้นจากโรงงาน

การควบคุมของผู้ใช้

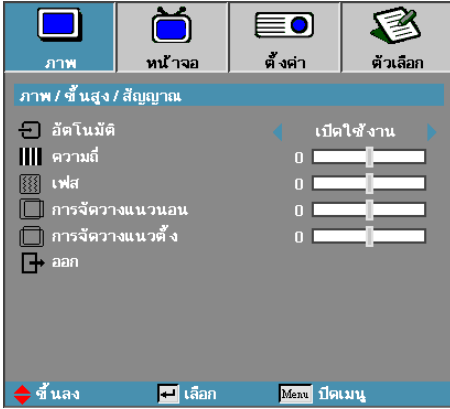

ภาพ / ขั้นสูง / สัญญาณ

อัตราโน้มนำ

ตั้งค่า อัตราโน้มนำ เป็น เปิด หรือ ปิด เพื่อล็อกหรือปลดล็อกคุณสมบัติ เฟส และความถี่

- ▶ ปิดใช้งาน – ปิดการล็อกอัตราโน้มนำ
- ▶ เปิดใช้งาน – เปิดการล็อกอัตราโน้มนำ

ความถี่

เปลี่ยนความถี่ข้อมูลแสดงผลให้ตรงกับความถี่ของการ์ดกราฟิกในคอมพิวเตอร์ของคุณ หากคุณพบปัญหาเสถียรภาพ ให้ใช้ฟังก์ชันนี้เพื่อทำการปรับเปลี่ยน

เฟส

เฟสจะซิงโครไนซ์เวลาสัญญาณของการแสดงผลกับกราฟิกการ์ด ถ้าคุณพบปัญหาภาพไม่นิ่งหรือกะพริบ ให้ใช้ฟังก์ชันนี้เพื่อแก้ไข

การจัดวางแนวนอน

- ▶ กด ◀ เพื่อย้ายภาพไปทางซ้าย
- ▶ กด ▶ เพื่อย้ายภาพไปทางขวา

การจัดวางแนวตั้ง

- ▶ กด ◀ เพื่อย้ายภาพลงด้านล่าง
- ▶ กด ▶ เพื่อย้ายภาพขึ้นด้านบน

การควบคุมของผู้ใช้



หน้าจอบ

ภาพแบบ

ใช้ฟังก์ชันนี้เพื่อเลือกอัตราส่วนภาพที่ต้องการ

- ▶ 4:3: ภาพแบบนี้ใช้สำหรับสัญญาณเข้าแบบ 4x3 ที่ไม่ได้สร้างขึ้นสำหรับ TV จอกว้าง
- ▶ 16:9: ภาพแบบนี้ใช้สำหรับสัญญาณเข้าแบบ 16x9 เช่น HDTV และ DVD ที่สร้างขึ้นสำหรับ TV จอกว้าง
- ▶ LBX: ภาพแบบนี้ใช้สำหรับแหล่งข้อมูลแบบกล่องจดหมายที่ไม่ใช่ขนาด 16x9 สำหรับผู้ใช้ที่มีเลนส์ภายนอก 16x9 เพื่อแสดงอัตราส่วนภาพ 2.35:1 โดยใช้ความละเอียดสูงสุด
- ▶ ดั้งเดิม: การปรับขนาดไม่ทำงาน ทั้งนี้ขึ้นอยู่กับความละเอียดของการรับสัญญาณเข้า
- ▶ อัตโนมัติ: เลือกภาพแบบที่เหมาะสมโดยอัตโนมัติ

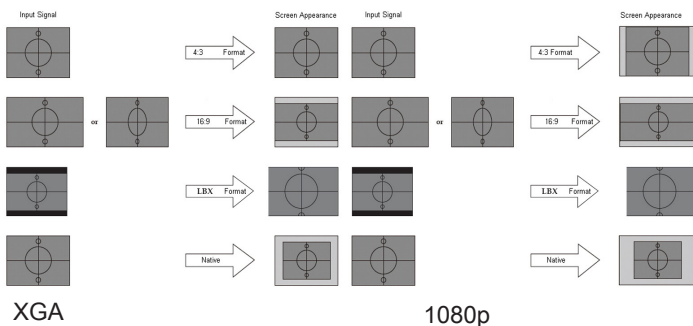

การควบคุมของผู้ใช้

ซูม

- ▶ กด ◀ เพื่อลดขนาดของภาพ
- ▶ กด ▶ เพื่อขยายภาพบนหน้าจอลาย

มาสก์ขอบ

ฟังก์ชันมาสก์ขอบเพื่อลบสัญญาณรบกวนในภาพวิดีโอ มาสก์ขอบของภาพเพื่อกำจัดสัญญาณรบกวนในการเข้ารหัสวิดีโอที่ขอบของแหล่งสัญญาณวิดีโอ

การจัดวางแนวตั้ง

เลื่อนตำแหน่งฉายภาพตามแนวนอน

- ▶ กด ◀ เพื่อย้ายภาพไปทางซ้ายของหน้าจอลาย
- ▶ กด ▶ เพื่อย้ายภาพไปทางขวาของหน้าจอลาย

ปรับระดับภาพแนวตั้ง

เลื่อนตำแหน่งภาพที่ฉายตามแนวตั้ง

- ▶ กด ▶ เพื่อย้ายภาพขึ้นด้านบนของหน้าจอลาย
- ▶ กด ◀ เพื่อย้ายภาพลงด้านล่างของหน้าจอลาย

V คีย์สโตน

กด ◀ หรือ ▶ เพื่อซดซูเซยการบิดเบี้ยวของภาพแนวตั้งเมื่อตั้งโปรเจกเตอร์ในตำแหน่งมุมของหน้าจอ

ออตคีย์สโตน

กด ◀ หรือ ▶ เพื่อเปิดใช้งานหรือปิดการใช้งานเสียงปุ่มอัตโนมัติ

3D

เข้าสู่เมนู 3D เลือกตัวเลือก 3D เช่น โหมด 3D, 3D->2D ภาพแบบ 3D และ 3D ซิงคอินเวิร์ท โปรดดูข้อมูลเพิ่มเติมที่หน้า 31

การควบคุมของผู้ใช้^๒



หน้าจอ / สามมิติ

โหมด 3 มิติ

- ▶ DLP ลิงค์: เลือก DLP ลิงค์เพื่อใช้การตั้งค่าที่เหมาะสมที่สุดสำหรับแว่นตา 3D DLP ลิงค์
- ▶ VESA 3D: เลือก VESA 3D เพื่อใช้การตั้งค่าที่เหมาะสมที่สุดสำหรับภาพ 3D พื้นฐาน IR

3D→2D

กด ◀ หรือ ▶ เพื่อเลือกให้โปรเจกเตอร์แสดงเนื้อหา 3D ใน 2D (ซ้าย) หรือ 2D (ขวา) โดยไม่ใช่แว่น 3D เพื่อรับชมเนื้อหา 3D สามารถใช้การตั้งค่านี้สำหรับตั้งค่าโปรเจกเตอร์พาสซีฟ 3D

3D ภาพแบบ

- ▶ อัตโนมัติ: เมื่อตรวจพบสัญญาณการแสดงผลตัวตน 3D ระบบจะเลือกภาพแบบ 3D โดยอัตโนมัติ (สำหรับแหล่ง HDMI 1.4 3D เท่านั้น)
- ▶ เคียงบ้างเคียงใหญ่: แสดงสัญญาณ 3D ในภาพแบบด้านข้างกัน
- ▶ สูงสุดและต่ำสุด: แสดงสัญญาณ 3D ในภาพแบบด้านบนและด้านล่าง
- ▶ ลำดับเฟรม: แสดงสัญญาณ 3D ในภาพแบบลำดับเฟรม

3D ซิงค์ย้อนกลับ

กด ◀ หรือ ▶ เพื่อเปิดใช้งานหรือปิดใช้งานฟังก์ชัน 3D ซิงค์ย้อนกลับเพื่อกลับภาพ

การควบคุมของผู้ใช้

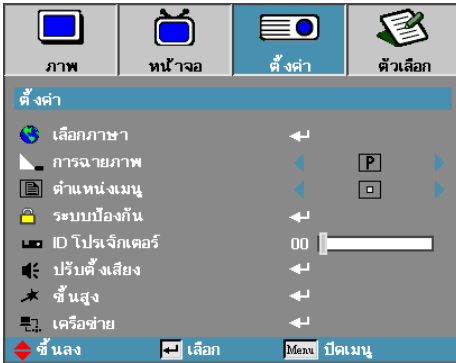

ตั้งค่า

เลือกภาษา

เข้าสู่เมนูภาษา เลือกเมนู OSD หลายภาษา ดูหน้า 34 สำหรับข้อมูลเพิ่มเติม

การฉายภาพ

เลือกวิธีการฉายภาพ:

- ▶ **P** ตั้งโต๊ะด้านหน้า

การตั้งค่ามาตรฐานจากโรงงาน

- ▶ **9** ตั้งโต๊ะด้านหลัง

เมื่อคุณเลือกฟังก์ชันนี้ โปรเจกเตอร์จะกลับภาพ เพื่อให้คุณสามารถฉายภาพจากด้านหลังของหน้าจอได้

- ▶ **d** เพดานด้านหน้า

เมื่อคุณเลือกฟังก์ชันนี้ โปรเจกเตอร์จะพลิกภาพกลับหัว สำหรับการฉายภาพจากเครื่องที่ยึดบนเพดาน

- ▶ **b** เพดานด้านหลัง

เมื่อคุณเลือกฟังก์ชันนี้ โปรเจกเตอร์จะกลับภาพ และพลิกภาพกลับหัวในเวลาเดียวกัน คุณสามารถฉายภาพจากด้านหลังของหน้าจอโดยยึดเครื่องติดกับเพดานได้

ตำแหน่งเมนู

เลือกตำแหน่งของเมนูบนหน้าจอแสดงผล

ระบบป้องกัน

เข้าสู่เมนูระบบป้องกัน เข้าใช้งานคุณลักษณะระบบป้องกันของโปรเจกเตอร์ ดูหน้า 35-37 สำหรับข้อมูลเพิ่มเติม

การควบคุมของผู้ใช้

ID โปรเจ็กเตอร์

เลือก ID โปรเจ็กเตอร์สองหลักจาก 00 จนถึง 99

ปรับตั้งเสียง

เข้าสู่เมนูสัญญาณเสียง ตั้งคุณสมบัติของระดับเสียง โปรดดูหน้า 38 สำหรับข้อมูลเพิ่มเติม

ขั้นสูง

เข้าสู่เมนูขั้นสูง เลือกหน้าจอที่แสดงระหว่างเริ่มต้น
โปรดดูหน้า 39 สำหรับข้อมูลเพิ่มเติม

เครือข่าย

ช่วยให้สามารถเข้าถึงการควบคุมสำหรับเว็บ PJ-Link และ IP คอมมานด์
โปรดดูหน้า 40 สำหรับข้อมูลเพิ่มเติม

การควบคุมของผู้ใช้



ตั้งค่า / เลือกภาษา

เลือกภาษา

เลือกเมนู OSD หลายภาษา กด “ป้อน” เพื่อเข้าไปยังเมนูย่อย แล้วใช้ปุ่มซ้าย(◀) หรือขวา (▶) เพื่อเลือกภาษาที่คุณต้องการใช้

การควบคุมของผู้ใช้^๒

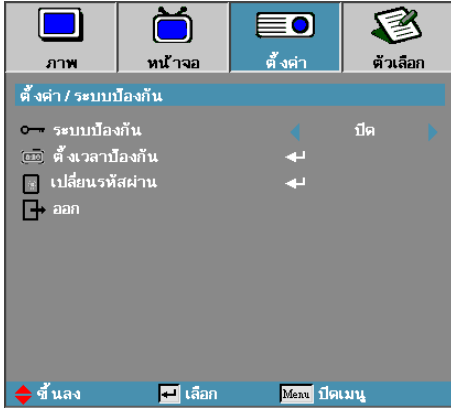

ตั้งค่า / ระบบป้องกัน

ระบบป้องกัน

เปิดหรือปิดใช้งานรหัสผ่านของระบบความปลอดภัย

- ▶ เปิด—ใช้งานรหัสผ่านปัจจุบันถูกกำหนดไว้เมื่อเปิดโปรเจกเตอร์ และเข้าใช้งานเมนูความปลอดภัย
- ▶ ปิด—ไม่ต้องใช้รหัสผ่านหลังจากเปิดระบบ



รหัสผ่านตามค่าเริ่มต้น: 1, 2, 3, 4, 5.

เมื่อเปิดใช้งานระบบความปลอดภัย หน้าจอต่อไปนี้จะแสดงขึ้นเมื่อเปิดเครื่อง และก่อนอนุญาตให้เข้าใช้งานเมนูความปลอดภัย:

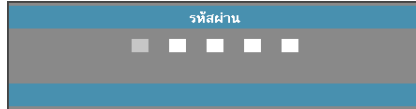

การควบคุมของผู้ใช้

ตั้งเวลาป้องกัน

เข้าสู่เมนูย่อยการตั้งเวลาป้องกัน

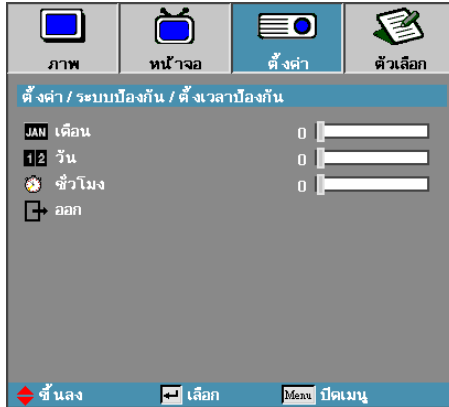

ป้อนเดือน วัน และชั่วโมง ที่สามารถใช้งานโปรเจกเตอร์ได้โดยไม่ต้องป้อนรหัสผ่าน การออกเพื่อไปยังเมนูการปรับ จะเป็นการเปิดทำงานการตั้งเวลาปิด

เมื่อเปิดทำงานแล้ว โปรเจกเตอร์จะร้องขอรหัสผ่านของวันที่และเวลาที่ระบุ เพื่ออนุญาตให้เปิดและเข้าใช้งานเมนูความปลอดภัย ถ้าใช้งานโปรเจกเตอร์อยู่ และมีการเรียกทำงานการตั้งเวลาปิด หน้าจอต่อไปนี้จะปรากฏขึ้น 60 วินาทีก่อนที่จะมีการร้องขอรหัสผ่าน



การควบคุมของผู้ใช้

เปลี่ยนรหัสผ่าน

ใช้เมนูย่อยนี้เพื่อเปลี่ยนรหัสผ่านของระบบป้องกันสำหรับโปรเจกเตอร์

1. เลือกเปลี่ยนรหัสผ่านจากเมนูย่อยของระบบป้องกัน กล้องโต้ตอบยืนยัน การเปลี่ยนรหัสจะปรากฏขึ้น
2. เลือก ใช่



หากมีการป้อนรหัสผ่านไม่ถูกต้องสามครั้ง โปรเจกเตอร์จะปิดเครื่องเองโดยอัตโนมัติหลังจากนั้น 10 วินาที

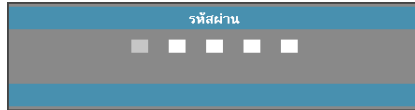

3. ป้อนรหัสผ่านที่ระบบตั้งไว้คือ <1> <2> <3> <4> <5> หน้าจอร์หัสผ่านหน้าจอที่สองจะปรากฏขึ้น



4. ป้อนรหัสผ่านใหม่สองครั้งเพื่อยืนยัน



หากกรหัสผ่าน ใหม่ไม่ตรงกัน หน้าจอร์หัสผ่านจะปรากฏขึ้นอีกครั้ง

การควบคุมของผู้ใช้

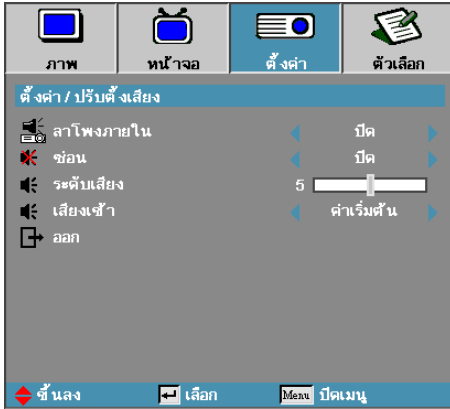

ตั้งค่า | ปรับตั้งเสียง

ลำโพงภายใน

- ▶ ปิด—ปิดลำโพงภายใน
- ▶ เปิด—เปิดลำโพงภายใน

ซอห์น

สลับเปิดหรือปิดเสียง

- ▶ ปิด—เปิดระดับเสียงลำโพงและสัญญาณเสียงออก
- ▶ เปิด—ปิดระดับเสียงลำโพงและสัญญาณเสียงออก

ระดับเสียง

กด ◀ เพื่อลดเสียง

กด ▶ เพื่อเพิ่มระดับเสียง

เสียงเข้า

กด ◀▶ เพื่อเลือกอินพุทแหล่งเสียง

การควบคุมของผู้ใช้^๒

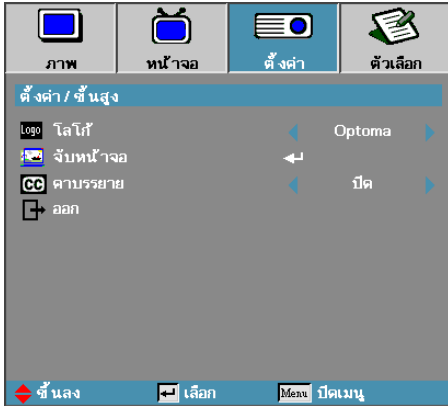

ตั้งค่า / ขึ้นสูง

โลโก้

เลือกหน้าจอที่จะแสดงระหว่างการเริ่มต้น

- ▶ Optoma – หน้าจอเริ่มต้นตามค่ามาตรฐานที่กำหนดไว้
- ▶ ปกติ – เป็นสีพื้นหลัง
- ▶ ผู้ใช้ – จับภาพหน้าจอแบบกำหนดเองโดยใช้ฟังก์ชันโอนโลโก้

จับหน้าจอ

จับภาพหน้าจอที่แสดงเพื่อใช้เป็นหน้าจอเริ่มต้น

1. แสดงหน้าจอที่ต้องการบนโปรเจกเตอร์
2. เลือก โอนโลโก้ จากเมนูระดับสูง
หน้าจอยืนยันจะปรากฏขึ้น



สามารถบันทึกหน้าจอเริ่มต้นได้ หน้าจอเดียวใน แต่ละครั้ง การจับภาพ รายการหลัง จะเป็นการ เขียนทับไฟล์ก่อนหน้าที จำกัดใน 1920 x 1200 (โปรด อ้างอิงตาราง เวลาภาคผนวก)

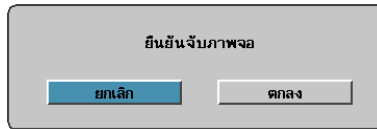

3. เลือกตกลงจกภาพแสดงว่าอยู่ระหว่างขั้นตอนการจับภาพ เมื่อเสร็จสิ้น ข้อความ จับภาพสำเร็จ จะปรากฏขึ้น หน้าจอที่ถูกจับภาพจะถูกบันทึกเป็นผู้ใช้ ในเมนูโลโก้

คำบรรยาย

เลือกหน้าจอเพื่อแสดง closed captioning

- ▶ ปิด-การตั้งค่าดีฟอลต์ที่จัดส่งให้
- ▶ CC1/CC2-ข้อความบรรยายจะแสดงขึ้นหากมีอยู่

การควบคุมของผู้ใช้

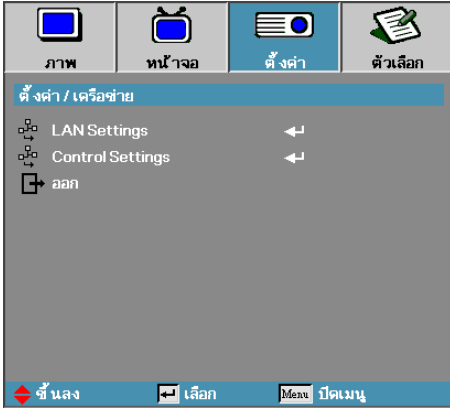

ตั้งค่า / เครื่องช่วย

LAN Settings

เข้าสู่เมนูการตั้งค่า LAN สำหรับข้อมูลเพิ่มเติม ดูหน้า 41

Control Settings

เข้าสู่เมนูการตั้งค่าการควบคุม สำหรับข้อมูลเพิ่มเติม ดูหน้า 42

การควบคุมของผู้ใช้

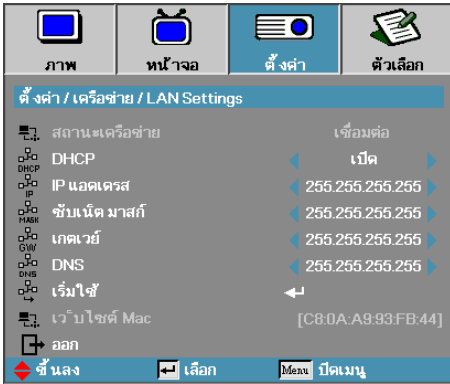

ตั้งค่า | เครือข่าย | LAN Settings



สามารถเข้าถึงเมนูย่อย
เครือข่ายได้หากเชื่อมต่อ
สายเคเบิลเครือข่าย

หากการเชื่อมต่อสำเร็จ หน้าจอจะแสดงกล่องโต้ตอบต่อไปนี้

- ▶ สถานะในเครือข่าย — เพื่อแสดงข้อมูลเครือข่าย
- ▶ DHCP:
 - เปิด: กำหนดที่อยู่ IP ให้กับโปรเจกเตอร์โดยอัตโนมัติจากเซิร์ฟเวอร์ DHCP
 - ปิด: กำหนดที่อยู่ IP โดยผู้ใช้
- ▶ IP แอดเดรส — เลือก IP address
- ▶ ชับเน็ต มาสก์ — เลือกเลขชับเน็ตมาสก์
- ▶ เกตเวย์ — เลือกเกตเวย์เริ่มต้นของเครือข่ายที่เชื่อมต่อกับโปรเจกเตอร์
- ▶ DNS — เลือกหมายเลข DNS
- ▶ เริ่มใช้ — กด “ENTER” เพื่อนำการเลือกนั้นไปใช้
- ▶ เว็บไซต์ Mac—อ่านอย่างเดียว

การควบคุมของผู้ใช้

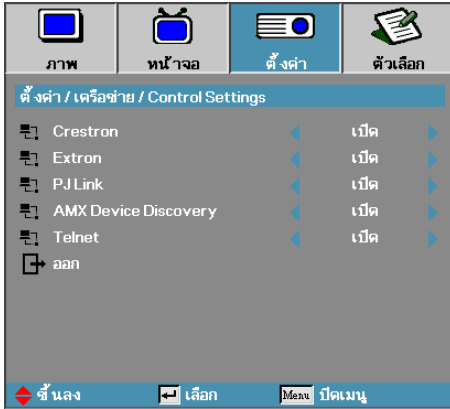

ตั้งค่า | เครื่องช่วย | Control Settings

Crestron

กด ◀▶ เพื่อเลือกเปิด/ปิดการใช้งาน Crestron

Extron

กด ◀▶ เพื่อเลือกเปิด/ปิดการใช้งาน Extron

PJ Link

กด ◀▶ เพื่อเลือกเปิด/ปิดการใช้งาน PJ Link

AMX Device Discovery

กด ◀▶ เพื่อเลือกเปิด/ปิดการใช้งาน AMX Device Discovery

Telnet

กด ◀▶ เพื่อเลือกเปิด/ปิดการใช้งาน Telnet

การควบคุมของผู้ใช้^๒



ตัวเลือก

แหล่งสัญญาณเข้า

เข้าสู่เมนูย่อยของการรับสัญญาณ เลือกสัญญาณเพื่อสแกนหา สัญญาณตั้งแต่เริ่มต้น ดูหน้า46 สำหรับข้อมูลเพิ่มเติม

ล็อคสัญญาณ

ล็อคสัญญาณปัจจุบันเป็นสัญญาณเดียวที่มีอยู่ แม้ไม่ได้เสียบสายเคเบิลอยู่ก็ตาม

- ▶ เปิด—เฉพาะสัญญาณปัจจุบันเท่านั้นที่เครื่องรับรู้ว่าเป็นสัญญาณเข้า
- ▶ ปิด—สัญญาณทั้งหมดที่เลือกในภาพ ขึ้นสูง | สัญญาณเข้า ถูกรับรู้ว่าเป็นแหล่งสัญญาณเข้า

ฟันที่สูง

ปรับความเร็วของพัดลมเพื่อสะท้อนสภาพแวดล้อม

- ▶ เปิด—เพิ่มความเร็วของพัดลมสำหรับอุณหภูมิ ความชื้น และฟันที่สูง
- ▶ ปิด—ความเร็วปกติของพัดลมสำหรับเงื่อนไขการใช้งานปกติ

ซ่อนข้อมูล

ซ่อนข้อความที่เป็นข้อมูลบนหน้าจอการฉาย

- ▶ เปิด—ไม่มีข้อความแสดงสถานะปรากฏบนหน้าจอระหว่างการดำเนินการ
- ▶ ปิด—ข้อความแสดงสถานะปรากฏเป็นปกติบนหน้าจอระหว่างการดำเนินการ

การควบคุมของผู้ใช้

ล๊อคปุ่ม

ล๊อคปุ่มบนแผงด้านบนของโปรเจ็กเตอร์

- ▶ เปิด—ข้อความเตือนจะปรากฏขึ้นเพื่อยืนยันการล๊อคปุ่ม



- ▶ ปิด—ปุ่มบนโปรเจ็กเตอร์จะทำงานตามปกติ

ภาพแบบการทดสอบ

แสดงภาพแบบการทดสอบ มีแบบตาราง (ขาว เขียว มาเจนต้า) ขาว และไม่มี

สีพื้น

เลือกสีพื้นที่ต้องการสำหรับภาพที่ฉายเมื่อไม่มีสัญญาณใดๆ

การตั้งค่ารีโมท

เข้าสู่การตั้งค่ารีโมท สำหรับข้อมูลเพิ่มเติม ดูหน้า 47

ทริกเกอร์ 12V

กด ◀▶ เพื่อเลือกว่าจะให้เอาท์พุททริกเกอร์ 12V หรือไม่



กดปุ่ม "ENTER" บนปุ่ม
กดค้างไว้ 5 วินาทีเพื่อปลด
ล๊อคปุ่มกด

การควบคุมของผู้ใช้^๒



ขั้นสูง

เข้าสู่เมนูระดับสูง ดูหน้า 48-49 สำหรับรายละเอียดเพิ่มเติม

การปรับค่าหลอด

เข้าสู่เมนูการปรับค่าหลอด ดูหน้า 50-51 สำหรับรายละเอียดเพิ่มเติม

ข้อมูล

แสดงข้อมูลโปรเจ็กเตอร์

รีเซ็ต

รีเซ็ตตัวเลือกทั้งหมดเป็นการตั้งค่ามาตรฐานจากโรงงาน

การควบคุมของผู้ใช้

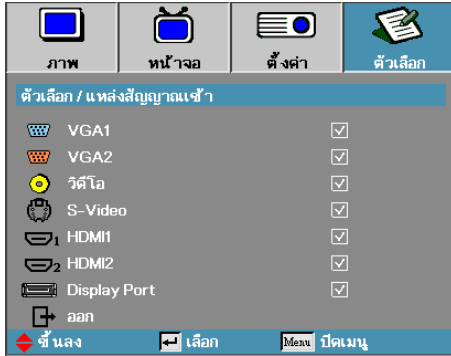

ตัวเลือก / แหล่งสัญญาณเข้า

แหล่งสัญญาณเข้า

ใช้ตัวเลือกนี้เพื่อเปิดใช้งาน / ปิดใช้งานการรับสัญญาณเข้า กด ▲ หรือ ▼ เพื่อเลือกแหล่งสัญญาณ จากนั้นกด ◀ หรือ ▶ เพื่อเปิดใช้งาน / ปิดใช้งาน กด "ENTER" เพื่อสิ้นสุดการเลือก โปรแกรมจะไม่สามารถค้นหาอินพุตที่ไม่ได้เลือก



หากยกเลิกการเลือกแหล่งสัญญาณทั้งหมด โปรแกรมจะไม่สามารถแสดงภาพใดๆ เลือกแหล่งสัญญาณไว้อย่างน้อยหนึ่งแหล่งเสมอ

การควบคุมของผู้ใช้^๒



OPTIONS / Remote Settings

ฟังก์ชัน 1

ตั้งค่าปุ่ม F1 เป็นฮอตคีย์สำหรับฟังก์ชันความสว่าง คอนทราสต์ สี อุณหภูมิ ลี หรือเกมมา

ฟังก์ชัน 2

ตั้งค่าปุ่ม F2 ให้เป็นฮอตคีย์สำหรับลือคแหล่งสัญญาณ การฉาย การตั้งค่า หลอดไฟ การปิดเสียง การซุมติจิตอล หรือฟังก์ชันเสียง

การทำงานของ IR

เปิดหรือปิดการใช้งานฟังก์ชัน IR ของโปรเจกเตอร์

ชุดคำสั่งรีโมท

กด ◀▶ เพื่อตั้งรหัสรีโมทแบบกำหนดเองและกด "ENTER" เพื่อเปลี่ยนการตั้งค่า

การควบคุมของผู้ใช้

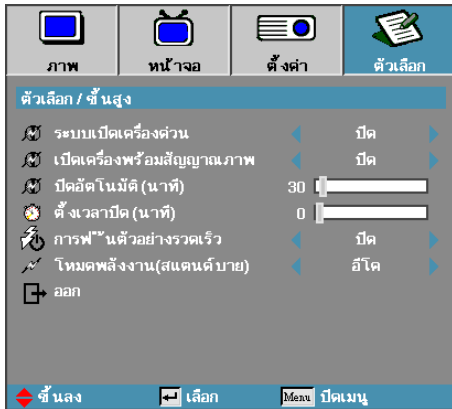

ตัวเลือก / ขึ้นสูง

ระบบเปิดเครื่องด่วน

เปิดหรือปิดใช้งานระบบเปิดเครื่องด่วน

- ▶ เปิด — โปรเจกเตอร์จะเปิดเครื่องโดยอัตโนมัติเมื่อมีไฟ AC เข้า
- ▶ ปิด — โปรเจกเตอร์จะต้องขับเคลื่อนตามปกติ

เปิดเครื่องพร้อมสัญญาณภาพ

เปิดหรือปิดทำงาน เปิดเครื่องเมื่อพบสัญญาณ

- ▶ เปิด — โปรเจกเตอร์เปิดโดยอัตโนมัติเมื่อตรวจพบสัญญาณที่แยกที่พี
- ▶ ปิด — ปิดการใช้งานการเปิดเครื่องเมื่อตรวจพบสัญญาณแอกทีฟ



หมายเหตุ

1. ใช้งานได้เมื่อโหมดสแตนด์บายทำงาน
2. หากปิดเครื่องโปรเจกเตอร์โดยที่ยังเปิดแปลงสัญญาณอินพุทอยู่ (ภาพล่าสุดยังคงคนแสดงบนหน้าจอ) เครื่องจะไม่รีสตาร์ท เว้นแต่:
 - ก. เลิกการส่งแหล่งสัญญาณของภาพล่าสุดและอินพุทสัญญาณอื่นๆ อีกครั้ง
 - ข. ถอดปลั๊กและเสียบปลั๊กพลังงานโปรเจกเตอร์อีกครั้ง
3. การเปิดเครื่องเมื่อได้รับสัญญาณจะไม่สนใจการตั้งค่า "การล็อคแหล่งสัญญาณ"

การควบคุมของผู้ใช้

ปิดอัตโนมัติ (นาทิจ)

ตั้งค่าช่วงเวลาที่จะปิดเครื่องอัตโนมัติ ตามค่ามาตรฐาน โปรเจ็กเตอร์จะ ปิดหลอดไฟหลังจากไม่มีสัญญาณใดๆ 30 นาที ค่าเตือนต่อไปนี้จะปรากฏขึ้น 60 วินาทีก่อนที่จะเครื่องจะปิด

เครื่องจะปิดเองโดยอัตโนมัติ 60 วินาที

ตั้งเวลาปิด (นาทิจ)

ตั้งค่าช่วงเวลาที่จะปิด โปรเจ็กเตอร์จะปิดหลังจากช่วงเวลาไม่มีการ ทำงานใดๆ ที่ระบุไว้ (ไม่ว่าจะมีสัญญาณหรือไม่ก็ตาม) ค่าเตือนต่อไปนี้จะ ปรากฏขึ้น 60 วินาทีก่อนที่จะเครื่องจะปิด

เครื่องจะปิดเองโดยอัตโนมัติ 60 วินาที

การฟื้นตัวอย่างรวดเร็ว

ถ้า การฟื้นตัวอย่างรวดเร็ว เปิด, โปรเจ็กเตอร์สามารถกลับมาทำงานต่อได้ ในไม่ช้า โดยโปรเจ็กเตอร์จะเปิดเครื่องได้ภายใน 100 วินาทีหลังจากที่ปิด

โหมดพลังงาน (สแตนด์บาย)

- ▶ ฮีโค: เลือก “ฮีโค” เพื่อประหยัดการสิ้นเปลืองพลังงาน < 0.5W
- ▶ แอททีฟ: “แอททีฟ” เพื่อกลับไปยังโหมดสแตนด์บายปกติ และพอร์ต VGA ออก จะเปิดใช้งาน



เมื่อโหมดพลังงาน (สแตนด์บาย) ถูกตั้งค่า เป็น Eco (ฮีโค), VGA & ออดีโอพาส-ทรู, RS232 และ RJ45 จะถูกปิดทำงานเมื่อโปรเจ็กเตอร์อยู่ในโหมดสแตนด์บาย

การควบคุมของผู้ใช้

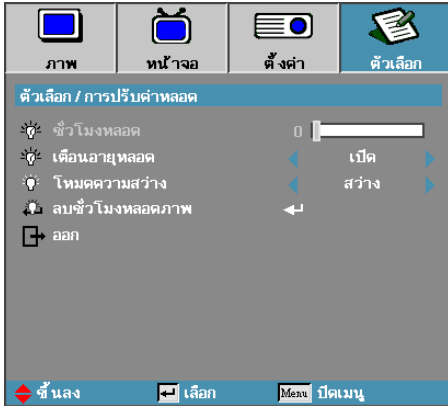

ตัวเลือก / การปรับค่าหลอด

ชั่วโมงหลอด

แสดงเวลาในการฉายของหลอด รายการนี้สำหรับแสดงเท่านั้น

เด็อนอายุหลอด

เปิดหรือปิดการใช้งานเด็อนอายุหลอด

- ▶ เปิด — ข้อความเตือนจะปรากฏขึ้นเมื่ออายุการใช้งานของหลอดเหลือไม่ถึง 30 ชั่วโมง

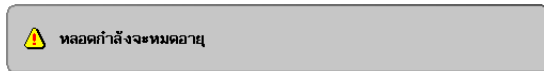

- ▶ ปิด — ข้อความเตือนจะปรากฏขึ้น

โหมตความสว่าง

เลือกโหมตความสว่างของหลอด

- ▶ สว่าง — การตั้งค่ามาตรฐาน
- ▶ Dynamic—อนุญาตให้โปรเจกเตอร์ปรับค่าส่วนที่มืดและส่วนที่สว่างของภาพที่ฉายโดยควบคุมพลังงานหลอดไฟโดยอัตโนมัติ 100%~30%
- ▶ Eco+ — ลดการตั้งค่าความสว่าง 80%~30% เพื่อเพิ่มอายุการใช้งานหลอดไฟ

การควบคุมของผู้ใช้^๒

ลบชั่วโมงหลอดภาพ

หลังจากเปลี่ยนหลอด ให้รีเซ็ตตัวนับเวลาชั่วโมงการใช้งานหลอดเพื่อแสดงอายุการใช้งานใหม่ที่ถูกต้อง

1. เลือกลบชั่วโมงหลอดภาพ

หน้าจอการยืนยันจะปรากฏขึ้น

ยืนยันรีเซ็ตหลอดไฟ

ไม่ใช่ใช่

2. เลือก ใช่ เพื่อรีเซ็ตตัวนับเวลาชั่วโมงหลอดเป็น 0

การควบคุมของผู้ใช้

LAN_RJ45



- โปรเจกเตอร์เชื่อมต่อกับ LAN โปรดใช้สายเคเบิลทั่วไปสำหรับอีเทอร์เน็ต
- เครื่องต่อเครื่อง (พีซี เชื่อมต่อกับโปรเจกเตอร์โดยตรง) โปรดใช้สายไขว้สำหรับอีเทอร์เน็ต

เพื่อให้การใช้งานเป็นไปอย่างสะดวกและง่ายดาย โปรเจกเตอร์ Optoma จึงมีคุณสมบัติด้านการจัดการจากระยะไกลและการใช้ระบบเครือข่ายที่หลากหลาย

ฟังก์ชัน LAN/RJ45 ของของโปรเจกเตอร์ ผ่านทางเครือข่าย เช่น การจัดการจากระยะไกล เช่น: การตั้งค่าปิด / ปิดเครื่อง ความสว่าง และความเปรียบต่าง นอกจากนี้ ยังรวมถึงข้อมูลสถานะของโปรเจกเตอร์ เช่น: แหล่งสัญญาณภาพ ปิดเสียง ฯลฯ

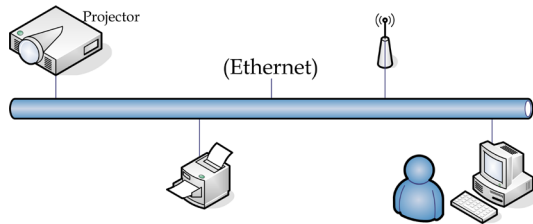

ฟังก์ชันการทำงานของช่องเสียบ LAN แบบสาย

โปรเจกเตอร์รุ่นนี้สามารถควบคุมได้โดยใช้ PC (แล็ปท็อป) หรืออุปกรณ์ภายนอกอื่นๆ ผ่านทางพอร์ท LAN/RJ45 และสามารถใช้งานได้ด้วย Crestron / Extron / AMX (การค้นหาอุปกรณ์) / PJLink

- ▶ Crestron เป็นเครื่องหมายการค้าจดทะเบียนของ Crestron Electronics, Inc. ในสหรัฐฯ
- ▶ Extron เป็นเครื่องหมายการค้าจดทะเบียนของ Extron Electronics, Inc. ในสหรัฐฯ
- ▶ AMX เป็นเครื่องหมายการค้าจดทะเบียนของ AMX LLC ในสหรัฐฯ
- ▶ PJLink ใช้เป็นเครื่องหมายการค้าและโลโก้ที่ลงทะเบียนในญี่ปุ่น สหรัฐอเมริกา และประเทศอื่นๆ โดย JBMIA

อุปกรณ์ภายนอกที่สนับสนุน

โปรเจกเตอร์นี้รองรับคำสั่งที่กำหนดของตัวควบคุม Crestron Electronics และซอฟต์แวร์ที่เกี่ยวข้อง (ex, RoomView®)

<http://www.crestron.com/>

โปรเจกเตอร์นี้สนับสนุนอุปกรณ์ Extron โปรดดูรายการอ้างอิงที่

<http://www.extron.com/>

โปรเจกเตอร์นี้สนับสนุนโดย AMX (การค้นหาอุปกรณ์)

<http://www.amx.com/>

การควบคุมของผู้ใช้

โปรเจ็กเตอร์นี้สนับสนุนคำสั่ง PJLink Class1 (เวอร์ชัน 1.00)
<http://pjlink.jbmia.or.jp/english/>

สำหรับรายละเอียดข้อมูลเกี่ยวกับอุปกรณ์ภายนอกชนิดต่างๆ ซึ่งสามารถเชื่อมต่อกับพอร์ต LAN/RJ45 และรีโมทคอนโทรลของโปรเจ็กเตอร์ และคำสั่งการควบคุมต่างๆ ที่สนับสนุนสำหรับอุปกรณ์ภายนอกแต่ละชนิด โปรดติดต่อฝ่ายบริการสนับสนุนโดยตรง

LAN RJ45

1. ต่อสายเคเบิล RJ45 กับพอร์ต RJ45 บนโปรเจ็กเตอร์และพีซี (แล็ปท็อป)

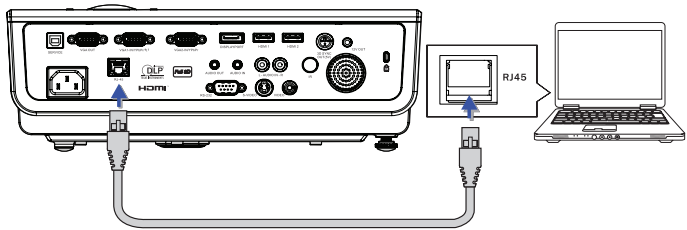

2. บนพีซี (แล็ปท็อป) เลือก Start -> Control Panel -> Network Connections

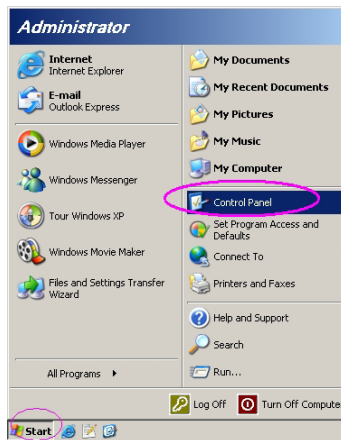

การควบคุมของผู้ใช้

3. คลิกขวาที่ Local Area Connection และเลือกProperty

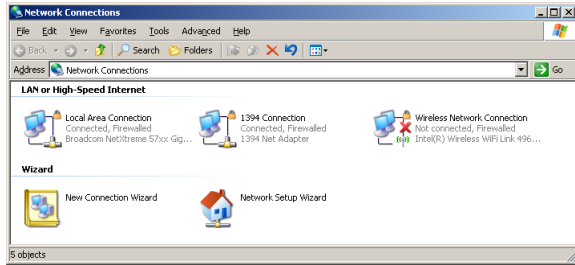

4. ในหน้าต่าง Properties เลือกแท็บ General และเลือก Internet Protocol (TCP/IP)

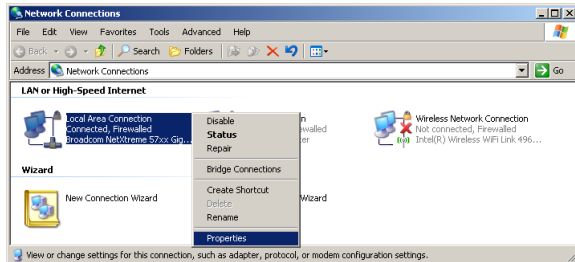

5. คลิก Properties

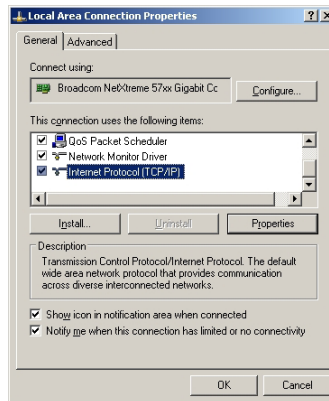

การควบคุมของผู้ใช้

6. กรอกที่อยู่ IP และ Subnet mask จากนั้นกด OK

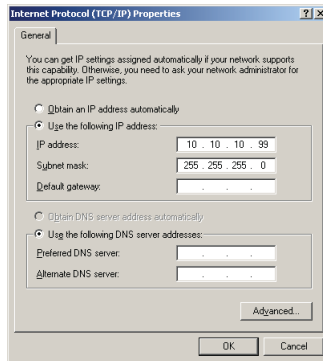

7. กดปุ่ม เมน บนโปรเจ็กเตอร์

8. เลือก เมนูที่แสดงบนหน้าจอ -> ตั้งค่า -> เครือข่าย -> LAN Settings

9. หลังจากที่ได้เข้าไปในสถานะเครือข่ายแล้ว ให้ป้อนค่าต่อไปนี้:

- ▶ DHCP: ปิด
- ▶ IP แอดเดรส: 10.10.10.10
- ▶ ซับเน็ต มาสก์: 255.255.255.0
- ▶ เกตเวย์: 0.0.0.0
- ▶ DNS: 0.0.0.0

10. กด "ENTER" / ▶ เพื่อยืนยันการตั้งค่า

11. เปิดเว็บเบราว์เซอร์ (เช่น Microsoft Internet Explorer ที่มีตั้งค่า Adobe Flash Player 9.0 หรือสูงกว่า)

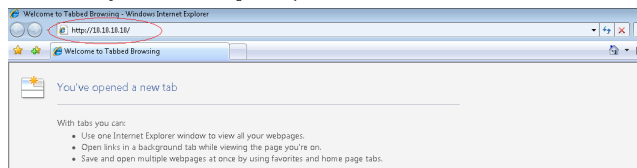

12. ในแถบ Address ป้อน IP แอดเดรส: 10.10.10.10.

การควบคุมของผู้ใช้

13. กด “ENTER” / ▶

โปรเจกเตอร์จะได้รับการตั้งค่าเพื่อการจัดการจากระยะไกล ฟังก์ชัน LAN/RJ45 จะแสดงข้อมูลดังนี้



สามารถดูข้อมูลเพิ่มเติมได้ที่ <http://www.crestron.com>

Optoma

Admin > Information

Information	
System	
System Status	Power On
Display Source	No Source
Lamp Hours	8
Image	Presentation
Error Status	No Error
LAN Status	
IP address	10.10.10.10
Subnet mask	255.255.255.0
Default gateway	0.0.0.0
DNS Server	0.0.0.0
MAC address	
Version	
LAN Version	
FW Version	

Created by Crestron © 2013 by Optoma Corp.

Power Vol - Mute Vol +

SourceList

Menu ▲ Auto

◀ Enter ▶

Blank ▼ Source

Freeze Contrast Brightness Color



Expansion Options

Crestron Control

IP Address
IP ID
Control Port

Control Set

Projector

Projector Name PJ01
Location RM01
Assigned To Sit

Set

Network Config DHCP Enabled
IP Address 10.10.10.10
Subnet Mask 255.255.255.0
Default Gateway 0.0.0.0
DNS Server 0.0.0.0

Net Set

User Password

User Enabled
Password
Confirmed

User Set

Admin Password

Admin Enabled
Password
Confirmed

Admin Set

Tools Exit

การควบคุมของผู้ใช้

ประเภท	รายการ	ความยาวการป้อน
การควบคุม Crestron	IP แอดเดรส	15
	IP ID	3
	พอร์ต	5
โปรเจคเตอร์	ชื่อโปรเจ็กเตอร์	10
	สถานที่	10
	กำหนดไปยัง	10
การกำหนดค่าเครือข่าย	DHCP (เปิดทำงาน)	(N/A)
	IP แอดเดรส	15
	ซับเน็ตมาสก์	15
	เกตเวย์เริ่มต้น	15
	DNS เซิร์ฟเวอร์	15
รหัสผ่านผู้ใช้	เปิดทำงาน	(N/A)
	รหัสผ่านใหม่	10
	ยืนยัน	10
รหัสผ่านผู้ดูแลระบบ	เปิดทำงาน	(N/A)
	รหัสผ่านใหม่	10
	ยืนยัน	10

สามารถดูข้อมูลเพิ่มเติมได้ที่ <http://www.crestron.com>.

การเตรียมการการแจ้งเตือนอีเมล

1. ตรวจสอบให้แน่ใจว่าผู้ใช้สามารถเข้าถึงโฮมเพจของฟังก์ชัน LAN RJ45 ได้โดยใช้เว็บเบราว์เซอร์ (เช่น Microsoft Internet Explorer v6.01/v8.0)
2. จากโฮมเพจของ LAN/RJ45 ให้คลิกที่ การตั้งค่าการแจ้งเตือน

Optoma

Admin > Information

- Information
- Alert Settings**
- Crestron

Model Name	
System	
System Status	Power On
Display Source	No Source
Lamp Hours	8
Image	Presentation
Error Status	No Error
LAN Status	
IP address	10.18.10.10
Subnet mask	255.255.255.0
Default gateway	0.0.0.0
DNS Server	0.0.0.0
MAC address	
Version	
LAN Version	
FW Version	

©Crestron Copyright 2012 by Optoma Corp.

การควบคุมของผู้ใช้

3. ตามค่าเริ่มต้น กล้องใส่ข้อมูลในการตั้งค่าการแจ้งเตือนจะเว้นว่างเอาไว้



4. เพื่อส่งผลการแจ้งเตือน ให้ป้อนข้อมูลดังต่อไปนี้:

- ▶ ช่อง SMTP คือเซิร์ฟเวอร์เมลสำหรับการส่งอีเมล (SMTP โพรโทคอล) ช่องนี้เป็นช่องที่ต้องกรอกข้อมูล
- ▶ ช่อง ถึง คืออีเมลแอดเดรสของผู้รับ (เช่น ผู้ดูแลระบบโปรเจกเตอร์) ช่องนี้เป็นช่องที่ต้องกรอกข้อมูล
- ▶ ช่อง Cc คือการส่งสำเนาของการเตือนไปยังอีเมลแอดเดรสที่กำหนด สามารถเลือกกรอกข้อมูลในช่องนี้หรือไม่ก็ได้ (เช่น ผู้ช่วยของผู้ดูแลระบบโปรเจกเตอร์)
- ▶ ช่อง จาก คืออีเมลแอดเดรสของผู้รับ (เช่น ผู้ดูแลระบบโปรเจกเตอร์) ช่องนี้เป็นช่องที่ต้องกรอกข้อมูล
- ▶ เลือกเงื่อนไขการแจ้งเตือนโดยเลือกกล่องที่ต้องการ



เติมข้อมูลในช่องทั้งหมดที่กำหนด ผู้ใช้สามารถคลิกส่งเมลทดสอบ เพื่อทดสอบว่าการตั้งค่าใดถูกต้อง เพื่อการส่งผลการแจ้งเตือนอย่างถูกต้อง คุณต้องเลือกเงื่อนไขการแจ้งเตือนและใส่อีเมลแอดเดรสที่ถูกต้อง



การควบคุมของผู้ใช้

ฟังก์ชัน RS232 by Telnet

นอกจากโปรเจ็กเตอร์ที่เชื่อมต่อกับอินเทอร์เน็ตเฟส RS232 ที่มีการสื่อสาร “ไฮเปอร์-เทอร์มินอล” โดยการควบคุมคำสั่ง RS232 แล้ว ยังมีวิธีการควบคุมคำสั่ง RS232 อื่นที่เรียกว่า “RS232 by TELNET” สำหรับ LAN/ RJ45 ด้วย

คู่มือการเริ่มต้นอย่างรวดเร็วสำหรับ “RS232 by TELNET”

ตรวจสอบและรับ IP แอดเดรสใน OSD ของโปรเจ็กเตอร์

ตรวจสอบให้แน่ใจว่า แล็ปท็อป/PC สามารถเข้าถึงหน้าเว็บของโปรเจ็กเตอร์ได้

ตรวจสอบให้แน่ใจว่าได้ตั้งค่า “Windows Firewall” ให้ปิดการใช้งานในกรณีที่ฟังก์ชัน “TELNET” นั้นถูกคัดกรองออกโดย แล็ปท็อป/PC ของคุณ

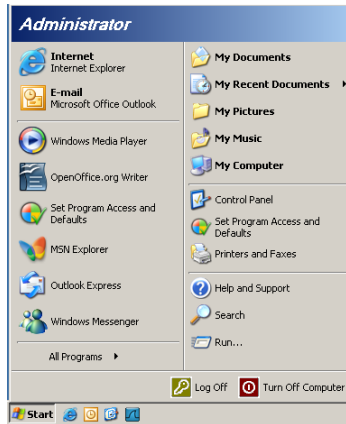

1. เริ่ม => โปรแกรมทั้งหมด => อุปกรณ์เสริม => คอมมานด์พรอมพ์

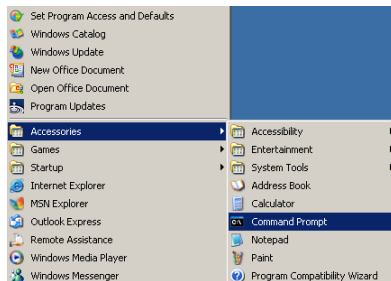

การควบคุมของผู้ใช้

2. ป้อนภาพแบบคำสั่งดังเช่นต่อไปนี้:
`telnet ttt.xxx.yyy.zzz 23` (กด “Enter”)
(`ttt.xxx.yyy.zzz`: IP แอดเดรสของโปรเจ็กเตอร์)
3. หากการเชื่อมต่อ Telnet พร้อมใช้งาน ผู้ใช้จะสามารถใส่คำสั่ง RS232 แล้วกดปุ่ม “Enter” คำสั่ง RS232 จะสามารถใช้งานได้

วิธีการเปิด TELNET ใน Windows VISTA / 7

ตามค่าเริ่มต้น ในตั้งค่า Windows VISTA จะไม่มีฟังก์ชัน “TELNET” อยู่ แต่ผู้ใช้ปลายทางสามารถเข้ารับฟังก์ชันดังกล่าวได้โดยการเปิดใช้งาน “เปิดหรือปิดคุณสมบัติ Windows”

1. เปิด “คอนโทรลพาดแนล” ใน Windows VISTA

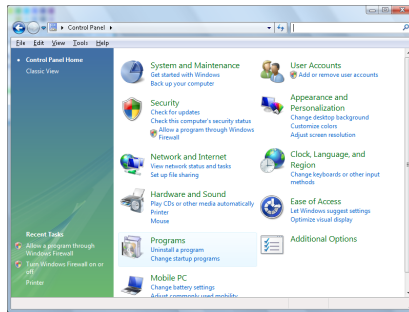

2. เปิด “โปรแกรม”

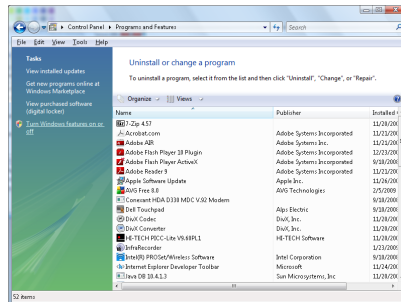

การควบคุมของผู้ใช้

3. เลือกเปิด “เปิดหรือปิดคุณสมบัติ Windows”

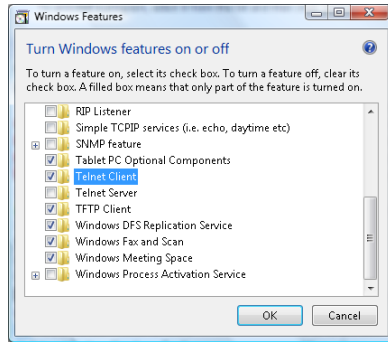

4. ทำเครื่องหมายที่ตัวเลือก “โคลเอนต์ Telnet” แล้วกดปุ่ม “ตกลง”

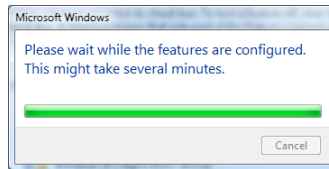

เอกสารรายละเอียดสำหรับ “RS232 by TELNET” :

1. Telnet: TCP
2. พอร์ต Telnet: 23 (สำหรับรายละเอียดเพิ่มเติม โปรดติดต่อกับตัวแทนหรือทีมบริการ)
3. ยูทิลิตี้ Telnet: Windows “TELNET.exe” (โหนดคอนโซล)
4. การเลือกการเชื่อมต่อสำหรับการควบคุม RS232-by-Telnet: ปิดยูทิลิตี้ Windows Telnet โดยตรงหลังจากเชื่อมต่อ TELNET พร้อมใช้งาน
ข้อจำกัด 1 สำหรับ Telnet-Control: มีการทำงานเครือข่ายต่อเนื่องน้อยกว่า 50 ไบต์สำหรับแอปพลิเคชัน Telnet-Control
ข้อจำกัด 2 สำหรับ Telnet-Control: มีคำสั่ง RS232 สมบูรณ์น้อยกว่า 26 ไบต์ สำหรับ Telnet-Control
ข้อจำกัด 3 สำหรับ Telnet-Control: การหน่วงเวลาต่ำสุดสำหรับคำสั่ง RS232 ต่อไปจะต้องมากกว่า 200 (ms)
(* , ในยูทิลิตี้ “TELNET.exe” แบบบิตวินของ Window XP การกด “Enter” จะเป็นรหัส “ปิดแคร์” และ “ขึ้นบรรทัดใหม่”)

การแก้ไขปัญหา

ถ้าคุณมีปัญหากับโปรเจกเตอร์ของคุณ โปรดอ่านข้อมูลต่อไปนี้ ถ้าปัญหายังคงมีอยู่ โปรดติดต่อร้านค้า หรือศูนย์บริการในประเทศของคุณ

ภาพ

? ไม่มีภาพปรากฏบนหน้าจอ

- ▶ ตรวจสอบให้แน่ใจว่าสายเคเบิล และการเชื่อมต่อทั้งหมดถูกต้อง และเชื่อมต่อไว้อย่างแน่นหนา ตามที่อธิบายไว้ในส่วน "ตั้งค่า"
- ▶ ตรวจสอบให้แน่ใจว่าขาของขั้วต่อไม่งอ หรือหัก
- ▶ ตรวจสอบว่าหลอดฉายภาพติดตั้งไว้อย่างมั่นคงหรือไม่ โปรดอ่านในส่วน "การเปลี่ยนหลอด"
- ▶ ตรวจสอบให้แน่ใจว่าคุณแกะฝาเลนส์ออก และเปิดเครื่องโปรเจกเตอร์แล้ว

? ภาพไม่ได้โฟกัส

- ▶ ตรวจสอบให้แน่ใจว่าฝาปิดเลนส์ถูกนำออกไปแล้ว
- ▶ ปรับแหวนโฟกัสที่เลนส์โปรเจกเตอร์
- ▶ ตรวจสอบให้แน่ใจว่าหน้าจอการฉายอยู่ระหว่างระยะทางที่ต้องการจากโปรเจกเตอร์ ดูหน้า 16-17.

? ภาพถูกยัดออกเมื่อแสดงภาพยนตร์ DVD 16:9

- ▶ ภาพถูกยัดออกเมื่อแสดงภาพยนตร์ DVD 16:9 เมื่อคุณเล่น DVD จอกว้าง หรือ DVD อัตราส่วน 16:9 โปรเจกเตอร์จะแสดงภาพที่ดีที่สุดในการ์บบน 16: 9 ที่ด้านของโปรเจกเตอร์
- ▶ ถ้าคุณเล่นภาพยนตร์ DVD ภาพแบบ LBX, โปรดเปลี่ยนภาพแบบเป็น LBX ใน OSD ของโปรเจกเตอร์
- ▶ ถ้าคุณเล่นภาพยนตร์ DVD ที่มีภาพแบบ 4:3, โปรดเปลี่ยนภาพแบบเป็น 4:3 ใน OSD ของโปรเจกเตอร์
- ▶ ถ้าภาพยังคงถูกยัดอยู่ คุณจำเป็นต้องปรับอัตราส่วนภาพ โดยการอ้างอิงสิ่งต่อไปนี้:
- ▶ โปรดตั้งค่าภาพแบบการแสดงผลเป็นชนิดอัตราส่วนภาพ 16:9 (กว้าง) บนเครื่องเล่น DVD ของคุณ

? ภาพเล็กลงไป หรือใหญ่เกินไป

- ▶ ปรับคานชুমจากเลนส์
- ▶ ย้ายโปรเจกเตอร์ให้ใกล้หน้าจอมากขึ้น หรือห่างจากหน้าจอมากขึ้น
- ▶ กดปุ่ม [เมนู] บนรีโมทคอนโทรล หรือแผงควบคุมโปรเจกเตอร์, ไปยัง "หน้าจอ->ภาพแบบ" และลองการตั้งค่าแบบต่างๆ

? ภาพมีด้านเอียง:

- ▶ ถ้าเป็นไปได้ ให้ปรับตำแหน่งของโปรเจกเตอร์ โดยให้เครื่องอยู่ที่กึ่งกลางบนหน้าจอ และอยู่กลางส่วนล่างของหน้าจอ และใช้ PureShift เพื่อปรับตำแหน่งของภาพ
- ▶ ใช้ "หน้าจอ->แก้ภาพบิดเบี้ยวแนวตั้ง" จาก OSD เพื่อทำการปรับแต่ง

? ภาพกลับด้าน

- ▶ เลือก "ระบบ->การฉายภาพ" จาก OSD และปรับทิศทางการฉายภาพ

อื่นๆ

? โปรเจกเตอร์หยุดตอบสนองต่อปุ่มควบคุมทั้งหมด

- ▶ ถ้าเป็นไปได้ ให้ปิดโปรเจกเตอร์ จากนั้นถอดสายพาวเวอร์ และรอเป็นเวลาอย่างน้อย 20 วินาทีก่อนที่จะเชื่อมต่อพาวเวอร์อีกครั้ง

? หลอดไหม้ หรือส่งเสียงดัง

- ▶ เมื่อหลอดหมดอายุการใช้งาน หลอดจะไหม้ และอาจส่งเสียงดัง ถ้าเกิดเหตุการณ์เช่นนี้ขึ้น โปรเจกเตอร์จะไม่สามารถเปิดได้ จนกว่าจะมีการเปลี่ยนชุดหลอดใหม่ ในการเปลี่ยนหลอด ให้ปฏิบัติตามขั้นตอนในส่วน "การเปลี่ยนหลอด" ในหน้า 66.

ไฟ LED แสดงสถานะโปรเจ็กเตอร์

ข้อความ	LED เพาเวอร์ <input type="checkbox"/> Power (เขียว)	LED อุณหภูมิ <input type="checkbox"/> Temp (แดง)	LED หลอด <input type="checkbox"/> Lamp (แดง)
สถานะสแตนด์บาย (ต่อสายเพาเวอร์)	กระพริบช้าๆ ดับ 2 วินาที ดับ 2 วินาที	○	○
เปิดเครื่อง (อุ่นเครื่อง)	กระพริบ ดับ .5 วินาที ดับ .5 วินาที	○	○
เครื่องติดและไฟแสดงสถานะติด	☀	○	○
ปิด (ทำให้เย็น)	กระพริบ ดับ 1 วินาที ดับ 1 วินาที < ดับ 10 วินาที	○	○
ผิดพลาด (หลอดเสีย)	กระพริบ ดับ .5 วินาที ดับ .5 วินาที	○	☀
ผิดพลาด (พัดลมไม่ทำงาน)	กระพริบ ดับ .5 วินาที ดับ .5 วินาที	กระพริบ ดับ 0.5 ดับ 0.5 วินาที	○
ผิดพลาด (อุณหภูมิเกิน)	กระพริบ ดับ .5 วินาที ดับ .5 วินาที	☀	○



ไฟติดตลอด => ☀
ไม่มีไฟ => ○

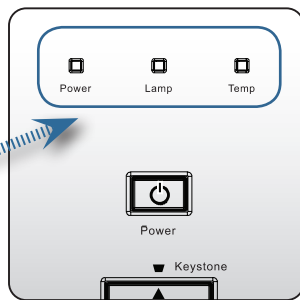
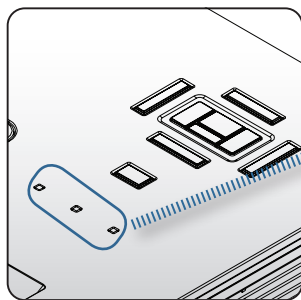

? สถานะของ LED

? ข้อความบนหน้าจอ

- ▶ พัดลมไม่ทำงาน:
โปรเจ็กเตอร์จะปิดโดยอัตโนมัติ
- ▶ อุณหภูมิสูงเกินไป:
โปรเจ็กเตอร์จะปิดโดยอัตโนมัติ
- ▶ การเปลี่ยนหลอด:
หลอดกำลังจะหมดอายุการใช้งาน
แนะนำให้เปลี่ยนหลอด

 หลอดกำลังจะหมดอายุ



คำเตือน:
ใช้เฉพาะไฟของเท่านั้น

ปรีโมค คอนโทรล

? ถ้ารีโมทคอนโทรลไม่ทำงาน

- ▶ ตรวจสอบมุมการทำงานของรีโมทคอนโทรลให้อยู่ภายในขอบเขต $\pm 15^\circ$ ทั้งแนวนอนและแนวตั้งจากตัวรับสัญญาณ IR บนโปรเจ็กเตอร์
- ▶ ตรวจสอบให้แน่ใจว่าไม่มีอะไรขวางกั้นระหว่างรีโมทคอนโทรลและโปรเจ็กเตอร์ ย้ายมาให้อยู่ในระยะภายใน 7 เมตร (23 ฟุต) จากโปรเจ็กเตอร์
- ▶ ตรวจสอบให้แน่ใจว่าใส่แบตเตอรี่อย่างถูกต้อง
- ▶ เปลี่ยนแบตเตอรี่ถ้าแบตเตอรี่หมด

การเปลี่ยนหลอด

โปรเจกเตอร์จะรับรู้อายุของหลอดโดยอัตโนมัติ เมื่อหลอดใกล้ถึงอายุการใช้งาน คุณจะได้รับข้อความเตือน

 หลอดกำลังจะหมดอายุ

เมื่อคุณเห็นข้อความนี้ โปรดติดต่อร้านค้าหรือศูนย์บริการในประเทศของคุณ เพื่อเปลี่ยนหลอดโดยเร็วที่สุดเท่าที่จะเป็นไปได้ ตรวจสอบให้แน่ใจว่าโปรเจกเตอร์เย็นลงเป็นเวลาอย่างน้อย 30 นาที ก่อนที่จะเปลี่ยนหลอด



คำเตือน: ช่องใส่หลอดมีความร้อน! ปล่อยให้เย็นลงก่อนที่จะเปลี่ยนหลอด!



คำเตือน: เพื่อลดความเสี่ยงต่อการบาดเจ็บที่เกิดกับร่างกาย อย่าทำชุดหลอดตก หรือสัมผัสใส่หลอด ถ้าทำตก หลอดอาจแตก และทำให้เกิดการบาดเจ็บต่อร่างกาย

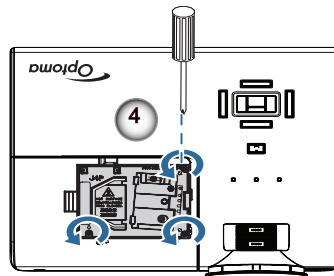
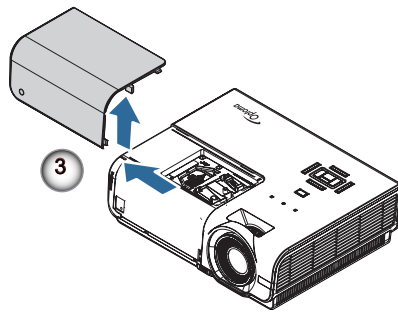
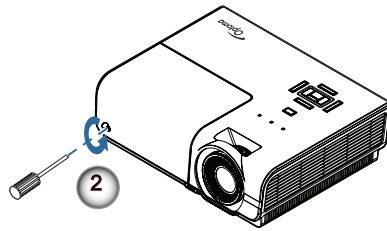
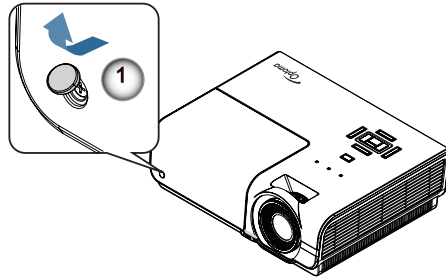

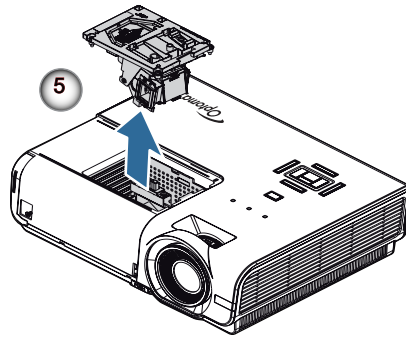

กระบวนการเปลี่ยนหลอด:

1. ปิดเพาเวอร์โปรเจ็กเตอร์ โดยการกดปุ่มเพาเวอร์
2. ปล่อยให้โปรเจ็กเตอร์เย็นลงอย่างน้อย 30 นาที
3. ถอดสายเพาเวอร์ออก
4. เปิดฝาปิดสกรูออก ❶
5. ถอดสกรูบนฝาครอบช่องใส่หลอดไฟออกหนึ่งตัว ❷
6. ถอดฝาครอบช่องใส่หลอดไฟออก ❸
7. ถอดสกรูสามตัวออกจากโมดูลหลอดไฟ ยกหูหัวโมดูลหลอดไฟขึ้น ❹
8. ดึงหูโมดูลเพื่อถอดโมดูลหลอดไฟออก ❺

ในการใส่ชุดหลอดกลับคืน ให้ทำขั้นตอนก่อนหน้าในลำดับย้อนกลับ ขณะทำ
ตั้งค่า ไหวางโมดูลหลอดไฟในแนวเดียวกันกับตัวเชื่อมต่อและแนใจวางอยู่ใน
ระดับเดียวกันเพื่อป้องกันการชำรุดเสียหาย

9. เปิดโปรเจ็กเตอร์ และทำกระบวนการ "รีเซ็ตหลอด" หลังจากที่ได้เปลี่ยนชุด
หลอดแล้ว

ลบชั่วโมงหลอดภาพ: (i) กด "เมนู" -> (ii) เลือก "ตัวเลือก" -> (iii) เลือก "การ
ปรับค่าหลอด" -> (iv) เลือก "ลบชั่วโมงหลอดภาพ" -> (v) เลือก "ใช่"

โหมดที่ใช้ร่วมกันได้ ระบบวิดีโอที่ใช้ร่วมกันได้

NTSC	NTSC M/J, 3.58MHz, 4.43MHz
PAL	PAL B/D/G/H/I/M/N, 4.43MHz
SECAM	SECAM B/D/G/K/K1/L, 4.25/4.4 MHz
SDTV	480i/p, 576i/p
HDTV	720p(50/60Hz), 1080i(50/60Hz), 1080P(50/60Hz)

อธิบายรายละเอียดเวลาวิดีโอ

สัญญาณ	ความละเอียด	รีเฟรช อัตรา (Hz)	หมายเหตุ
TV(NTSC)	720 x 480	60	สำหรับวิดีโอคอมโพสิต/ S-Video
TV(PAL, SECAM)	720 x 576	50	
SDTV (480i)	640 x 480	60	สำหรับคอมพิวเตอร์
SDTV (480P)	640 x 480	60	
SDTV (576i)	768 x 576	50	
SDTV (576P)	768 x 576	50	
HDTV (720p)	1280 x 720	50/60	
HDTV (1080i)	1920 x 1080	50/60	
HDTV (1080p)	1920 x 1080	24/50/60	

ความสามารถใช้งานร่วมกันได้ของคอมพิวเตอร์ - มาตรฐาน VESA

สัญญาณคอมพิวเตอร์ (สามารถใช้งานร่วมกับอนาล็อก RGB ได้)

สัญญาณ	ความละเอียด	รีเฟรช อัตรา (Hz)	หมายเหตุ
VGA	640 X 480	60/67/72/85	Mac 60/72/85/
SVGA	800 X 600	56/60 (*2)/72/ 85/120 (*2)	Mac 60/72/85
XGA	1024 X768	60 (*2)/70/75/ 85/120 (*2)	Mac 60/70/75/85
HDTV (720P)	1280 x 720	50/60 (*2)/ 120 (*2)	Mac 60
WXGA	1280 x 768	60/75/85	Mac 60/75/85
	1280 x 800	60 (*2)/120 (*2)	Mac 60
	1366 x 768	60	Mac 60
WXGA+	1440 x 900	60	Mac 60
SXGA	1280 x 1024	60/75/85	Mac 60/75
SXGA+	1400 x 1050	60	
UXGA	1600 x 1200	60	
HDTV (1080p)	1920 x 1080	24/50/60	Mac 60
WUXGA	1920 x 1200 (*1)	60	Mac 60

(*1) 1920 x 1200 @60Hz สนับสนุน RB เท่านั้น (ลดช่องว่าง)

(*2) โทมมิ่ง 3D สำหรับโปรเจกเตอร์ 3D จริง

สัญญาณอินพุตสำหรับ HDMI/DVI-D

สัญญาณ	ความละเอียด	รีเฟรช อัตรา (Hz)	หมายเหตุ
VGA	640 x 480	60	Mac 60/72/85
SVGA	800 x 600	60(*2)/72/85/120(*2)	Mac 60/72/85
XGA	1024 x 768	60(*2)/70/75/85/120(*2)	Mac 60/70/75/85
SDTV (480i)	640 x 480	60	
SDTV (480p)	640 x 480	60	
SDTV (576i)	768 x 576	50	
SDTV (576p)	768 x 576	50	
WSVGA (1024 x 600)	1024 x 600	60	
HDTV (720p)	1280 x 720	50(*2)/60/120(*2)	Mac 60
WXGA	1280 x 768	60/75/85	Mac 75
	1280 x 800	60(*2)/120(*2)	Mac 60
	1366 x 768	60	Mac 60
WXGA+	1440 x 900	60	Mac 60
SXGA	1280 x 1024	60/75/85	Mac 60/75
SXGA+	1400 x 1050	60	
UXGA	1600 x 1200	60	
HDTV (1080i)	1920 x 1080	50/60	
HDTV (1080p)	1920 x 1080	24/30/50/60	Mac 60
WUXGA	1920 x 1200 (*1)	60	Mac 60

(*1) 1920 x 1200 @60Hz สนับสนุน RB เท่านั้น (ลดช่องว่าง)

(*2) สนับสนุนสามมิติ

ตารางการใช้งานร่วมกันได้กับวิดีโอ True 3D

ความละเอียด อินพุท		เวลาอินพุท	
HDMI 1.4a อินพุทสามมิติ	1280 x 720p @50Hz	สูงสุดและต่ำสุด	
	1280 x 720p @60Hz	สูงสุดและต่ำสุด	
	1280 x 720p @50Hz	การรวมเฟรม	
	1280 x 720p @60Hz	การรวมเฟรม	
	1920 x 1080i @50Hz	เคียงบาเคียงไหล (ครึ่ง)	
	1920 x 1080i @60Hz	เคียงบาเคียงไหล (ครึ่ง)	
	1920 x 1080p @24Hz	สูงสุดและต่ำสุด	
	1920 x 1080p @24Hz	การรวมเฟรม	
HDMI 1.3	1920 x 1080i @50Hz	เคียงบาเคียงไหล (ครึ่ง)	โหมด SBS เปิด
	1920 x 1080i @60Hz		
	1280 x 720p @50Hz		
	1280 x 720p @60Hz	สูงสุดและต่ำสุด	โหมด TAB เปิด
	1920 x 1080i @50Hz		
	1920 x 1080i @60Hz		
	1280 x 720p @50Hz		
	1280 x 720p @60Hz	HQFS	3D ภาพแบบเป็น กรอบ มีลำดับ
480i			

- ▶ ถ้าอินพุทสามมิติเป็น 1080p @24hz, DMD ควรเล่นด้วยอินทิกรัลมัลติเฟลิตวอยโหมดสามมิติ
- ▶ สนับสนุน NVIDIA 3DTV Play หากไม่มีค่าลิขสิทธิ์จาก Optoma
- ▶ 1080i @25Hz และ 720p @50Hz จะทำงานใน 100Hz เวลาสามมิติอื่นๆ จะทำงานใน 120Hz
- ▶ 1080p @24Hz จะทำงานใน 144Hz

คำสั่ง RS232 และรายการ โพรโตคอลฟังก์ชัน

การกำหนดพินของ RS232
(ด้านข้างของโปรเจ็กเตอร์)

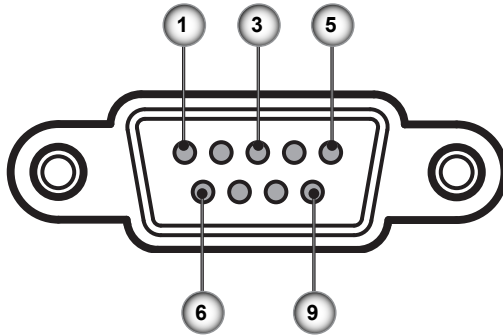

หมายเลขขา	ชื่อ	I/O (จากด้านโปรเจ็กเตอร์)
1	NC	—
2	RXD	เข้า
3	TXD	ออก
4	NC	—
5	NC	—
6	NC	—
7	RS232	RTS
8	RS232	CTS
9	NC	—

รายการฟังก์ชันโปรโตคอล RS232

SEND to projector

232 ASCII Code	HEX Code	Function	Description
-XX00 1	7E 30 30 30 30 20 31 0D	Power ON	
-XX00 0	7E 30 30 30 30 20 30 0D	Power OFF	(0/2 for backward compatible)
-XX00 1 ~ nnnnn	7E 30 30 30 30 20 31 20 a	ODPower ON with Password	~ nnnnn = -00000 (a=7E 30 30 30 30 30) ~99999 (a=7E 39 39 39 39 39)
-XX01 1	7E 30 30 30 31 20 31 0D	Resync	
-XX02 1	7E 30 30 30 32 20 31 0D	AV Mute	On
-XX02 0	7E 30 30 30 32 20 30 0D		Off (0/2 for backward compatible)
-XX03 1	7E 30 30 30 33 20 31 0D	Mute	On
-XX03 0	7E 30 30 30 33 20 30 0D		Off (0/2 for backward compatible)
-XX04 1	7E 30 30 30 34 20 31 0D	Freeze	
-XX04 0	7E 30 30 30 34 20 30 0D	Unfreeze	(0/2 for backward compatible)
-XX05 1	7E 30 30 30 35 20 31 0D	Zoom Plus	
-XX06 1	7E 30 30 30 36 20 31 0D	Zoom Minus	
-XX12 1	7E 30 30 31 32 20 31 0D	Direct Source Commands	HDMI1
-XX12 15	7E 30 30 31 32 20 31 35	OD	HDMI2
-XX12 5	7E 30 30 31 32 20 35 0D		VGA1
-XX12 6	7E 30 30 31 32 20 36 0D		VGA 2
-XX12 8	7E 30 30 31 32 20 38 0D		VGA1 Component
-XX12 9	7E 30 30 31 32 20 39 0D		S-Video
-XX12 10	7E 30 30 31 32 20 31 30 0D		Video
-XX12 13	7E 30 30 31 32 20 31 33 0D		VGA 2 Component
-XX12 20	7E 30 30 31 32 20 32 30 0D		DisplayPort
-XX20 1	7E 30 30 32 30 20 31 0D	Display Mode	Presentation
-XX20 2	7E 30 30 32 30 20 32 0D		Bright
-XX20 3	7E 30 30 32 30 20 33 0D		Movie
-XX20 4	7E 30 30 32 30 20 34 0D		sRGB
-XX20 5	7E 30 30 32 30 20 35 0D		User
-XX20 7	7E 30 30 32 30 20 37 0D		Blackboard
-XX20 13	7E 30 30 32 30 21 33 0D		DICOM SIM.
-XX20 9	7E 30 30 32 30 20 39 0D		3D
-XX21 n	7E 30 30 32 31 20 a 0D	Brightness	n = -50 (a=2D 35 30) ~ 50 (a=35 30)
-XX22 n	7E 30 30 32 32 20 a 0D	Contrast	n = -50 (a=2D 35 30) ~ 50 (a=35 30)
-XX23 n	7E 30 30 32 33 20 a 0D	Sharpness	n = 1 (a=31) ~ 15 (a=31 35)
-XX327 n	7E 58 58 33 32 37 20 a 0D	Color Matching	Red Hue n = -50 (a=2D 35 30) ~ 50 (a=35 30)
-XX328 n (a=35 30)	7E 58 58 33 32 38 20 a 0D		Green Hue n = -50 (a=2D 35 30) ~ 50
-XX329 n (a=35 30)	7E 58 58 33 32 39 20 a 0D		Blue Hue n = -50 (a=2D 35 30) ~ 50
-XX330 n (a=35 30)	7E 58 58 33 33 30 20 a 0D		Cyan Hue n = -50 (a=2D 35 30) ~ 50
-XX331 n (a=35 30)	7E 58 58 33 33 31 20 a 0D		Yellow Hue n = -50 (a=2D 35 30) ~ 50
-XX332 n (a=35 30)	7E 58 58 33 33 32 20 a 0D		Magenta Hue n = -50 (a=2D 35 30) ~ 50
-XX333 n (a=35 30)	7E 58 58 33 33 33 20 a 0D		Red Saturation n = -50 (a=2D 35 30) ~ 50
-XX334 n (a=35 30)	7E 58 58 33 33 34 20 a 0D		Green Saturation n = -50 (a=2D 35 30) ~ 50 (a=35 30)
-XX335 n (a=35 30)	7E 58 58 33 33 35 20 a 0D		Blue Saturation n = -50 (a=2D 35 30) ~ 50
-XX336 n (a=35 30)	7E 58 58 33 33 36 20 a 0D		Cyan Saturation n = -50 (a=2D 35 30) ~ 50
-XX337 n (a=35 30)	7E 58 58 33 33 37 20 a 0D		Yellow Saturation n = -50 (a=2D 35 30) ~ 50
-XX338 n (a=35 30)	7E 58 58 33 33 38 20 a 0D		Magenta Saturation n = -50 (a=2D 35 30) ~ 50 (a=35 30)
-XX339 n (a=35 30) ~ XX340 n 50 (a=35 30)	7E 58 58 33 33 39 20 a 0D 7E 58 58 33 34 30 20 a 0D		Red Gain n = -50 (a=2D 35 30) ~ 50 Green Gain n = -50 (a=2D 35 30) ~ 50
-XX341 n 50 (a=35 30)	7E 58 58 33 34 31 20 a 0D		Blue Gain n = -50 (a=2D 35 30) ~ 50
-XX342 n (a=35 30)	7E 58 58 33 34 32 20 a 0D		Cyan Gain n = -50 (a=2D 35 30) ~ 50
-XX343 n (a=35 30)	7E 58 58 33 34 33 20 a 0D		Yellow Gain n = -50 (a=2D 35 30) ~ 50
-XX344 n (a=35 30)	7E 58 58 33 34 34 20 a 0D		Magenta Gain n = -50 (a=2D 35 30) ~ 50
-XX345 n (a=35 30)	7E 58 58 33 34 35 20 a 0D		White/R n = -50 (a=2D 35 30) ~ 50
-XX346 n (a=35 30)	7E 58 58 33 34 36 20 a 0D		White/G n = -50 (a=2D 35 30) ~ 50
-XX347 n 50 (a=35 30)	7E 58 58 33 34 37 20 a 0D		White/B n = -50 (a=2D 35 30) ~ 50
-XX34 n	7E 30 30 33 34 20 a 0D	BrilliantColor™	n = 1 (a=31) ~ 10 (a=31 30)
-XX35 1	7E 30 30 33 35 20 31 0D	Gamma	Film
-XX35 2	7E 30 30 33 35 20 32 0D		Video
-XX35 3	7E 30 30 33 35 20 33 0D		Graphics
-XX35 4	7E 30 30 33 35 20 34 0D		Standard
-XX36 3	7E 30 30 33 36 20 30 0D	Color Temp.	Warm
-XX36 0	7E 30 30 33 36 20 31 0D		Standard

ภาคผนวก

-XX36 1	7E 30 30 33 36 20 32 0D		Cool	
-XX36 2	7E 30 30 33 36 20 33 0D		Cold	
-XX37 1	7E 30 30 33 37 20 31 0D	Color Space	Auto	
-XX37 2	7E 30 30 33 37 20 32 0D		RGB(0-255)	
-XX37 3	7E 30 30 33 37 20 33 0D		YUV	
-XX37 4	7E 30 30 33 37 20 34 0D			RGB(16 - 235)
-XX73 n	7E 30 30 37 33 20 a 0D	Signal	Frequency	n = -5 (a=2D 35) ~ 5 (a=35) By signal
-XX91 1	7E 30 30 39 31 20 31 0D			Automatic On
-XX91 0	7E 30 30 39 31 20 30 0D			Off
-XX74 n	7E 30 30 37 34 20 a 0D		Phase	n = 0 (a=30) ~ 31 (a=33 31) By signal
-XX75 n	7E 30 30 37 35 20 a 0D		H. Position	n = -5 (a=2D 35) ~ 5 (a=35) By timing
-XX76 n	7E 30 30 37 36 20 a 0D		V. Position	n = -5 (a=2D 35) ~ 5 (a=35) By timing
-XX45 n	7E 30 30 34 34 20 a 0D	Color (Saturation)		n = -50 (a=2D 35 30) ~ 50 (a=35 30)
-XX44 n	7E 30 30 34 35 20 a 0D	Tint		n = -50 (a=2D 35 30) ~ 50 (a=35 30)
-XX60 1	7E 30 30 36 30 20 31 0D	Format	4:3	
-XX60 2	7E 30 30 36 30 20 32 0D		16:9	
-XX60 5	7E 30 30 36 30 20 35 0D		LBX	
-XX60 6	7E 30 30 36 30 20 36 0D		Native	
-XX60 7	7E 30 30 36 30 20 37 0D		Auto	
-XX61 n	7E 30 30 36 31 20 a 0D	Edge mask		n = 0 (a=30) ~ 10 (a=31 30)
-XX62 n	7E 30 30 36 32 20 a 0D	Zoom		n = -5 (a=2D 35) ~ 25 (a=32 35)
-XX63 n	7E 30 30 36 33 20 a 0D	H Image Shift		n = -100 (a=2D 31 30 30) ~ 100 (a=31 30 30)
-XX64 n	7E 30 30 36 34 20 a 0D	V Image Shift		n = -100 (a=2D 31 30 30) ~ 100 (a=31 30 30)
-XX66 n	7E 30 30 36 36 20 a 0D	V Keystone		n = -40 (a=2D 34 30) ~ 40 (a=34 30)
-XX69 1	7E 30 30 36 39 20 31 0D	Auto Keystone	On	
-XX69 0	7E 30 30 36 39 20 30 0D	Auto Keystone	Off	
-XX230 1	7E 30 30 32 33 30 20 31 0D		3D Mode	DLP-Link
-XX230 3	7E 30 30 32 33 30 20 31 0D	3D Mode	IR	
-XX400 0	7E 30 30 34 30 30 20 30 0D		3D-2D	3D
-XX400 1	7E 30 30 34 30 30 20 31 0D			L
-XX400 2	7E 30 30 34 30 30 20 32 0D			R
-XX405 0	7E 30 30 34 30 35 20 30 0D		3D Format	Auto
-XX405 1	7E 30 30 34 30 35 20 31 0D			SBS
-XX405 2	7E 30 30 34 30 35 20 32 0D			Top and Bottom
-XX405 3	7E 30 30 34 30 35 20 33 0D			Frame sequential
-XX231 0	7E 30 30 32 33 31 20 30 0D	3D Sync Invert		On
-XX231 1	7E 30 30 32 33 31 20 31 0D	3D Sync Invert		Off
-XX70 1	7E 30 30 37 30 20 31 0D	Language	English	
-XX70 2	7E 30 30 37 30 20 32 0D		German	
-XX70 3	7E 30 30 37 30 20 33 0D		French	
-XX70 4	7E 30 30 37 30 20 34 0D		Italian	
-XX70 5	7E 30 30 37 30 20 35 0D		Spanish	
-XX70 6	7E 30 30 37 30 20 36 0D		Portuguese	
-XX70 7	7E 30 30 37 30 20 37 0D		Polish	
-XX70 8	7E 30 30 37 30 20 38 0D		Dutch	
-XX70 9	7E 30 30 37 30 20 39 0D		Swedish	
-XX70 10	7E 30 30 37 30 20 31 30 0D		Norwegian/Danish	
-XX70 11	7E 30 30 37 30 20 31 31 0D		Finnish	
-XX70 12	7E 30 30 37 30 20 31 32 0D		Greek	
-XX70 13	7E 30 30 37 30 20 31 33 0D		Traditional Chinese	
-XX70 14	7E 30 30 37 30 20 31 34 0D		Simplified Chinese	
-XX70 15	7E 30 30 37 30 20 31 35 0D		Japanese	
-XX70 16	7E 30 30 37 30 20 31 36 0D		Korean	
-XX70 17	7E 30 30 37 30 20 31 37 0D		Russian	
-XX70 18	7E 30 30 37 30 20 31 38 0D		Hungarian	
-XX70 19	7E 30 30 37 30 20 31 39 0D		Czechoslovak	
-XX70 20	7E 30 30 37 30 20 32 30 0D		Arabic	
-XX70 21	7E 30 30 37 30 20 32 31 0D		Thai	
-XX70 22	7E 30 30 37 30 20 32 32 0D		Turkish	
-XX70 23	7E 30 30 37 30 20 32 34 0D		Farsi	
-XX70 25	7E 30 30 37 30 20 32 35 0D		Vietnamese	
-XX70 26	7E 30 30 37 30 20 32 36 0D		Indonesian	
-XX70 27	7E 30 30 37 30 20 32 37 0D		Romanian	
-XX71 1	7E 30 30 37 31 20 31 0D	Projection	Front-Desktop	
-XX71 2	7E 30 30 37 31 20 32 0D		Rear-Desktop	
-XX71 3	7E 30 30 37 31 20 33 0D		Front-Ceiling	
-XX71 4	7E 30 30 37 31 20 34 0D		Rear-Ceiling	
-XX72 1	7E 30 30 37 32 20 31 0D	Menu Location	Top Left	
-XX72 2	7E 30 30 37 32 20 32 0D		Top Right	
-XX72 3	7E 30 30 37 32 20 33 0D		Centre	
-XX72 4	7E 30 30 37 32 20 34 0D		Bottom Left	
-XX72 5	7E 30 30 37 32 20 35 0D		Bottom Right	
-XX77 n	7E 30 30 37 37 20 aabbcc 0D Security		Security Timer	Month/Day/Hour n = mm/dd/hh
	mm= 00 (aa=30 30) ~ 12 (aa=31 32)			dd = 00 (bb=30 30) ~ 30 (bb=33 30)
				hh= 00 (cc=30 30) ~ 24 (cc=32 34)
-XX78 1	7E 30 30 37 38 20 31 0D		Security Settings	Enable
-XX78 0-nnnnn	7E 30 30 37 38 20 32 20 a 0D			Disable(0/2 for backward compatible)
	-nnnnn = -00000 (a=7E 30 30 30 30 30)			-99999 (a=7E 39 39 39 39 39)
-XX79 n	7E 30 30 37 39 20 a 0D	Projector ID		n = 00 (a=30 30) ~ 99 (a=39 39)

ภาคผนวก

-XX80 1	7E 30 30 38 30 20 31 0D	Mute	On			
-XX80 0	7E 30 30 38 30 20 30 0D			Off	Off (0/2 for backward compatible)	
-XX310 0	7E 30 33 31 30 20 30 0D	Internal Speaker		Off		
-XX310 1	7E 30 33 31 30 20 31 0D			On		
-XX81 n	7E 30 30 38 31 20 a 0D	Volume(Audio)		n = 0 (a=30) ~ 10 (a=31 30)		
-XX89 0	7E 30 30 38 39 20 30 0D	Audio Input		Default		
-XX89 1	7E 30 30 38 39 20 31 0D				Audio1	
-XX89 3	7E 30 30 38 39 20 33 0D				Audio2	
-XX82 1	7E 30 30 38 32 20 31 0D	Logo	Default			
-XX82 2	7E 30 30 38 32 20 32 0D		User			
-XX82 3	7E 30 30 38 32 20 33 0D		Neutral			
-XX83 1	7E 30 30 38 53 20 31 0D	Logo Capture				
-XX88 0	7E 30 30 38 20 30 0D	Closed Captioning	Off			
-XX88 1	7E 30 30 38 20 31 0D		cc1			
-XX88 2	7E 30 30 38 20 32 0D		cc2			
-XX454 0	7E 30 30 34 35 34 20 30 0D	Creston		Off	On	
-XX454 1	7E 30 30 34 35 34 20 31 0D			Off	On	
-XX455 0	7E 30 30 34 35 35 20 30 0D	Extron		Off	On	
-XX455 1	7E 30 30 34 35 35 20 31 0D			Off	On	
-XX456 0	7E 30 30 34 35 36 20 30 0D	PJLink		Off	On	
-XX456 1	7E 30 30 34 35 36 20 31 0D			Off	On	
-XX457 0	7E 30 30 34 35 37 20 30 0D	AMX Device Discovery	Off		On	
-XX457 1	7E 30 30 34 35 37 20 31 0D			Off	On	
-XX458 0	7E 30 30 34 35 38 20 30 0D	Telnet		Off	On	
-XX458 1	7E 30 30 34 35 38 20 31 0D			Off	On	
-XX100 1	7E 30 30 31 30 30 20 31 0D	Source Lock	On			
-XX100 0	7E 30 30 31 30 30 20 30 0D		Off	Off (0/2 for backward compatible)		
-XX101 1	7E 30 30 31 30 31 20 31 0D	High Altitude	On			
-XX101 0	7E 30 30 31 30 31 20 30 0D		Off	Off (0/2 for backward compatible)		
-XX102 1	7E 30 30 31 30 32 20 31 0D	Information Hide	On			
-XX102 0	7E 30 30 31 30 32 20 30 0D		Off	Off (0/2 for backward compatible)		
-XX103 1	7E 30 30 31 30 33 20 31 0D	Keypad Lock	On			
-XX103 0	7E 30 30 31 30 33 20 30 0D		None	Off (0/2 for backward compatible)		
-XX195 0	7E 30 30 31 39 35 20 30 0D	Test Pattern			Grid	
-XX195 1	7E 30 30 31 39 35 20 31 0D				White Pattern	
-XX195 2	7E 30 30 31 39 35 20 32 0D			Off		
-XX192 0	7E 30 30 31 39 32 20 30 0D	12V Trigger		Off	On	
-XX192 1	7E 30 30 31 39 32 20 31 0D			Off	Auto 3D	
-XX11 0	7E 30 30 31 31 20 30 0D	IR Function		Off	On	
-XX11 1	7E 30 30 31 31 20 31 0D			Off	On	
-XX104 1	7E 30 30 31 30 34 20 31 0D	Background Color	Blue			
-XX104 2	7E 30 30 31 30 34 20 32 0D				Black	
-XX104 3	7E 30 30 31 30 34 20 33 0D				Red	
-XX104 4	7E 30 30 31 30 34 20 34 0D				Green	
-XX104 5	7E 30 30 31 30 34 20 35 0D				White	
20 31 0D		Advanced		Direct Power On	On	
-XX105 0	7E 30 30 31 30 35 20 30 0D			Off	Off (0/2 for backward compatible)	
-XX113 0	7E 30 30 31 31 33 20 30 0D			Signal Power On	Off	
-XX113 1	7E 30 30 31 31 33 20 31 0D				On	
-XX106 n	7E 30 30 31 30 36 20 a 0D			Auto Power Off (min)	n = 0 (a=30) ~ 180 (a=31 38 30)	
(5 minutes for each step).						
-XX107 n	7E 30 30 31 30 37 20 a 0D			Sleep Timer (min)	n = 0 (a=30) ~ 990 (a=39 39 30)	
(30 minutes for each step).						
-XX115 1	7E 30 30 31 31 35 20 31 0D			Quick Resume	On	
-XX115 0	7E 30 30 31 31 35 20 30 0D				Off (0/2 for backward compatible)	
backward compatible)						
-XX114 1	7E 30 30 31 31 34 20 31 0D		Power Mode(Standby)	Eco.(<=0.5W)		
-XX114 0	7E 30 30 31 31 34 20 30 0D			Active (0/2 for backward compatible)		
-XX109 1	7E 30 30 31 30 39 20 31 0D	Lamp Reminder	On			
-XX109 0	7E 30 30 31 30 39 20 30 0D		Off	Off (0/2 for backward compatible)		
-XX110 1	7E 30 30 31 31 30 20 31 0D	Brightness Mode	Bright			
-XX110 3	7E 30 30 31 31 30 20 33 0D				Eco ^o	
-XX110 4	7E 30 30 31 31 30 20 34 0D				Dynamic	
-XX111 1	7E 30 30 31 31 31 20 31 0D	Lamp Reset	Yes			
-XX111 0	7E 30 30 31 31 31 20 30 0D		No	Off (0/2 for backward compatible)		
-XX112 1	7E 30 30 31 31 32 20 31 0D	Reset	Yes			
-XX99 1	7E 30 30 39 39 20 31 0D	RS232 Alert Reset	Reset	System Alert		
-XX210 n	7E 30 30 32 30 30 20 n 0D	Display message on the OSD			n: 1-30 characters	

SEND to emulate Remote

-XX140 10	7E 30 30 31 34 30 20 31 30 0D	Up
-XX140 11	7E 30 30 31 34 30 20 31 31 0D	Left
-XX140 12	7E 30 30 31 34 30 20 31 32 0D	Enter (for projection MENU)
-XX140 13	7E 30 30 31 34 30 20 31 33 0D	Right
-XX140 14	7E 30 30 31 34 30 20 31 34 0D	Down
-XX140 15	7E 30 30 31 34 30 20 31 35 0D	Keystone +
-XX140 16	7E 30 30 31 34 30 20 31 36 0D	Keystone -
-XX140 17	7E 30 30 31 34 30 20 31 37 0D	Volume -
-XX140 18	7E 30 30 31 34 30 20 31 38 0D	Volume +
-XX140 19	7E 30 30 31 34 30 20 31 39 0D	Brightness
-XX140 20	7E 30 30 31 34 30 20 32 30 0D	Menu
-XX140 21	7E 30 30 31 34 30 20 32 31 0D	Zoom
-XX140 28	7E 30 30 31 34 30 20 32 38 0D	Contrast
-XX140 47	7E 30 30 31 34 30 20 34 37 0D	Source

SEND from projector automatically

232 ASCII Code	HEX Code	Function	Projector Return	Description
		when Standby/Warming/Cooling/Out of Range/Lamp fail/Fan Lock/Over Temperature/Lamp Hours Running Out/Cover Open	INFO n	n : 0/1/2/3/4/6/7/8/ = Standby/Warming/Cooling/Out of Range/Lamp fail/Fan Lock/Over Temperature/Lamp Hours Running Out/Cover Open

READ from projector

232 ASCII Code	HEX Code	Function	Projector Return	Description
-XX121 1	7E 30 30 31 32 31 20 31 0D	Input Source Commands	OKn	n: 0/2/3/4/5/7/8/15 = None/VGA1/VGA2/Video/S-Video/HDMI1/HDMI2/DisplayPort
-XX122 1	7E 30 30 31 32 32 20 31 0D	Software Version	OKdddd	dddd: FW version
-XX123 1	7E 30 30 31 32 33 20 31 0D	Display Mode	OKn	n : 0/1/2/3/4/5/6/7/8/
		None/Presentation/Bright/Movie/sRGB/User/Blackboard/DICOM SIM./3D		
-XX124 1	7E 30 30 31 32 34 20 31 0D	Power State	OKn	n : 0/1 = Off/On
-XX125 1	7E 30 30 31 32 35 20 31 0D	Brightness	OKn	
-XX126 1	7E 30 30 31 32 36 20 31 0D	Contrast	OKn	
-XX127 1	7E 30 30 31 32 37 20 31 0D	Format		OKn n: 0/1/2/3/4 = 4:3/16:9/LBx/Native/AUTO
—XX128 1	7E 30 30 31 32 38 20 31 0D	Color Temperature	OKn	n : 3/0/1/2 = Warm/Standard/Cool/Cold
-XX129 1	7E 30 30 31 32 39 20 31 0D	Projection Mode	OKn	n : 0/1/2/3 = Front-Desktop/ Rear-Desktop/ Front-Ceiling/ Rear-Ceiling
-XX150 1	7E 30 30 31 35 30 20 31 0D	Information	OKabbbccddde	a : 0/1 = Off/On bbbb: LampHour cc: source 00/02/03/04/05/07/08/15 = dddd: FW version e : Display mode 0/1/2/3/4/5/6/7/8/
		None/VGA1/VGA2/Video/S-Video/HDMI1/HDMI2/DisplayPort		
		None/Presentation/Bright/Movie/sRGB/User/Blackboard/ DICOM SIM./3D		
-XX151 1	7E 30 30 31 35 31 20 31 0D	Model name	OKn	n:1/2=X600/EH500
-XX108 1	7E 30 30 31 30 38 20 31 0D	Lamp Hours	OKbbbb	bbbb: LampHour
-XX108 2	7E 30 30 31 30 38 20 31 0D	Cumulative Lamp Hours	OKtbbbb	bbbb: (5 digits) Total Lamp Hours—
-XX87 1	7E 30 30 38 37 20 31 0D	Network Status	OKn	n=0/1
		Disconnected/Connected		
-XX87 3	7E 30 30 38 37 20 33 0D	IP Address		OKaaa_bbb_ccc_ddd

คำสั่ง Telnet

- ▶ พอร์ต: สนับสนุน 3 พอร์ต 23/1023/2023
- ▶ การเชื่อมต่อหลายรายการ: โปรเจ็กเตอร์รับคำสั่งจากหลายๆพอร์ตพร้อมๆ กัน
- ▶ ภาพแบบคำสั่ง: ปฏิบัติตามภาพแบบคำสั่ง RS232 (สนับสนุนทั้ง ASCII และ HEX)
- ▶ การตอบสนองคำสั่ง: ปฏิบัติตามข้อความส่งกลับจาก RS232

Lead Code	Projector ID		Command ID			Space	Variable	Carriage Return
~	x	x	x	x	x		n	CR
Fix code One Digit~	00		Defined by Optoma 2 or 3 Digit. See the Follow content			One Digit	Per item Definition	Fix code One Digit



- สำหรับความละเอียดหน้าจอกว้าง (WXGA) การสนับสนุนที่ใช้งานร่วมกันได้จะขึ้นอยู่กับรุ่นของโน้ตบุ๊ก/PC

AMX Device Discovery

- ▶ DP : 239.255.250.250
- ▶ หมายเลขพอร์ต: 9131
- ▶ ข้อมูลการกระจาย UDP แต่ละรายการที่แสดงไว้ด้านล่างจะได้รับการอัปเดตประมาณ 40 วินาที

Command	Description	Remark (Parameter)
Device-UUID	MAC address (Hex value without ':' separator)	12 digits
Device-SKDCClass	The Duet DeviceSdk class name	VideoProjector
Device-Make	Maker name	MakerPXLW
Device-Model	Model name	Projector

Command	Description	Remark (Parameter)
Config-URL	Device's IP address LAN IP address is shown up if LAN IP address is valid. Wireless LAN IP address is shown up if Wireless LAN IP address is valid.	http://xxx.xxx.xxx.xxx/index.html
Revision	The revision must follow a major.minor.micro scheme. The revision is only increased if the command protocol is modified.	1.0.0



- สำหรับความละเอียดหน้าจอกว้าง (WXGA) การสนับสนุนที่ใช้งานร่วมกันได้จะขึ้นอยู่กับรุ่นของโน้ตบุ๊ก/PC
- ฟังก์ชัน AMX จะใช้สนับสนุนการค้นหาค้นหาอุปกรณ์ AMX เท่านั้น
- การส่งข้อมูลการประกาศนั้นจะส่งผ่านอินเทอร์เน็ตที่ใช้งานได้เท่านั้น
- ต้องสนับสนุนทั้งอินเทอร์เน็ต LAN และ LAN ไร้สายพร้อมๆ กัน
- หากใช้ "การตรวจสอบความถูกต้องบีคอน" โปรดตรวจสอบข้อมูลต่อไปนี้อย่างละเอียด

คำสั่ง PJLink™ ที่สนับสนุน

ตารางด้านล่างนี้จะแสดงคำสั่งการควบคุมโปรเจ็กเตอร์โดยใช้โปรโตคอล PJLink™

หมายเหตุรายละเอียดคำสั่ง (พารามิเตอร์)

Command	Description	Remark (Parameter)
POWR	Power control	0 = Standby
		1 = Power on
POWR?	Inquiry about the power state	0 = Standby
		1 = Power on
		2 = Cooling down
		3 = Warming up
INPT	INPT Input switching	11 = VGA1



โปรเจ็กเตอร์นี้มีความสัมพันธ์ตามข้อกำหนดของ JBMIA PJLink™ Class 1 และสนับสนุนคำสั่งทั้งหมดที่กำหนดไว้ใน PJLink™ Class 1 และได้รับการรับรองคุณสมบัติตามข้อกำหนดมาตรฐานของ PJLink™ เวอร์ชัน 1.0

Command	Description	Remark (Parameter)
INPT?	Inquiry about input switching	12 = VGA2
		13 = Component
		14 = BNC
		21 = VIDEO
		22 = S-VIDEO
		31 = HDMI 1
		32 = HDMI 2
AVMT	Mute control	30 = Video and audio mute disable
AVMT?	Inquiry about the mute state	31 = Video and audio mute enable
ERST?	Inquiry about the error state	1st byte: Fan error, 0 or 2
		2nd byte: Lamp error, 0 or 2
		3rd byte: Temperature error, 0 or 2
		4th byte: Cover open error, 0 or 2
		5th byte: Filter error, 0 or 2
		6th byte: Other error, 0 or 2
		0 to 2 mean as follows: 0 = No error detected, 1 = Warning, 2 = Error
LAMP?	Inquiry about the lamp state	1st value (1 to 5 digits): Cumulative LAMP operating time (This item shows a lamp operating time (hour) calculated based on that LAMP MODE is LOW.)
		2nd value: 0 = Lamp off, 1 = Lamp on
INST?	Inquiry about the available inputs	The following value is returned. "11 12 21 22 31 32"
NAME?	Inquiry about the projector name	The projector name set on the NETWORK menu or the ProjectorView Setup window is returned
INF1?	Inquiry about the manufacturer name	"Optoma" is returned.

Command	Description	Remark (Parameter)
INF2?	Inquiry about the model name	"EH7700" is returned.
INF0?	Inquiry about other information	No other information is available. No parameter is returned.
CLSS?	Inquiry about the class information	"1" is returned.

Trademarks

- ▶ DLP is trademarks of Texas Instruments.
- ▶ IBM is a trademark or registered trademark of International Business Machines Corporation.
- ▶ Macintosh, Mac OS X, iMac, and PowerBook are trademarks of Apple Inc., registered in the U.S. and other countries.
- ▶ Microsoft, Windows, Windows Vista, Internet Explorer and PowerPoint are either a registered trademark or trademark of Microsoft Corporation in the United States and/or other countries.
- ▶ HDMI, the HDMI Logo and High-Definition Multimedia Interface are trademarks or registered trademarks of HDMI Licensing LLC.
- ▶ AMX Device Discovery
The projector is monitored and controlled by the control system of AMX.
- ▶ Crestron RoomView Connected™
The projector is monitored and controlled by the control system and software of Crestron Electronics, Inc.
- ▶ PJLink™
PJLink trademark is a trademark applied for registration or is already registered in Japan, the United States of America and other countries and areas.
This projector supports standard protocol PJLink™ for projector control and you can control and monitor projector's operations using the same application among projectors of different models and different manufacturers.

- ▶ Other product and company names mentioned in this user's manual may be the trademarks or registered trademarks of their respective holders.
- ▶ About Crestron RoomView Connected™
Electronics, Inc. to facilitate configuration of the control system of Crestron and its target devices.

For details, see the website of Crestron Electronics, Inc.

URL <http://www.crestron.com>

URL <http://www.crestron.com/getroomview/>

ตั้งค่าโดยยึดกับเพดาน

1. เพื่อป้องกันความเสียหายต่อโปรเจ็กเตอร์ของคุณ โปรดใช้ชุดยึดเพดาน Optoma
2. ถ้าคุณต้องการใช้ชุดยึดเพดานของบริษัทอื่น โปรดตรวจสอบให้แน่ใจว่าสกรูที่ใช้ยึดกับโปรเจ็กเตอร์นั้นมีคุณสมบัติตรงตามข้อกำหนดต่อไปนี้:

- ▶ ชนิดสกรู: M4
- ▶ ความยาวสกรูสูงสุด: 11 มม.
- ▶ ความยาวสกรูต่ำสุด: 9 มม.



โปรดทราบว่า ความเสียหายที่เกิดจากการติดตั้งที่ไม่ถูกต้อง จะทำให้การรับประกันใช้ไม่ได้



คำเตือน:

1. ถ้าคุณซื้อที่ยึดเพดานจากบริษัทอื่น ให้แน่ใจว่าไซขนาดไขควงที่ถูกต้อง ขนาดไขควงจะแตกต่างกันในที่ยึดรุ่นต่างๆ ทั้งนี้ขึ้นอยู่กับความหนาของแผ่นโลหะ
2. ให้แน่ใจว่าได้เว้นช่องว่างอย่างน้อย 10 ซม. ระหว่างเพดานและส่วนล่างของโปรเจ็กเตอร์
3. หลีกเลี่ยงตั้งค่าโปรเจ็กเตอร์ใกล้แหล่งกำเนิดความร้อน

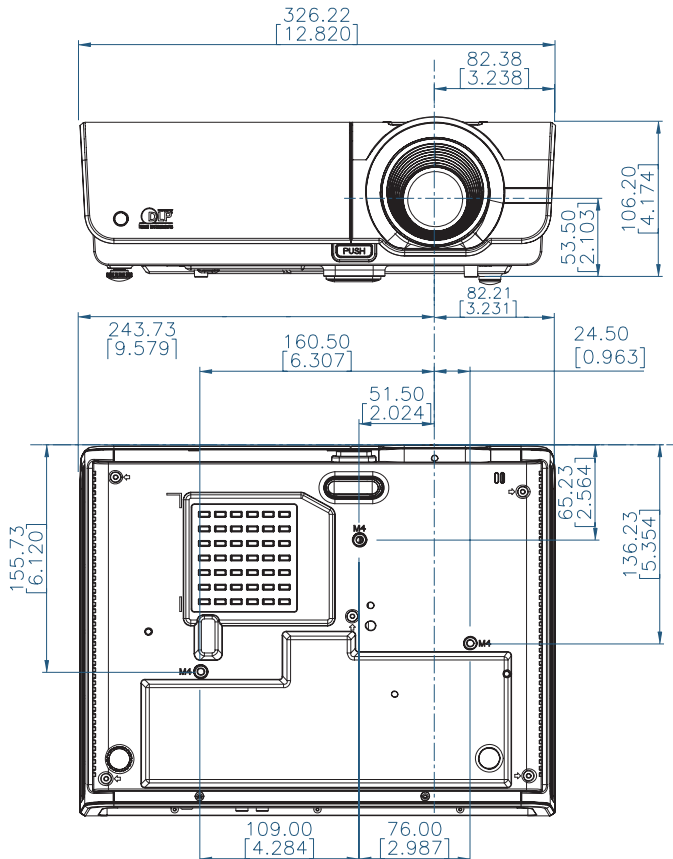

สำนักงานทั่วโลกของ Optoma

สำหรับการบริการและสนับสนุน โปรดติดต่อสำนักงานในประเทศของคุณ

สหรัฐอเมริกา

3178 Laurelview Ct.,
Fremont, CA 94538, สหรัฐอเมริกา
www.optomausa.com

โทรศัพท์ : 888-289-6786

ฝ่ายบริการ : services@optoma.com

แคนาดา

2420 Meadowpine Blvd., Suite #105,
Mississauga, ON, L5N 6S2, แคนาดา
www.optoma.ca

โทรศัพท์ : 888-289-6786

แฟกซ์ : 510-897-8601

ฝ่ายบริการ : services@optoma.com

ยุโรป

42 Caxton Way, The Watford Business Park
Watford, Hertfordshire,
WD18 8QZ, สหราชอาณาจักร
www.optoma.eu

โทรศัพท์ : +44 (0) 1923 691 800

แฟกซ์ : +44 (0) 1923 691 888

หมายเลขโทรศัพท์ฝ่ายบริการ : +44
(0)1923 691865

ฝ่ายบริการ : service@tsc-europe.com

ฝรั่งเศส

Bâtiment E
81-83 avenue Edouard Vaillant
92100 Boulogne Billancourt, ฝรั่งเศส

โทรศัพท์ : +33 1 41 46 12 20

แฟกซ์ : +33 1 41 46 94 35

ฝ่ายบริการ : savoptoma@optoma.fr

สเปน

C/ José Hierro,36 Of. 1C
28529 Rivas VaciaMadrid,
สเปน

โทรศัพท์ : +34 91 499 06 06

แฟกซ์ : +34 91 670 08 32

เยอรมัน

Wiesenstrasse 21 W
D40549 Düsseldorf,
เยอรมัน

โทรศัพท์ : +49 (0) 211 506 6670

แฟกซ์ : +49 (0) 211 506 66799

ฝ่ายบริการ : info@optoma.de

สแกนดิเนเวีย

Lerpeveien 25
3040 Drammen
นอร์เวย์

โทรศัพท์ : +47 32 98 89 90

แฟกซ์ : +47 32 98 89 99

ฝ่ายบริการ : info@optoma.no

PO.BOX 9515
3038 Drammen
นอร์เวย์

ละตินอเมริกา

3178 Laurelview Ct.
Fremont, CA 94538, สหรัฐอเมริกา
www.optoma.com.br

โทรศัพท์ : 888-289-6786
แฟกซ์ : 510-897-8601
www.optoma.com.mx

ไต้หวัน

231, 新北市新店區北新路3段215號12樓
電話 : +886-2-8911-8600
服務處 : services@optoma.com.tw

傳真 : +886-2-8911-9770
www.optoma.com.tw
asia.optoma.com

ฮ่องกง

Unit A, 27/F Dragon Centre, 79 Wing Hong Street,
Cheung Sha Wan Kowloon, ฮ่องกง
โทรศัพท์ : +852-2396-8968
www.optoma.com.hk

แฟกซ์ : +852-2370-1222

จีน

上海市长宁区凯旋路1205号5楼
邮编: 200052
www.optoma.com.cn

电话 : +86-21-62947376
传真 : +86-21-62947375

ญี่ปุ่น

東京都足立区綾瀬 3-25-18
株式会社オーステム
อีเมล: info@osscreen.com

サポートセンター: 0120-46-5040
<http://www.os-worldwide.com/>

เกาหลี

WOOMI TECH.CO.,LTD.
4F, Minu Bldg.33-14, Kangnam-Ku,
seoul,135-815, เกาหลี

โทรศัพท์ : +82+2+34430004
แฟกซ์ : +82+2+34430005

ประกาศเกี่ยวกับระเบียบ & ความปลอดภัย

ภาคผนวกนี้ แสดงประกาศทั่วไปของโปรเจกเตอร์ของคุณ

ประกาศ FCC

อุปกรณ์นี้ได้รับการทดสอบ และพบว่าสอดคล้องกับข้อจำกัดสำหรับ อุปกรณ์ดิจิทัลคลาส B ซึ่งตรงกับส่วนที่ 15 ของกฎข้อบังคับ FCC ข้อจำกัดเหล่านี้ได้รับการออกแบบ เพื่อให้การป้องกันที่สมเหตุสมผลต่อการรบกวนที่เป็นอันตรายในตั้งคาบบริเวณที่พิกอาศัย อุปกรณ์นี้สร้าง ไซ และสามารุแผ่รังสีพลังงานความถี่วิทยุ และถ้าไม่ได้ติดตั้ง และใช้ตามที่ระบุในขั้นตอนการใช้งาน อาจก่อให้เกิดการรบกวนที่เป็นอันตรายต่อการสื่อสารทางวิทยุ

อย่างไรก็ตาม ไม่มีการรับประกันว่า การรบกวนจะไม่เกิดขึ้นในการติดตั้งแบบพิเศษ ถ้าอุปกรณ์เป็นสาเหตุให้เกิดการรบกวนที่เป็นอันตรายต่อการรับคลื่นวิทยุ และโทรทัศน์ ซึ่งสามารถระบุได้โดยการ ปิดและเปิดอุปกรณ์ ผู้ใช้ควรพยายามแก้ไขการรบกวนโดยใช่วิธีการหนึ่งหรือหลายวิธีการต่อไปนี้ร่วมกัน:

- ปรับทิศทาง หรือเปลี่ยนตำแหน่งเสาอากาศรับสัญญาณ
- เพิ่มระยะห่างระหว่างอุปกรณ์และเครื่องรับ
- เชื่อมต่ออุปกรณ์เข้ากับเต้าเสียบหรือวงจรที่แตกต่างจากที่ ไซเชื่อมต่อกับเครื่องรับสัญญาณ
- ปรีกษาตัวแทนจำหน่าย หรือช่างเทคนิควิทยุ/โทรทัศน์ที่มี ประสบการณ์เพื่อขอความช่วยเหลือ

ประกาศ: สายที่มีฉนวนหุ้ม

การเชื่อมต่อทั้งหมดไปยังอุปกรณ์คอมพิวเตอร์อื่น ต้องทำโดย ไซสายเคเบิลที่มีฉนวนหุ้ม เพื่อรักษาความปลอดภัยกับกฎ ข้อบังคับ FCC

ข้อควรระวัง

การเปลี่ยนแปลง หรือดัดแปลงใดๆ ที่ไม่ได้รับการรับรองอย่าง ชัดแจ้งจากผู้ผลิต อาจทำให้สิทธิในการใช้คอมพิวเตอร์นี้ของ ผู้ใช้ ซึ่งได้รับจากคณะกรรมการการสื่อสารแห่งชาติ ถือเป็น ไม่ชะ

เงื่อนไขการทำงาน

อุปกรณ์นี้สอดคล้องกับส่วนที่ 15 ของกฎข้อบังคับ FCC การทำงานเป็นไปตามเงื่อนไขสองข้อต่อไปนี้:

1. อุปกรณ์นี้ต้องไม่ก่อให้เกิดการรบกวนที่เป็นอันตราย และ
2. อุปกรณ์นี้ต้องสามารถทนต่อการรบกวนใดๆ ที่ได้รับ รวมทั้งการรบกวนที่อาจก่อให้เกิดการทำงานที่ไม่พึงประสงค์

ประกาศ: ผู้ใช้ในประเทศแคนาดา

อุปกรณ์ดีจیتالคลาส B นี้ สอดคล้องกับมาตรฐาน ICES-003 ของแคนาดา

Remarque à l'intention des utilisateurs canadiens

Cet appareil numérique de la classe B est conforme à la norme NMB-003 du Canada.

การประกาศความสอดคล้องสำหรับประเทศกลุ่ม EU

- ข้อกำหนด EMC ที่ 2004/108/EC (รวมทั้งการแก้ไข)
- ข้อกำหนดแรงดันไฟฟ้าต่ำ 2006/95/EC
- ข้อกำหนด R & TTE ที่ 1999/5/EC (ถ้าผลิตภัณฑ์มีฟังก์ชัน RF)

ขั้นตอนการทิ้งผลิตภัณฑ์



อย่าทิ้งอุปกรณ์อิเล็กทรอนิกส์นี้ลงในถังขยะธรรมดา เพื่อเป็นการลดมลพิษให้เกิดขึ้นน้อยที่สุด และป้องกันสิ่งแวดล้อมของโลก โปรดนำอุปกรณ์นี้ไปรีไซเคิล