

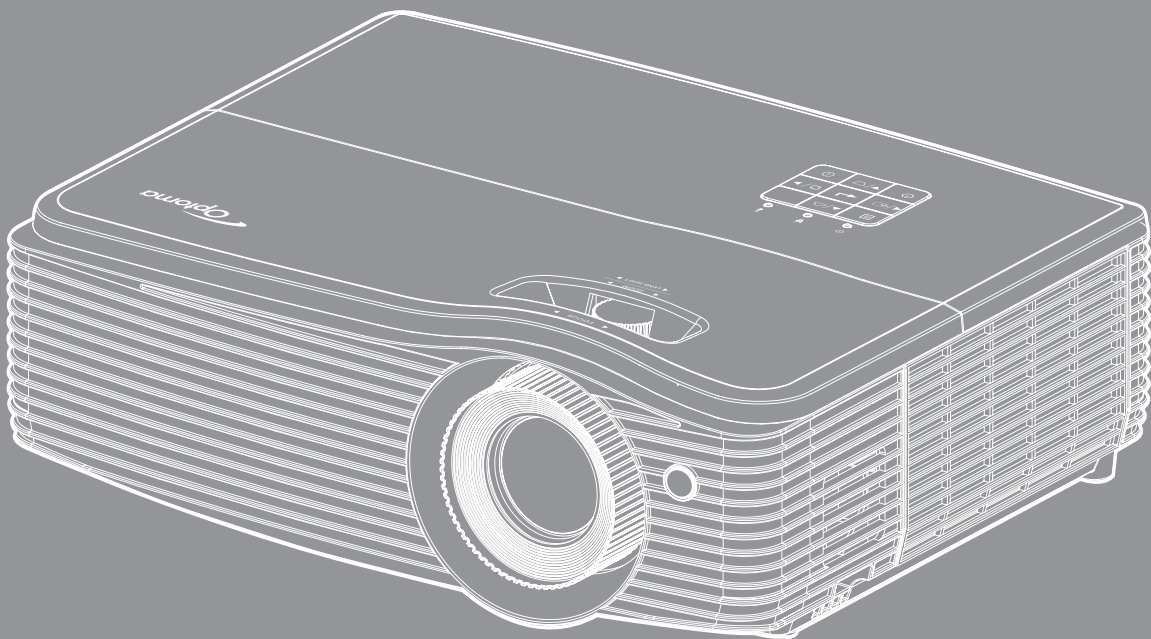

Proyektor DLP®



DAFTAR ISI

| | |
|--|-----------|
| KESELAMATAN | 4 |
| <i>Petunjuk Keselamatan Penting</i> | <i>4</i> |
| <i>Informasi Keselamatan 3D</i> | <i>5</i> |
| <i>Hak cipta.....</i> | <i>6</i> |
| <i>Pelepasan tanggung jawab hukum</i> | <i>6</i> |
| <i>Pengenalan Hak Cipta.....</i> | <i>6</i> |
| <i>FCC</i> | <i>7</i> |
| <i>Deklarasi Kepatuhan untuk negara-negara EU.....</i> | <i>7</i> |
| <i>WEEE.....</i> | <i>7</i> |
| PENDAHULUAN..... | 8 |
| <i>Ikhtisar Paket.....</i> | <i>8</i> |
| <i>Aksesori Standar</i> | <i>8</i> |
| <i>Aksesori Tambahan.....</i> | <i>8</i> |
| <i>Ikhtisar Produk.....</i> | <i>9</i> |
| <i>Sambungan</i> | <i>10</i> |
| <i>Keypad</i> | <i>11</i> |
| <i>Remote control.....</i> | <i>12</i> |
| PERSIAPAN DAN PEMASANGAN | 13 |
| <i>Memasang proyektor.....</i> | <i>13</i> |
| <i>Menyambungkan sumber ke proyektor</i> | <i>15</i> |
| <i>Mengatur Proyeksi Gambar.....</i> | <i>16</i> |
| <i>Persiapan remote</i> | <i>17</i> |
| MENGGUNAKAN PROYEKTOR..... | 19 |
| <i>Menghidupkan/mematikan proyektor</i> | <i>19</i> |
| <i>Memilih sumber input</i> | <i>20</i> |
| <i>Fitur dan navigasi menu</i> | <i>21</i> |
| <i>Pohon Menu OSD</i> | <i>22</i> |
| <i>Menampilkan menu pengaturan gambar.....</i> | <i>31</i> |
| <i>Menu Layar 3D.....</i> | <i>33</i> |
| <i>Menampilkan menu rasio aspek.....</i> | <i>34</i> |
| <i>Menampilkan menu sembunyikan tepi</i> | <i>39</i> |
| <i>Menampilkan menu perbesaran</i> | <i>39</i> |
| <i>Menampilkan menu pergeseran gambar.....</i> | <i>39</i> |
| <i>Tampilkan menu koreksi geometris</i> | <i>39</i> |
| <i>Menu Audio Tidak Aktif.....</i> | <i>40</i> |
| <i>Menu volume audio</i> | <i>40</i> |
| <i>Menu Audio out (siaga)</i> | <i>40</i> |
| <i>Konfigurasi menu proyeksi</i> | <i>40</i> |
| <i>Konfigurasi menu tipe layar.....</i> | <i>40</i> |
| <i>Konfigurasi menu pengaturan lampu.....</i> | <i>40</i> |

| | |
|--|----|
| <i>Konfigurasi menu pengaturan filter</i> | 41 |
| <i>Konfigurasi menu pengaturan daya</i> | 41 |
| <i>Konfigurasi menu keamanan</i> | 42 |
| <i>Konfigurasi menu pengaturan link HDMI</i> | 42 |
| <i>Konfigurasi menu tes corak</i> | 43 |
| <i>Konfigurasi menu pengaturan pengendali jarak jauh</i> | 43 |
| <i>Konfigurasi menu ID proyektor</i> | 43 |
| <i>Menu konfigurasi 12V trigger</i> | 43 |
| <i>Konfigurasi menu pilihan</i> | 44 |
| <i>Menu atur ulang konfigurasi</i> | 45 |
| <i>Menu LAN jaringan</i> | 45 |
| <i>Menu kontrol jaringan</i> | 46 |
| <i>Menu pengaturan kontrol jaringan konfigurasi</i> | 47 |
| <i>Menu info</i> | 52 |
| <i>Pengaturan 3D</i> | 53 |



PEMELIHARAAN..... 54

| | |
|---|----|
| <i>Mengganti lampu</i> | 54 |
| <i>Memasang dan Membersihkan Penyaring Debu</i> | 56 |

INFORMASI LAINNYA..... 57

| | |
|---|----|
| <i>Resolusi kompatibel</i> | 57 |
| <i>Ukuran gambar dan jarak proyeksi</i> | 59 |
| <i>Menentukan posisi pusat pergeseran lensa</i> | 62 |
| <i>Dimensi proyektor dan pemasangan pada plafon</i> | 63 |
| <i>Kode remote IR</i> | 64 |
| <i>Menggunakan tombol Informasi</i> | 66 |
| <i>Mengatasi Masalah</i> | 67 |
| <i>Indikator Peringatan</i> | 69 |
| <i>Spesifikasi</i> | 71 |
| <i>Kantor Optoma Global</i> | 73 |

KESELAMATAN

| | |
|---|---|
|  | Lampu yang berkedip dengan tanda panah di dalam di segitiga sama sisi ditujukan untuk memberitahu pengguna tentang adanya "voltase berbahaya" yang tidak diisolasi di dalam produk yang cukup tinggi untuk dapat menyebabkan risiko kejutan listrik bagi seseorang. |
|  | Tanda seru di dalam segitiga sama sisi ditujukan untuk memberi tahu pengguna tentang adanya petunjuk pengoperasian dan pemeliharaan (servis) yang penting di dalam literatur yang disertakan bersama perangkat. |

Ikuti semua peringatan, tindakan pencegahan dan pemeliharaan yang disarankan di dalam panduan bagi pengguna ini.

Petunjuk Keselamatan Penting



- Jangan memandang ke sinar, RG2.
Sama seperti sumber terang lainnya, jangan memandang langsung ke sinar, RG2 IEC 62471-5:2015.
- Jangan halangi saluran ventilasi apa pun. Untuk memastikan pengoperasian proyektor yang benar dan melindunginya dari panas yang terlalu tinggi, disarankan untuk memasang proyektor di tempat yang ventilasinya tidak terhalang. Misalnya, jangan letakkan proyektor di meja kecil yang penuh barang, sofa, kasur, dll. Jangan letakkan proyektor di dalam wadah, seperti rak buku atau kabinet yang membatasi aliran udara.
- Untuk mengurangi risiko kebakaran dan/atau sengatan listrik, jangan biarkan proyektor terkena hujan atau lembab. Jangan pasang di dekat sumber panas seperti radiator, alat pemanas, kompor atau perangkat lainnya seperti amplifier yang menghasilkan panas.
- Jangan biarkan benda atau cairan apa pun masuk ke proyektor. Benda tersebut dapat menyentuh titik tegangan berbahaya dan merusak komponen yang dapat menyebabkan kebakaran atau sengatan listrik.
- Jangan gunakan unit dalam kondisi berikut:
 - Di lingkungan yang terlalu panas, dingin, atau lembab.
 - (i) Pastikan bahwa suhu ruangan di sekitarnya berada dalam kisaran 5°C ~ 40°C
 - (ii) Kelembaban relatif 10% ~ 85%
 - Di wilayah yang banyak terkena debu dan kotoran.
 - Di dekat perangkat yang menghasilkan medan magnet kuat.
 - Di bawah sinar matahari langsung.
- Jangan gunakan proyektor di lingkungan yang mudah memicu gas terbakar atau meledak. Lampu di bagian dalam proyektor akan menjadi sangat panas selama pengoperasian berlangsung dan gas mungkin akan tersulut yang dapat mengakibatkan kebakaran.
- Jangan gunakan alat jika rusak secara fisik atau disalahgunakan. Kerusakan fisik/ penyalahgunaan termasuk (namun tidak terbatas pada):
 - Unit terjatuh.
 - Kabel atau konektor catu daya rusak.
 - Cairan tumpah ke proyektor.
 - Proyektor terkena hujan atau lembab.
 - Sesuatu jatuh ke proyektor atau ada komponen yang lepas di dalamnya.
- Jangan letakkan proyektor pada permukaan yang tidak rata. Proyektor dapat terjatuh yang mengakibatkan kerusakan pada proyektor maupun cedera fisik.
- Jangan halangi cahaya dari lensa proyektor selama pengoperasian berlangsung. Lampu akan membuat objek tersebut panas dan mungkin meleleh, sehingga mengakibatkan luka bakar atau timbulnya api.

- Jangan buka atau bongkar proyektor karena tindakan ini dapat menyebabkan sengatan listrik.
- Jangan coba perbaiki unit sendiri. Membuka atau melepas penutup dapat menyebabkan Anda terkena tegangan berbahaya atau bahaya lainnya. Hubungi Optoma sebelum membawa unit untuk diperbaiki.
- Lihat tanda terkait keselamatan pada penutup proyektor.
- Unit hanya boleh diperbaiki oleh petugas servis resmi.
- Hanya gunakan pelengkap/ aksesoris yang ditentukan oleh produsen.
- Jangan tatap lensa proyektor secara langsung selama pengoperasian. Cahaya yang terang dapat merusak mata Anda.
- Saat mengganti lampu, biarkan unit dingin terlebih dulu. Ikuti petunjuk yang dijelaskan pada halaman 54-55.
- Proyektor akan mendeteksi masa pakai lampu. Pastikan untuk mengganti lampu bila alat menampilkan pesan peringatan.
- Atur ulang fungsi “Seting Ulang Lampu” dari menu “KONFIGURASI | Pengaturan Lampu” tampilan di layar setelah mengganti modul lampu.
- Saat mematikan proyektor, pastikan siklus pendinginan telah selesai sebelum melepaskan kabel daya. Berikan waktu 90 detik untuk mendinginkan proyektor.
- Bila masa pakai lampu akan segera berakhir, pesan “Umur lampu melewati batas.” akan ditampilkan di layar. Hubungi dealer atau pusat servis setempat untuk segera mengganti lampu.
- Matikan alat dan lepas konektor daya dari stopkontak AC sebelum membersihkan produk.
- Gunakan kain kering yang lembut dibasahi dengan deterjen lembut untuk membersihkan housing layar. Jangan gunakan pembersih, lilin, atau larutan abrasif untuk membersihkan unit.
- Lepas konektor daya dari stopkontak AC jika produk tidak akan digunakan dalam jangka waktu lama.

Catatan: Setelah masa pakai lampu berakhir, proyektor tidak dapat dihidupkan sebelum modul lampu diganti. Untuk mengganti lampu, ikuti prosedur yang dijelaskan dalam bagian “Mengganti Lampu” di halaman 54-55.

- Jangan letakkan proyektor di tempat yang mungkin akan terkena getaran atau guncangan.
- Jangan sentuh lensa dengan tangan kosong.
- Keluarkan baterai dari remote control sebelum proyektor disimpan. Jika baterai tidak dikeluarkan dari remote dalam waktu lama, baterai dapat bocor.
- Jangan gunakan atau simpan proyektor di tempat yang mungkin terdapat asap dari minyak atau rokok karena berdampak buruk terhadap kualitas performa proyektor.
- Ikuti pemasangan orientasi proyektor yang benar karena pemasangan nonstandar dapat mempengaruhi performa proyektor.
- Gunakan kabel ekstensi dan atau pelindung lonjakan listrik karena terputusnya aliran daya dan pemadaman listrik dapat MERUSAK perangkat.

Informasi Keselamatan 3D

Ikuti semua saran peringatan dan tindakan pencegahan sebelum Anda atau anak Anda menggunakan fungsi 3D.

Peringatan

Anak-anak dan remaja mungkin lebih rentan terhadap masalah kesehatan yang terkait dengan tampilan 3D dan harus diawasi lebih dekat saat menonton gambar ini.

Peringatan Epilepsi Fotosensitif dan Risiko Kesehatan Lainnya

- Beberapa pengguna mungkin mengalami serangan epilepsi atau stroke saat melihat gambar berkedip tertentu atau lampu yang terkandung dalam gambar Proyektor maupun video game. Jika Anda menderita, atau memiliki riwayat epilepsi atau stroke di keluarga Anda, konsultasikan ke dokter sebelum menggunakan fungsi 3D.
- Meskipun Anda tidak memiliki riwayat epilepsi maupun stroke pada diri atau keluarga, namun kondisi ini mungkin tidak terdiagnosis sehingga dapat mengakibatkan serangan epilepsi fotosensitif.
- Wanita hamil, usia lanjut, penderita kondisi medis parah, mereka yang kurang tidur, sedang sakit flu, atau berada di bawah pengaruh alkohol harus menghindari penggunaan fungsi 3D pada unit ini.

- Jika Anda mengalami salah satu dari gejala berikut, segera hentikan menonton gambar 3D dan hubungi dokter: (1) pandangan berubah; (2) sakit kepala ringan; (3) pusing; (4) gerakan di luar keinginan seperti mata atau otot berkedut; (5) bingung; (6) mual; (7) hilang kesadaran; (8) sawan; (9) kram; dan/atau (10) hilang orientasi. Anak-anak dan remaja mungkin cenderung lebih mengalami gejala ini dibandingkan orang dewasa. Orang tua harus memantau anak-anak mereka dan menanyakan apakah mereka mengalami gejala tersebut.
- Menonton proyeksi 3D juga dapat mengakibatkan mual, efek visual nyata, disorientasi, ketegangan pada mata, dan penurunan stabilitas postural. Pengguna disarankan untuk sering istirahat agar mengurangi potensi efek tersebut. Jika mata menunjukkan tanda-tanda kelelahan maupun kering atau jika Anda mengalami gejala di atas, segera hentikan dan jangan lanjutkan penggunaan perangkat ini kurang lebih selama tiga puluh menit setelah gejala tersebut hilang.
- Menonton proyeksi 3D sambil duduk terlalu dekat dengan layar dalam waktu lama dapat merusak penglihatan. Jarak menonton yang ideal minimal harus tiga kali tinggi layar. Sebaiknya posisi mata penonton sejajar dengan layar.
- Menonton proyeksi 3D sewaktu mengenakan kacamata 3D dalam waktu lama dapat mengakibatkan sakit kepala atau lelah. Jika Anda mengalami sakit kepala, lelah, atau pusing, hentikan menonton proyeksi 3D dan beristirahatlah.
- Jangan gunakan kacamata 3D untuk tujuan selain menonton proyeksi 3D.
- Mengenakan kacamata 3D untuk tujuan lain (sebagai kacamata biasa, kacamata riben, kacamata pelindung, dsb.) dapat membahayakan Anda secara fisik dan menurunkan kemampuan penglihatan.
- Menonton proyeksi 3D dapat mengakibatkan disorientasi bagi pengguna tertentu. Karenanya, JANGAN tempatkan PROYEKTOR 3D di dekat tangga terbuka, kabel, balkon, atau benda yang dapat membuat proyektor tergencet, tertindih, roboh, rusak, atau jatuh.

Hak cipta

Versi ini, termasuk semua foto, gambar, dan perangkat lunak, dilindungi berdasarkan undang-undang hak cipta internasional, dengan semua hak dilindungi undang-undang. Panduan pengguna maupun materi dalam dokumen ini tidak dapat disalin tanpa izin tertulis sebelumnya dari penulis.

© Hak cipta 2018

Pelepasan tanggung jawab hukum

Informasi dalam dokumen ini dapat berubah sewaktu-waktu tanpa pemberitahuan sebelumnya. Produsen tidak memberikan pernyataan atau jaminan terkait isi dokumen ini dan secara tegas melepaskan tanggung jawab hukumnya atas jaminan kelayakan dagang maupun kesesuaian untuk tujuan tertentu. Produsen berhak merevisi publikasi ini dan mengubah isinya dari waktu ke waktu tanpa harus memberitahukan siapa pun tentang revisi atau perubahan tersebut.

Pengenalan Hak Cipta

Kensington adalah merek dagang terdaftar AS dari ACCO Brand Corporation yang telah terdaftar maupun permohonan tertunda di berbagai negara lainnya di dunia.

HDMI, Logo HDMI, dan High-Definition Multimedia Interface adalah merek dagang atau merek dagang terdaftar dari HDMI Licensing LLC di Amerika Serikat dan di berbagai negara lainnya.

DLP®, DLP Link, dan logo DLP adalah merek dagang terdaftar dari Texas Instruments dan BrilliantColor™ adalah merek dagang dari Texas Instruments.

MHL, Mobile High-Definition Link, dan Logo MHL adalah merek dagang atau merek dagang terdaftar dari MHL Licensing, LLC.

Semua nama produk lainnya yang digunakan dalam panduan pengguna ini adalah properti dari masing-masing pemiliknya dan Diakui.

FCC

Perangkat ini telah diuji dan telah mematuhi batas-batas perangkat digital Kelas B, menurut Bagian 15 dari Peraturan FCC. Batas-batas ini dirancang untuk menyediakan perlindungan yang layak terhadap gangguan yang membahayakan pada pemasangan di lingkungan pemukiman. Perangkat ini dapat menghasilkan, menggunakan, dan memancarkan energi frekuensi radio dan, jika tidak dipasang dan digunakan sesuai dengan petunjuk, dapat menyebabkan gangguan yang membahayakan komunikasi radio.

Namun, tidak ada jaminan bahwa gangguan tidak akan terjadi pada pemasangan tertentu. Jika perangkat ini menimbulkan gangguan berbahaya bagi penerimaan siaran radio atau televisi, yang dapat ditentukan dari dihidupkan atau dimatikannya perangkat, sebaiknya pengguna memperbaiki gangguan dengan melakukan satu atau beberapa tindakan berikut ini:

- Ubah arah atau pindahkan antena penerima.
- Jauhkan jarak antara perangkat dan unit penerima.
- Sambungkan perangkat ke stopkontak yang berbeda dari yang digunakan oleh unit penerima.
- Hubungi dealer atau teknisi radio atau televisi resmi untuk meminta bantuan.

Catatan: Kabel berpengaman

Semua sambungan ke perangkat komputer lainnya harus menggunakan kabel berpengaman untuk memenuhi persyaratan peraturan FCC.

Perhatian

Perubahan atau modifikasi yang secara tertulis tidak disetujui oleh produsen dapat membatalkan wewenang pengguna, yang diberikan oleh Federal Communications Commission (FCC) Komisi Komunikasi, untuk mengoperasikan proyektor ini.

Kondisi Pengoperasian

Perangkat ini mematuhi Bagian 15 dari Peraturan FCC. Pengoperasiannya bergantung pada kedua kondisi berikut:

1. Perangkat ini tidak boleh menimbulkan gangguan berbahaya dan
2. Perangkat ini harus menerima semua gangguan yang diterima, termasuk gangguan yang dapat menyebabkan kesalahan operasi.

Catatan: Pengguna di Kanada

Peralatan digital Kelas B ini mematuhi ICES-003 Kanada.

Remarque à l'intention des utilisateurs canadiens

Cet appareil numérique de la classe B est conforme à la norme NMB-003 du Canada.

Deklarasi Kepatuhan untuk negara-negara EU

- Petunjuk EMC 2014/30/EU (termasuk amandemen)
- Petunjuk Tegangan Rendah 2014/35/EU
- RED 2014/53/EU (jika produk memiliki fungsi RF)

WEEE



Petunjuk pembuangan

Jangan buang perangkat elektronik ini ke tempat sampah. Untuk meminimalkan polusi dan memastikan perlindungan lingkungan secara global, daur ulang produk.

PENDAHULUAN

Ikhtisar Paket

Buka kemasan dengan hati-hati dan pastikan Anda memiliki item yang tercantum di bawah dalam aksesori standar. Sejumlah item dalam aksesori opsional mungkin tidak tersedia, tergantung pada model, spesifikasi, dan wilayah pembelian. Periksa tempat pembelian. Aksesori tertentu dapat berbeda di setiap wilayah.

Kartu jaminan hanya diberikan di beberapa kawasan tertentu. Untuk informasi rinci, hubungi dealer Anda.

Aksesori Standar

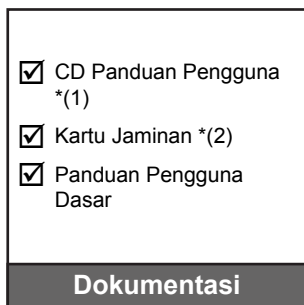
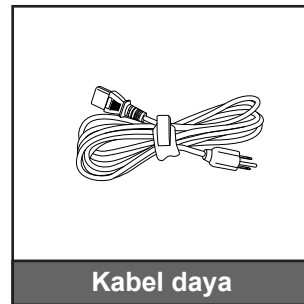
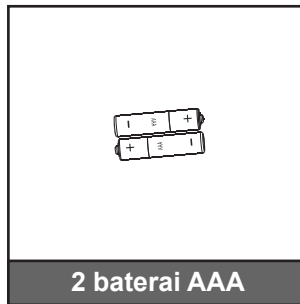
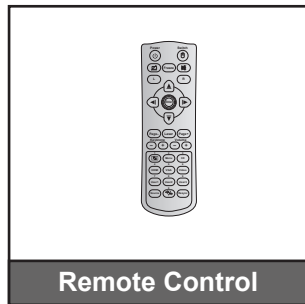
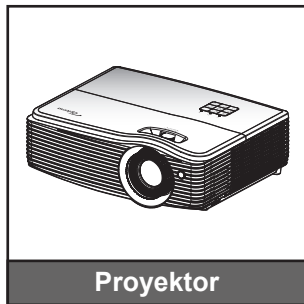

Catatan:

- Remote control disertakan bersama baterai.
- *(1) Untuk Panduan Pengguna Eropa, kunjungi www.optomaeurope.com.
- *(2) Untuk informasi jaminan di Eropa, kunjungi www.optomaeurope.com.

Aksesori Tambahan

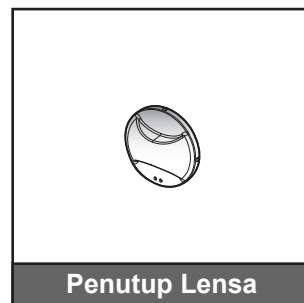
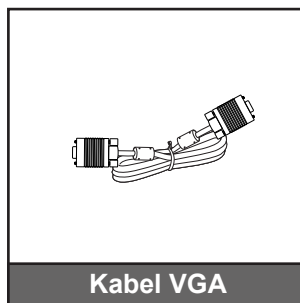
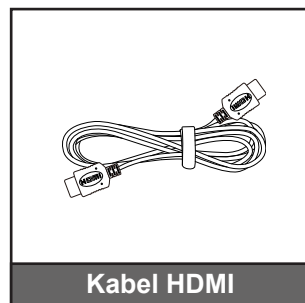
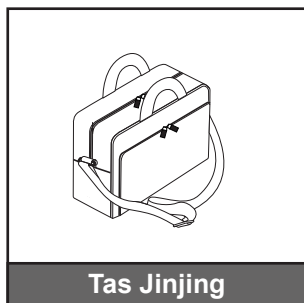

Catatan: Aksesori opsional dapat berbeda menurut model, spesifikasi, dan wilayah.

PENDAHULUAN

Ikhtisar Produk

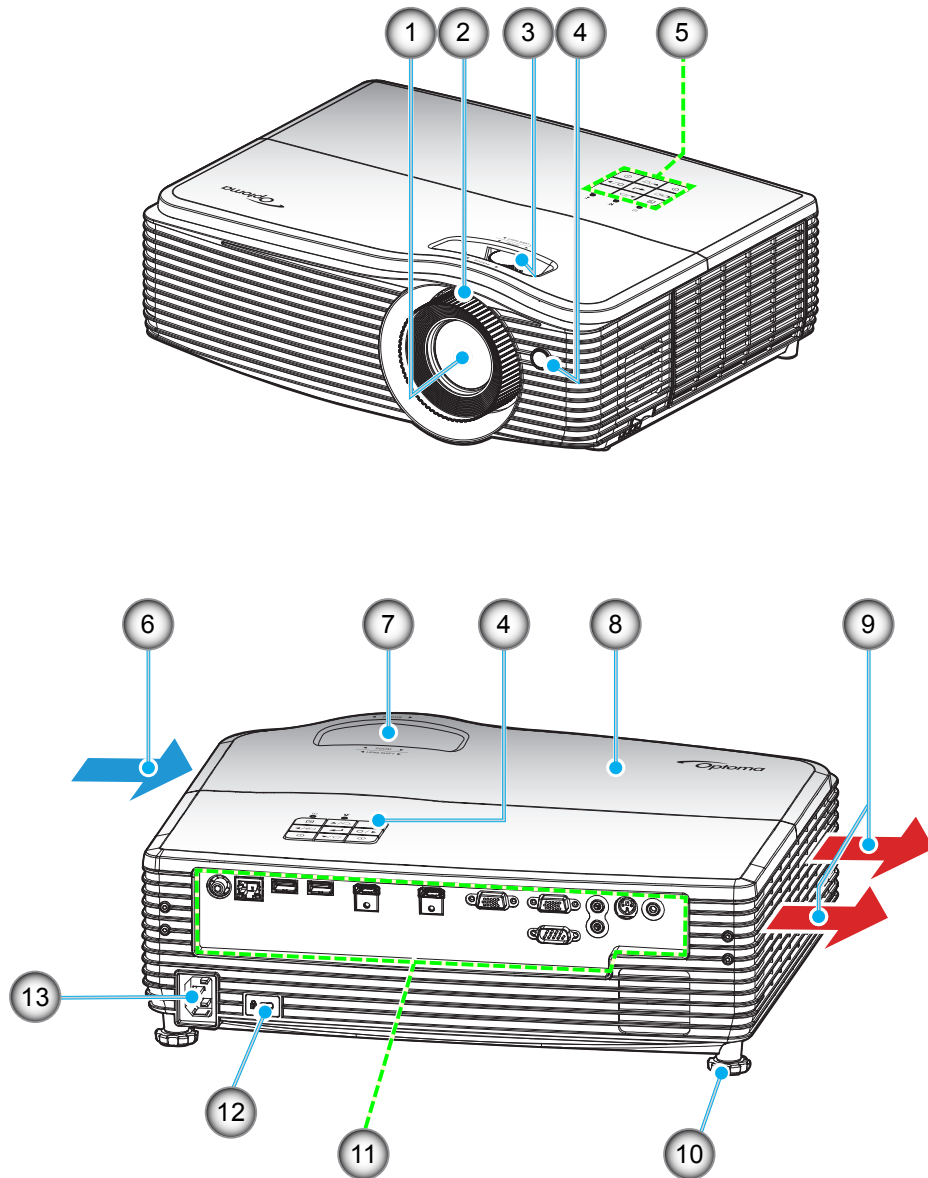

Catatan: Jangan halangi ventilasi keluar/masuk udara pada proyektor.

| No. | Item | No. | Item |
|-----|-----------------------------|-----|----------------------------|
| 1. | Lensa | 8. | Penutup Lampu |
| 2. | Cincin Fokus | 9. | Ventilasi (saluran keluar) |
| 3. | Pergeseran Lensa (vertikal) | 10. | Kaki Pengatur Kemiringan |
| 4. | Unit Penerima IR | 11. | Soket Input/Output |
| 5. | Keypad | 12. | Kunci Kensington™ |
| 6. | Ventilasi (saluran masuk) | 13. | Soket Daya |
| 7. | Tuas Zoom | | |

PENDAHULUAN

Sambungan

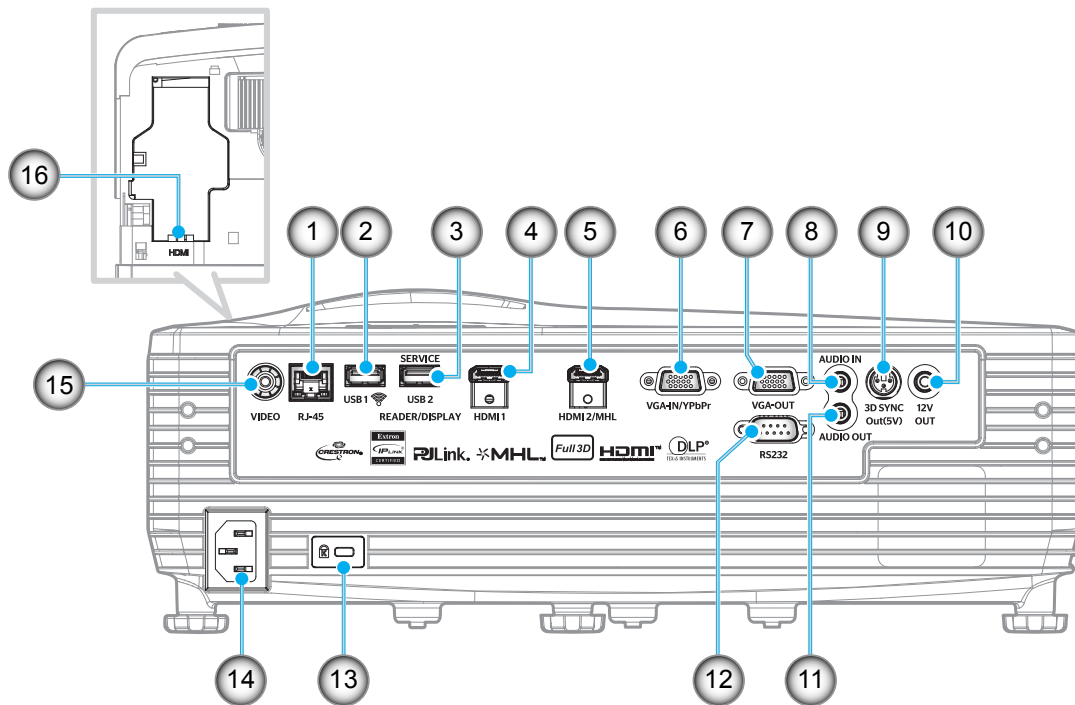

| No. | Item | No. | Item |
|-----|---|-----|-----------------------------------|
| 1. | Konektor RJ-45 | 9. | Soket Sinkronisasi Keluar 3D (5V) |
| 2. | Konektor USB Tipe A (siap Wi-Fi) | 10. | Soket Output 12V |
| 3. | Konektor USB Tipe A (tampilan USB/ pembaca USB/kontrol USB) | 11. | Konektor Audio Out |
| 4. | Soket HDMI1 | 12. | Soket RS232 |
| 5. | Soket HDMI2/MHL | 13. | Kunci Kensington |
| 6. | Soket Input VGA/YPbPr | 14. | Soket Daya |
| 7. | Soket Output VGA | 15. | Konektor video |
| 8. | Konektor Audio-In | 16. | Soket HDMI3 |

Catatan:

- *Mouse jauh memerlukan remote khusus.*
- *Ketersediaan konektor HDMI3 bergantung pada model.*

PENDAHULUAN

Keypad

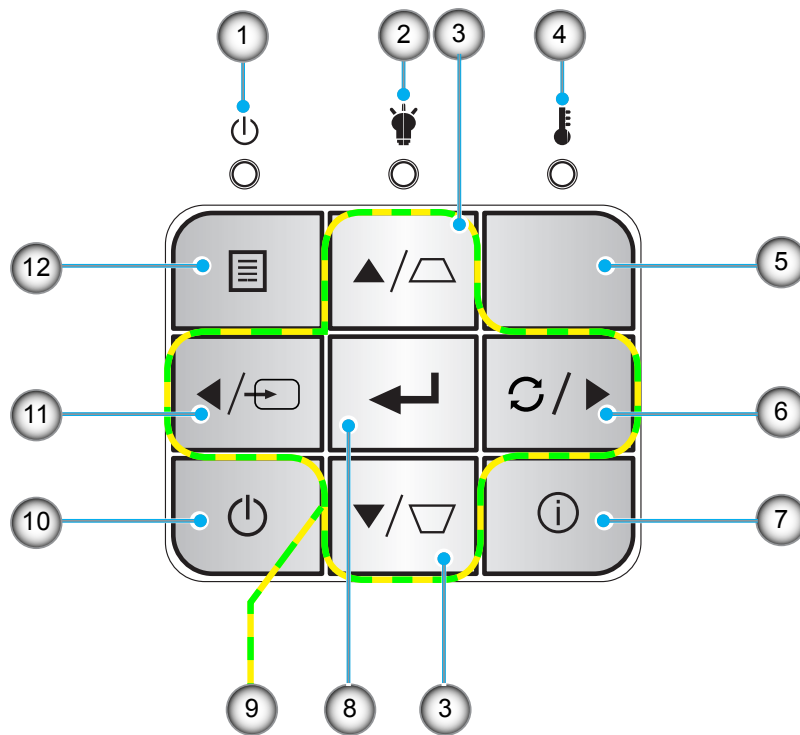

| No. | Item | No. | Item |
|-----|--------------------------|-----|--|
| 1. | LED Hidup/Siaga | 7. | Informasi |
| 2. | LED Lampu | 8. | Masuk |
| 3. | Koreksi Sudut (vertikal) | 9. | Tombol Pilihan Empat Arah (▲, ►, ▼, ◄) |
| 4. | LED Suhu | 10. | Daya |
| 5. | Unit Penerima IR | 11. | Source |
| 6. | Sinkronisasi Ulang | 12. | Menu |

PENDAHULUAN

Remote control

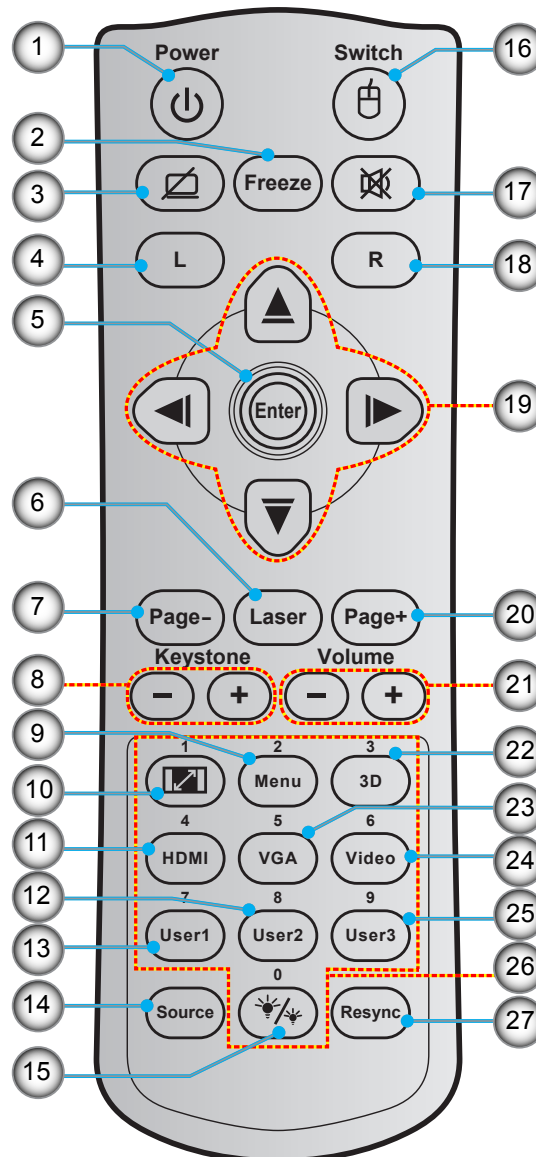

| No. | Item | No. | Item |
|-----|-------------------------------|-----|---------------------------|
| 1. | Tombol Hidup/Mati | 15. | Mode Pencahayaan |
| 2. | Bekukan | 16. | Mouse Aktif/Tidak Aktif |
| 3. | Layar Kosong / Audio Nonaktif | 17. | Mati |
| 4. | Klik Kiri Mouse | 18. | Klik Kanan Mouse |
| 5. | Masuk | 19. | Tombol Pilihan Empat Arah |
| 6. | Laser | 20. | Halaman + |
| 7. | Halaman - | 21. | Suara -/+ |
| 8. | Sudut -/+ | 22. | Menu 3D Aktif/Tidak Aktif |
| 9. | Menu | 23. | VGA |
| 10. | Aspek Rasio | 24. | Video |
| 11. | HDMI | 25. | Pengguna 3 |
| 12. | Pengguna 2 | 26. | Keypad Numerik (0-9) |
| 13. | Pengguna 1 | 27. | Sinkronisasi ulang |
| 14. | Source | | |

Catatan: Tombol tertentu mungkin tidak berfungsi untuk model yang tidak mendukung fitur berikut ini.

PERSIAPAN DAN PEMASANGAN

Memasang proyektor

Proyektor ini dirancang untuk dipasang di salah satu dari empat posisi pemasangan.

Tata ruang atau keinginan pribadi akan menentukan lokasi pemasangan yang Anda pilih. Pertimbangkan ukuran dan posisi layar, lokasi stopkontak yang sesuai, serta lokasi dan jarak antara proyektor dengan peralatan lainnya.

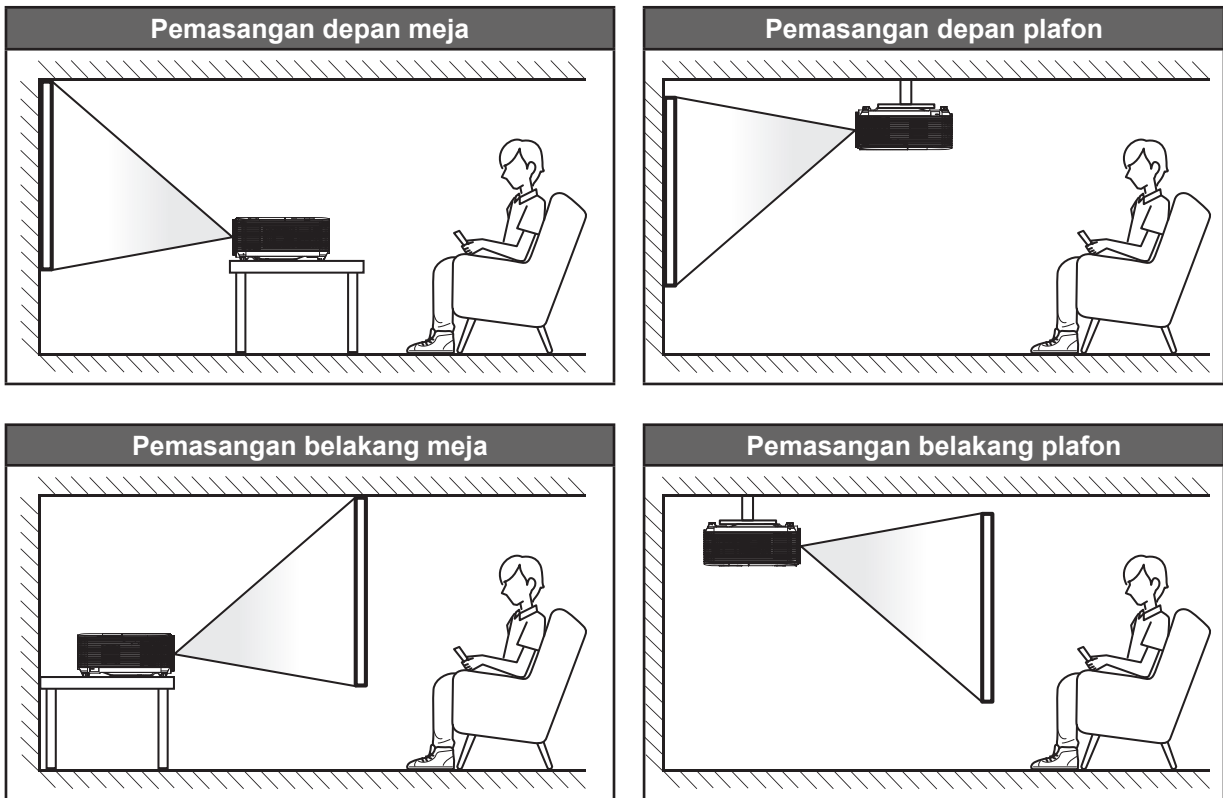

Proyektor harus diletakkan di atas permukaan datar dan 90 derajat/tegak lurus dengan layar.

- Guna menentukan lokasi proyektor untuk ukuran layar tertentu, lihat tabel jarak pada halaman 59~61.
- Untuk menentukan ukuran layar sesuai jarak, lihat tabel jarak pada halaman 59~61.

Catatan: Semakin jauh jarak proyektor dari layar, maka ukuran gambar proyeksi akan semakin besar dan offset vertikal juga meningkat secara proporsional.

PENTING!

Jangan operasikan proyektor dalam orientasi selain untuk di atas meja atau pemasangan di plafon. Proyektor harus horizontal dan tidak miring ke arah depan/belakang maupun kiri/kanan. Orientasi lain akan membatalkan jaminan dan mungkin akan memperpendek masa pakai lampu proyektor dan proyektor tersebut. Untuk saran pemasangan nonstandar, hubungi Optoma.

PERSIAPAN DAN PEMASANGAN

Pemberitahuan pemasangan proyektor

- Letakkan proyektor dalam posisi horizontal.
Sudut kemiringan proyektor tidak boleh melebihi 15 derajat, proyektor juga tidak boleh dipasang selain pada desktop dan dudukan langit-langit, kalau tidak umur lampu bisa menurun secara drastis, dan bisa menyebabkan **kerusakan tak terduga** lainnya.



- Beri ruang kosong sekurang-kurangnya 30 cm di sekitar saluran pembuangan.

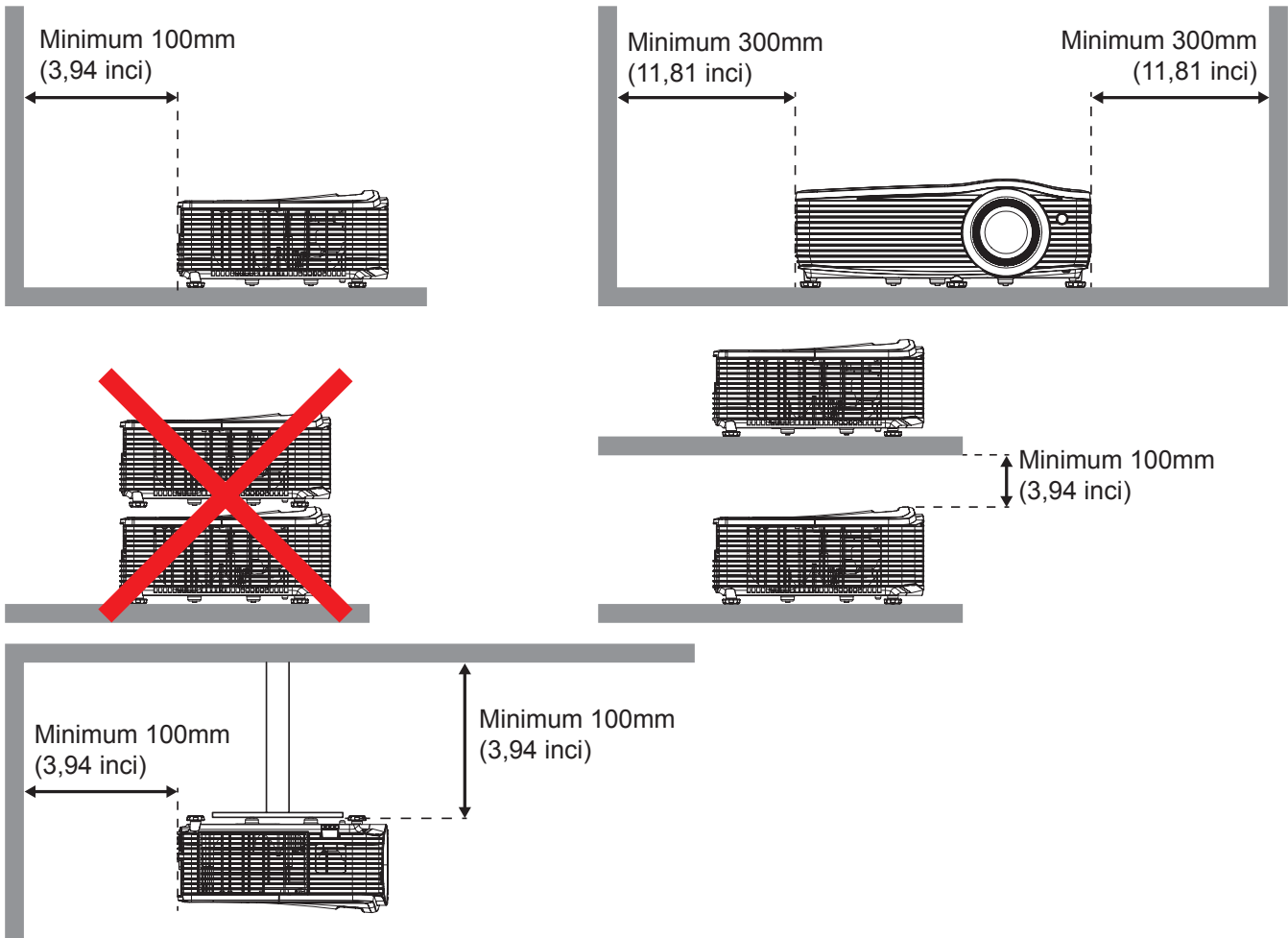

- Pastikan bahwa saluran masuk tidak mendaur ulang udara panas dari saluran pembuangan.
- Ketika mengoperasikan proyektor di sebuah ruang tertutup, pastikan bahwa suhu udara sekitar yang ada di dalam wadah tidak melebihi suhu operasi ketika proyektor sedang beroperasi, dan masuknya udara dan saluran pembuangan terhalang.
- Semua wadah harus lulus evaluasi termal tersertifikasi untuk memastikan bahwa proyektor tidak mendaur ulang udara pembuangan, karena ini mungkin menyebabkan perangkat mati bahkan sekiranya suhu pembuangan berada dalam kisaran suhu operasi yang dapat diterima.

PERSIAPAN DAN PEMASANGAN

Menyambungkan sumber ke proyektor

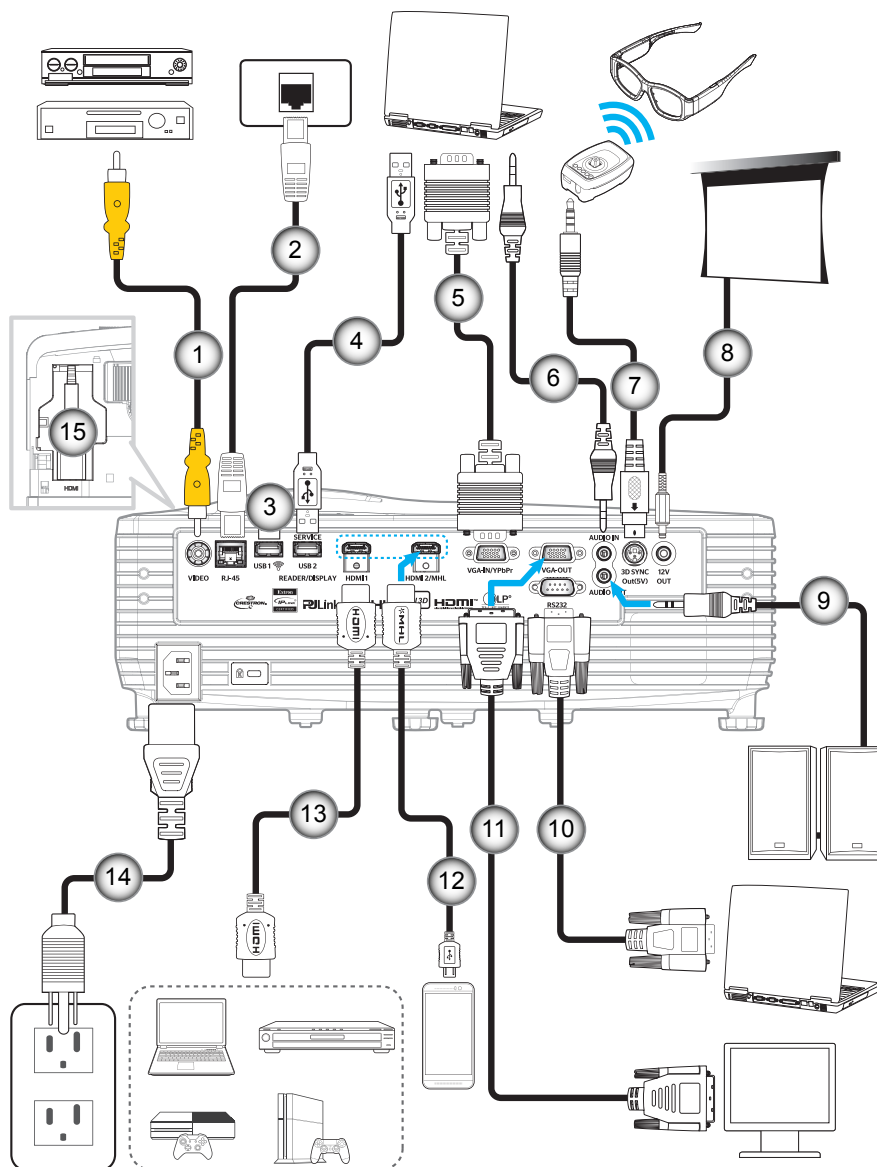

| No. | Item | No. | Item |
|-----|-------------------|-----|------------------|
| 1. | Kabel Video | 9. | Kabel Audio Out |
| 2. | Kabel RJ-45 | 10. | Kabel RS232 |
| 3. | Dongle Wi-Fi | 11. | Kabel Output VGA |
| 4. | Kabel USB | 12. | Kabel MHL |
| 5. | Kabel Input VGA | 13. | Kabel HDMI |
| 6. | Kabel Input Audio | 14. | Kabel daya |
| 7. | Kabel Pemancar 3D | 15. | Dongle HDMI (*) |
| 8. | Soket DC 12V | | |

Catatan:

- Dikarenakan keterbatasan ukuran, sebaiknya gunakan dongle HDMI yang didukung MHL dengan ukuran sama atau kurang dari 87 x 35 x 10mm. Namun demikian, jika Anda menggunakan port MHL dan HDMI secara bersamaan, dongle bertenaga MHL harus sama dengan atau lebih kecil dari 48 x 35 x 10mm.
- Sebagai alternatif, jika dongle yang didukung MHL berukuran lebih besar dari dimensi yang disarankan, gunakan port HDMI tambahan yang terdapat di panel belakang dekat port USB untuk mengisi daya dongle.
- (*) Ketersediaan konektor HDMI3 bergantung pada model.

PERSIAPAN DAN PEMASANGAN

Mengatur Proyeksi Gambar

Tinggi gambar

Proyektor dilengkapi kaki elevator untuk mengatur tinggi gambar.

1. Letakkan kaki pengatur sesuai keinginan untuk menyesuaikan bagian bawah proyektor.
2. Putar kaki yang dapat disesuaikan searah atau berlawanan arah putaran jarum jam untuk menaikkan dan menurunkan proyektor.

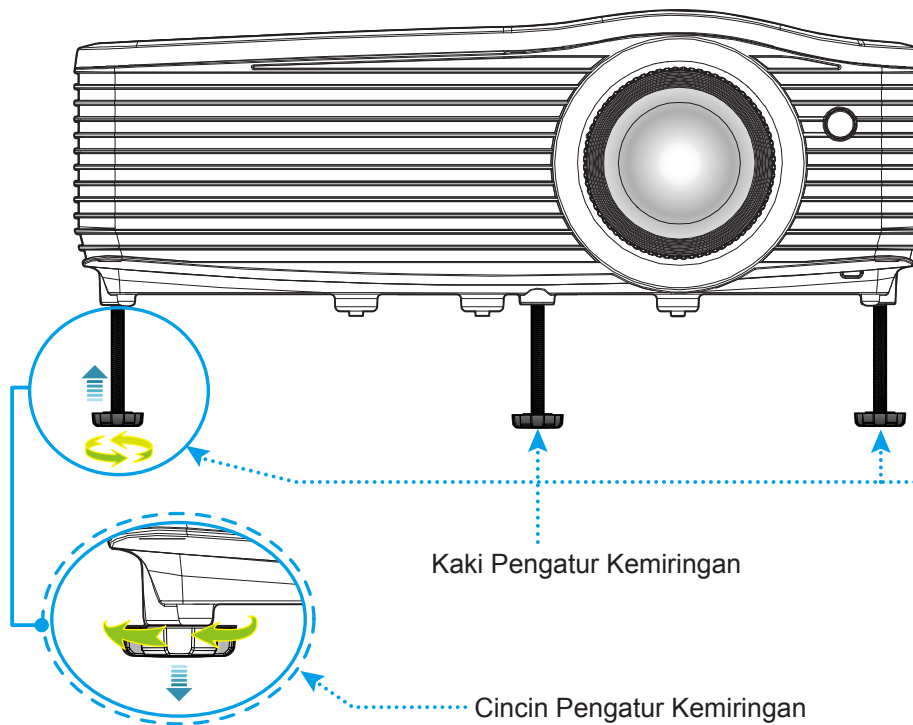

Perbesaran dan fokus

- Untuk menyesuaikan ukuran gambar, putar tuas zoom searah atau berlawanan putaran arah jarum jam untuk memperbesar atau memperkecil ukuran gambar proyeksi.
- Untuk menyesuaikan fokus, putar cincin fokus searah atau berlawanan arah putaran jarum jam hingga gambar terlihat tajam dan mudah dibaca.

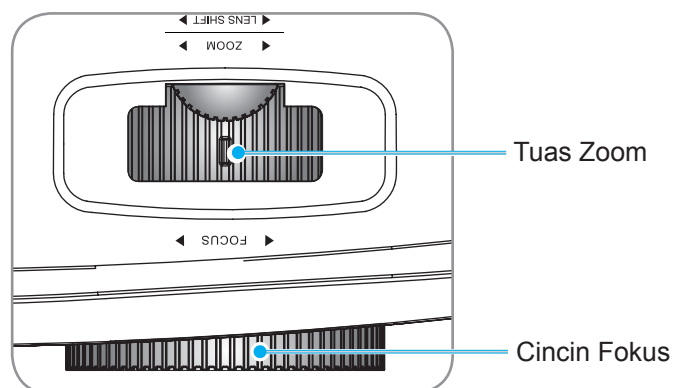

PERSIAPAN DAN PEMASANGAN

Persiapan remote

Memasang/mengganti baterai

Dua baterai ukuran AAA disertakan untuk Remote Control.

1. Lepas penutup baterai di bagian belakang remote control.
2. Masukkan baterai AAA ke kompartemen baterai seperti pada gambar.
3. Pasang kembali penutup belakang remote control.

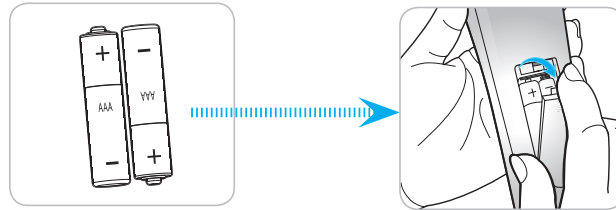

Catatan: Ganti baterai hanya dengan jenis yang sama atau setara.

PERHATIAN

Penggunaan baterai yang salah dapat menyebabkan kebocoran bahan kimia atau ledakan. Pastikan Anda mengikuti petunjuk di bawah ini.

- Jangan gunakan jenis baterai yang berbeda secara bersamaan. Jenis baterai yang berbeda memiliki karakteristik yang tidak sama.
- Jangan gunakan baterai lama dan yang baru secara bersamaan. Menggunakan baterai lama dan baru secara bersamaan dapat memperpendek masa pakai baterai baru atau menyebabkan kebocoran bahan kimia di baterai lama.
- Segera keluarkan baterai setelah habis. Bahan kimia yang bocor dari baterai dan terkena kulit dapat menyebabkan ruam. Jika terdapat kebocoran bahan kimia, seka hingga bersih dengan kain.
- Baterai yang disertakan dengan produk ini mungkin prakiraan masa pakainya lebih pendek karena kondisi penyimpanan.
- Keluarkan baterai jika Anda tidak akan menggunakan remote control dalam waktu lama.
- Bila membuang baterai, Anda harus mematuhi hukum di wilayah atau negara terkait.

Jarak efektif

Sensor pengendali jarak jauh IR (Inframerah) terletak di bagian atas dan depan proyektor. Pastikan Anda memegang pengendali jarak jauh pada sudut 30 derajat tegak lurus dengan sensor pengendali jarak jauh IR proyektor agar berfungsi dengan benar. Jarak antara pengendali jarak jauh dan sensor tidak boleh melampaui 6 meter (~ 20 kaki).

Catatan: Saat mengarahkan remote control langsung (sudut 0 derajat) ke sensor IR, jarak antara remote control dan sensor tidak boleh melebihi 8 meter (~ 26 kaki).

- Pastikan tidak ada penghalang antara remote control dan sensor IR pada proyektor yang dapat menghambat sinar inframerah.
- Pastikan pemancar IR remote control tidak terkena sinar matahari atau lampu floresen secara langsung.
- Jauhkan remote control dari lampu floresen lebih dari 2m, jika tidak remote control mungkin tidak berfungsi.
- Jika jarak remote control terlalu dekat dengan lampu neon Jenis Inverter, maka fungsi remote control mungkin tidak akan efektif seiring waktu.
- Jika jarak remote control dan proyektor terlalu dekat, maka remote control mungkin tidak dapat berfungsi.
- Bila Anda mengarahkan ke layar, jarak efektif kurang dari 5m antara remote control ke layar dan merefleksikan cahaya IR kembali ke proyektor. Namun, jarak efektif dapat berubah sesuai layar.

PERSIAPAN DAN PEMASANGAN

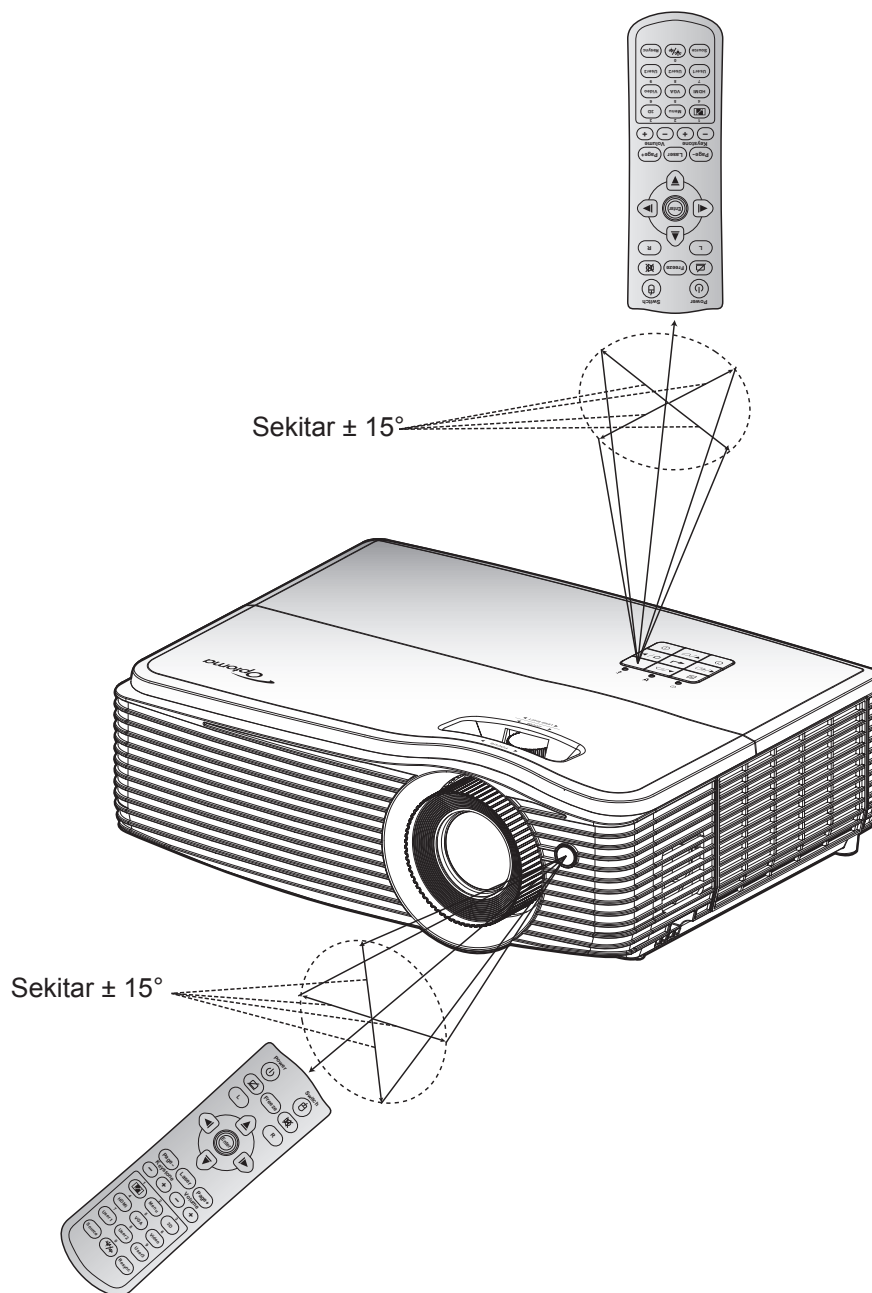

MENGUNAKAN PROYEKTOR

Menghidupkan/mematikan proyektor

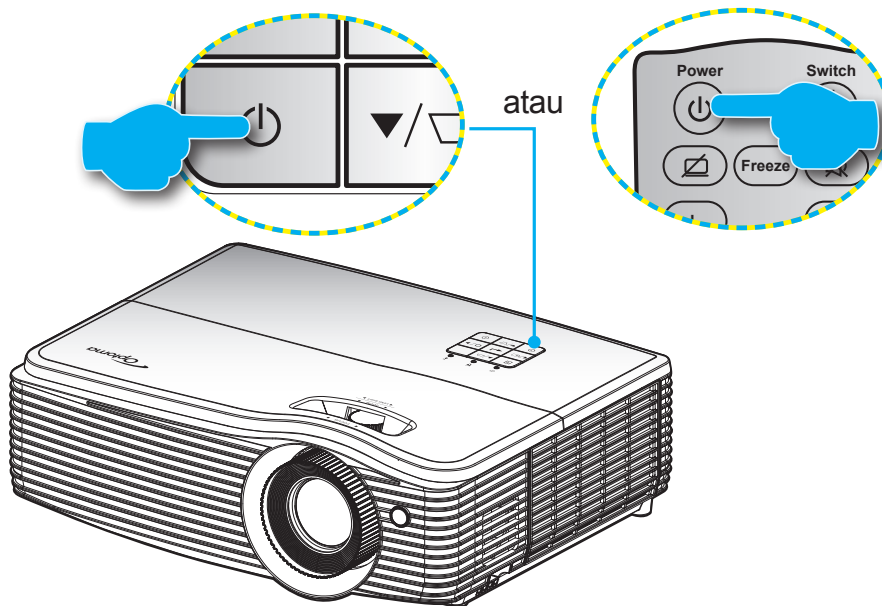

Menghidupkan daya

1. Sambungkan kabel daya dan kabel sinyal/sumber dengan hati-hati. Bila tersambung, LED Hidup/Siaga akan menyala merah.
2. Hidupkan proyektor dengan menekan tombol “⏻” pada keypad proyektor atau remote control.
3. Layar pengaktifan akan ditampilkan dalam sekitar 10 detik dan LED Hidup/Siaga akan berkedip merah.

Catatan: Anda akan diminta memilih bahasa yang diinginkan, orientasi proyeksi, dan sejumlah pengaturan lainnya saat proyektor dihidupkan untuk pertama kalinya.

Matikan Power

1. Matikan proyektor dengan menekan tombol “⏻” pada keypad proyektor atau remote control.
2. Pesan berikut akan ditampilkan:

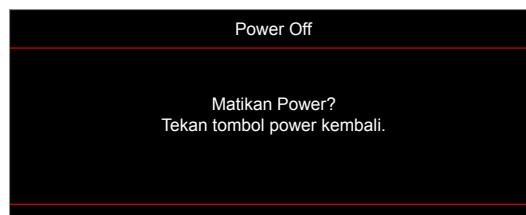

3. Tekan kembali tombol “⏻” untuk mengkonfirmasi, atau pesan akan tertutup setelah 15 detik. Saat menekan tombol “⏻” untuk kedua kalinya, proyektor akan mati.
4. Kipas pendingin terus beroperasi selama sekitar 10 detik untuk siklus pendinginan dan LED Hidup/Bersiap akan berkedip biru. Bila LED Hidup/Siaga menyala merah pekat, berarti proyektor telah berada dalam mode siaga. Jika Anda ingin menghidupkan kembali proyektor, tunggu hingga siklus pendinginan selesai dan proyektor mengaktifkan mode siaga. Saat proyektor berada dalam mode siaga, tekan kembali tombol “⏻” untuk menghidupkan proyektor.
5. Lepas kabel daya dari stopkontak dan proyektor.

Catatan: Sebaiknya segera hidupkan proyektor, setelah mematkannya.

MENGGUNAKAN PROYEKTOR

Memilih sumber input

Hidupkan sumber tersambung yang akan ditampilkan di layar, misalnya komputer, notebook, pemutar video, dsb. Proyektor akan mendeteksi sumber secara otomatis. Jika beberapa sumber tersambung, tekan tombol "↔" pada keypad proyektor atau tombol **Source** di remote control untuk memilih input yang diinginkan.

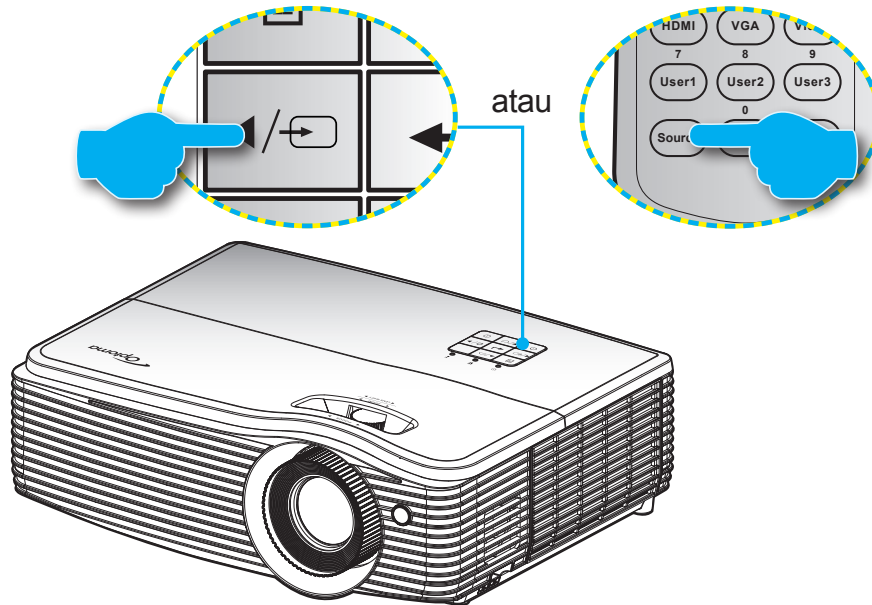

MENGGUNAKAN PROYEKTOR

Fitur dan navigasi menu

Proyektor memiliki menu Tampilan di Layar multibahasa yang memungkinkan Anda membuat pengaturan gambar dan mengubah berbagai pengaturan. Proyektor akan mendeteksi sumber secara otomatis.

1. Untuk membuka menu OSD, tekan tombol  pada keypad proyektor atau tombol **Menu** pada remote control.
2. Saat OSD ditampilkan, gunakan tombol **▲▼** untuk memilih item apa pun dalam menu utama. Sewaktu membuat pilihan pada halaman tertentu, tekan tombol "**←**" pada keypad proyektor atau **Masuk** pada remote control untuk membuka submenu.
3. Gunakan tombol **▲▼** untuk memilih item yang diinginkan dalam submenu, lalu tekan **←/Masuk** untuk melihat pengaturan lebih lanjut. Sesuaikan pengaturan menggunakan tombol **◀▶**.
4. Pilih item yang akan diatur berikutnya di submenu dan sesuaikan seperti langkah di atas.
5. Tekan **←/Masuk** untuk mengkonfirmasi, dan layar akan kembali ke menu utama.
6. Untuk keluar, tekan kembali **☰/Menu**. Menu OSD akan tertutup dan proyektor akan secara otomatis menyimpan pengaturan baru.

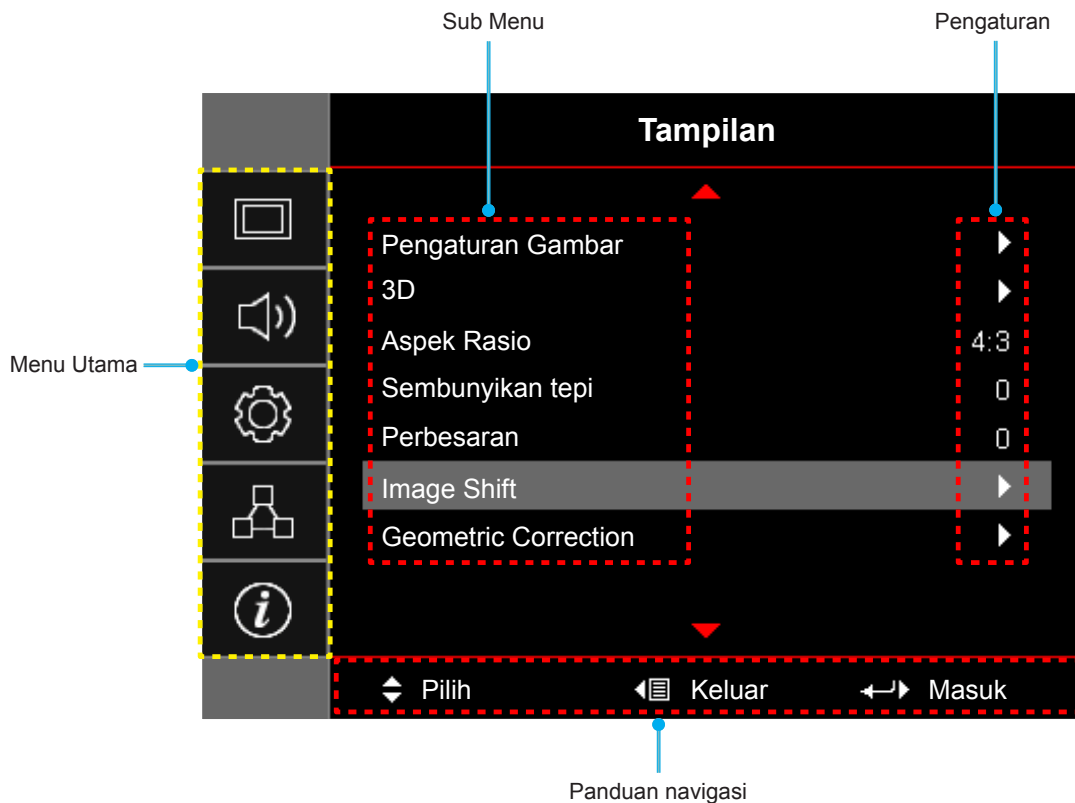

MENGGUNAKAN PROYEKTOR







Pohon Menu OSD

| Menu Utama | Sub Menu | Submenu 2 | Submenu 3 | Submenu 4 | Nilai | | |
|------------|-------------------|----------------|------------------|------------------|-------------|--------------|-------------|
| Tampilan | Pengaturan Gambar | Mode Tampilan | | | Presentasi | | |
| | | | | | Pencahayaan | | |
| | | | | | Bioskop | | |
| | | | | | Game | | |
| | | | | | sRGB | | |
| | | | | | DICOM SIM. | | |
| | | | | | Pengguna | | |
| | | | | | 3D | | |
| | | | Wall Color | | | Mati [Awal] | |
| | | | | | | Papan Hitam | |
| | | | | | | Light Yellow | |
| | | | | | | Light Green | |
| | | | | | | Light Blue | |
| | | | | | | Pink | |
| | | | | | | Kelabu | |
| | | | Kecermerlangan | | | -50~50 | |
| | | | Kontras | | | -50~50 | |
| | | | Ketajaman | | | 1~15 | |
| | | | Warna | | | -50~50 | |
| | | | Corak Warna | | | -50~50 | |
| | | | Gamma | Film | | | |
| | | | | Video | | | |
| | | | | Grafik | | | |
| | | | | Standar(2.2) | | | |
| | | | | 1.8 | | | |
| | | | | 2.0 | | | |
| | | | | 2.4 | | | |
| | | | | 2.6 | | | |
| | | | Pengaturan Warna | BrilliantColor™ | | | 1~10 |
| | | | | Temperatur Warna | | | Hangat |
| | | | | | | | Standar |
| | | | | | | | Cool |
| | | | | | | Dingin | |
| | | | Warna Matching | Warna | | | R [Default] |
| | | | | | | | G |
| | | | | | | | B |
| | | | | | C | | |
| | | | | | Y | | |
| | | | | | M | | |
| | | | | | W | | |
| | | Saturasi Warna | | | | -50~50 | |
| | | Corak Warna | | -50~50 | | | |

MENGGUNAKAN PROYEKTOR

| Menu Utama | Sub Menu | Submenu 2 | Submenu 3 | Submenu 4 | Nilai |
|--------------|-------------------|------------------|----------------------------------|---|---|
| Tampilan | Pengaturan Gambar | Pengaturan Warna | Warna Matching | Penguatan | -50~50 |
| | | | | Seting Ulang | Batalkan [Awal] |
| | | | | | Ya |
| | | | Keluar | | |
| | | | Penguatan / Bias RGB | Penguatan Warna Merah | -50~50 |
| | | | | Penguatan Warna Hijau | -50~50 |
| | | | | Penguatan Warna Biru | -50~50 |
| | | | | Bias Warna Merah | -50~50 |
| | | | | Bias Warna Hijau | -50~50 |
| | | | | Bias Warna Biru | -50~50 |
| | | | | Seting Ulang | Batalkan [Awal] |
| | | | Ya | | |
| | | | Keluar | | |
| | | | Ruang Warna [Bukan Masukan HDMI] | | Otomatis [Awal] |
| | | | | | RGB |
| | | | | | YUV |
| | | | Ruang Warna [Masukan HDMI] | | Otomatis [Awal] |
| | | | | | RGB(0~255) |
| | | | | RGB(16~235) | |
| | | | | YUV | |
| | | Tingkat Putih | | 0~31 (tergantung sinyal) | |
| | | Tingkat Hitam | | -5~5 (tergantung sinyal) | |
| | | IRE | | 0 | |
| | | | | 7.5 | |
| | | Sinyal | Otomatis | | Mati |
| | | | | | Hidup [Awal] |
| | | | Frekuensi | | -50~50 (tergantung sinyal) [Default: 0] |
| | | | Fase | | 0~31 (tergantung sinyal) [Default: 0] |
| | | | Posisi Horizontal | | -50~50 (bergantung pada sinyal) [Awal: 0] |
| | | Posisi Vertikal | | -50~50 (bergantung pada sinyal) [Awal: 0] | |
| | | Mode Pencahayaan | | | Pencahayaan |
| | | | | | Eco. |
| | | | Dynamic | | |
| | | | Eco+ | | |
| Seting Ulang | | | | | |

MENGGUNAKAN PROYEKTOR

| Menu Utama | Sub Menu | Submenu 2 | Submenu 3 | Submenu 4 | Nilai | |
|---------------------|----------------------|---|-----------|-----------|--|-----------------------|
| Tampilan | 3D | Mode 3D | | | Mati | |
| | | | | | DLP-LINK [Awal] | |
| | | | | | IR | |
| | | 3D->2D | | | 3D [Awal] | |
| | | | | | L | |
| | | | | | R | |
| | | Format 3D | | | Otomatis [Awal] | |
| | | | | | SBS | |
| | | | | | Top and Bottom | |
| | | | | | Frame Sequential | |
| | | 3D Sync. Invert | | | Hidup | |
| | | | | | Mati [Awal] | |
| | Aspek Rasio | | | 4:3 | | |
| | | | | 16:9 | | |
| | | | | 16:10 | | |
| | | | | LBX | | |
| | | | | Asal | | |
| | | | | Otomatis | | |
| | Sembunyikan tepi | | | | 0~10 [Default: 0] | |
| | Perbesaran | | | | -5~25 [Awal: 0] | |
| | Image Shift |  H | | | | -100~100 [Default: 0] |
| | |  V | | | | -100~100 [Default: 0] |
| | Geometric Correction | Penyesuaian Four Corner | | | | |
| | | Sudut H | | | | -20~20 [Awal: 0] |
| | | Sudut Vertikal | | | | -20~20 [Default: 0] |
| | | Pengaturan Sudut Otomatis | | | | Mati [Awal] |
| | | | | | | Hidup |
| | Seting Ulang | | | | | |
| Audio | Mati | | | | Mati [Awal] | |
| | | | | | Hidup | |
| | Suara | | | | 0-10 [Awal: 5] | |
| Audio Out (Standby) | | | | | Mati [Awal] | |
| | | | | | Hidup | |
| KONFIGURASI | Proyeksi | | | | Front  | |
| | | | | | Rear  | |
| | | | | | Langit-langit-atas  [Default] | |
| | | | | | Belakang atas  | |
| | Tipe Layar | | | | | 16:9 |
| | | | | | 16:10 [Default] | |

MENGGUNAKAN PROYEKTOR

| Menu Utama | Sub Menu | Submenu 2 | Submenu 3 | Submenu 4 | Nilai | | |
|--------------------|-------------------|----------------------------|-----------|----------------|----------------|-------------------------------------|--|
| KONFIGURASI | Pengaturan Lampu | Peringatan Lampu | | | Mati | | |
| | | | | | Hidup [Awal] | | |
| | | Seting Ulang Lampu | | | Batalan [Awal] | | |
| | | | | Ya | | | |
| | Pengaturan Filter | Filter Tambahan Terpasang | | | Ya | | |
| | | | | | Tidak [Awal] | | |
| | | Filter Usage Hours | | | (Hanya baca) | | |
| | | | | | Mati | | |
| | | | | | 300 hr | | |
| | | | | | 500 hr [Awal] | | |
| | | | | | 800 hr | | |
| | | Filter Reset | | | 1000 hr | | |
| | | | | Batalan [Awal] | | | |
| | Pengaturan Daya | Menghidupkan Langsung | | | | Mati [Awal] | |
| | | | | | | Hidup | |
| | | Sinyal Daya Menyala | | | | Mati [Awal] | |
| | | | | | | Hidup | |
| | | Mematikan Otomatis (mnt) | | | | 0~180 (5 menit bertahap) [Awal: 20] | |
| | | Pengatur Waktu Tidur (mnt) | Always On | | | | 0~990 (penambahan 30 menit) [Default: 0] |
| | | | | | | | Tidak [Awal] |
| | | | | | | Ya | |
| | | cepat pemulihan | | | | Mati [Awal] | |
| | | | | | | Hidup | |
| | | Mode Daya (bersiap) | | | | | Aktif |
| | | | | | | | Eco. [Awal] |
| | USB | | | | | Mati | |
| | | | | | | Hidup | |
| | | | | | | Otomatis [Awal] | |
| | Keamanan | Keamanan | | | | Mati | |
| | | | | | | Hidup | |
| | | Pengaturan Waktu Pengaman | | | Bulan | | |
| | | | | | Hari | | |
| | | | | Jam | | | |
| Ganti Password | | | | | | | |
| HDMI Link Settings | HDMI Link | | | | Mati | | |
| | | | | | Hidup | | |





MENGGUNAKAN PROYEKTOR

| Menu Utama | Sub Menu | Submenu 2 | Submenu 3 | Submenu 4 | Nilai | |
|-------------|--|-----------|-----------|------------------|--------------|------------------|
| KONFIGURASI | Tes Corak | | | | Kisi Hijau | |
| | | | | | Kisi Magenta | |
| | | | | | Kisi Putih | |
| | | | | | Putih | |
| | | | | | Mati | |
| | Pengaturan Pengendali Jarak Jauh [berdasarkan pada remote] | Fungsi IR | | | | Hidup |
| | | | | | | Mati |
| | | Pengguna1 | | | | HDMI 2 |
| | | | | | | Tes Corak |
| | | | | | | LAN |
| | | | | | | Kecemerlangan |
| | | | | | | Kontras |
| | | | | | | Timer tidur |
| | | | | | | Warna Matching |
| | | | | | | Temperatur Warna |
| | | | | | | Gamma |
| | | | | | | Proyeksi |
| | | | | | | Pengaturan Lampu |
| | | | | | | Perbesaran |
| | | | | | | Bekukan |
| | | | | | MHL | |
| | | Pengguna2 | | | | HDMI 2 |
| | | | | | | Tes Corak |
| | | | | | | LAN |
| | | | | | | Kecemerlangan |
| | | | | | | Kontras |
| | | | | | | Timer tidur |
| | | | | | | Warna Matching |
| | | | | | | Temperatur Warna |
| | | | | | | Gamma |
| | | | | Proyeksi | | |
| | | | | Pengaturan Lampu | | |
| | | | | Perbesaran | | |
| | | | Bekukan | | | |
| | | | MHL | | | |

MENGGUNAKAN PROYEKTOR

| Menu Utama | Sub Menu | Submenu 2 | Submenu 3 | Submenu 4 | Nilai | | |
|-------------|--|--------------------------|-----------|-----------|------------------|------------------|-------------|
| KONFIGURASI | Pengaturan Pengendali Jarak Jauh [berdasarkan pada remote] | Pengguna3 | | | HDMI 2 | | |
| | | | | | Tes Corak | | |
| | | | | | LAN | | |
| | | | | | Kecemerlangan | | |
| | | | | | Kontras | | |
| | | | | | Timer tidur | | |
| | | | | | Warna Matching | | |
| | | | | | Temperatur Warna | | |
| | | | | | Gamma | | |
| | | | | | Proyeksi | | |
| | | | | | Pengaturan Lampu | | |
| | | | | | Perbesaran | | |
| | | | | | Bekukan | | |
| | | | MHL | | | | |
| | | Tanda Pengenal Proyektor | | | | 0~99 | |
| | | 12V Trigger | | | | Mati | |
| | | | | | | Hidup | |
| | | Options | Bahasa | | | English [Awal] | |
| | | | | | | | Deutsch |
| | | | | | | | Français |
| | | | | | | | Italiano |
| | | | | | | | Español |
| | | | | | | | Português |
| | | | | | | | Polski |
| | | | | | | | Nederlands |
| | | | | | | | Svenska |
| | | | | | | | Norsk/Dansk |
| | | | | | | | Suomi |
| | | | | | | | ελληνικά |
| | | | | | | | 繁體中文 |
| | | | | | | | 简体中文 |
| | | | | | | | 日本語 |
| | | | | | | | 한국어 |
| | | | | | | | Русский |
| | | | | | | | Magyar |
| | | | | | | | Čeština |
| | | | | | | | عربي |
| | | | | | | | ไทย |
| | | | | | | | Türkçe |
| | | | | | | | فارسی |
| | | | | | | Tiếng Việt | |
| | | | | | | Bahasa Indonesia | |
| | | | | | | Română | |
| | | | | | | Slovenčina | |

MENGGUNAKAN PROYEKTOR

| Menu Utama | Sub Menu | Submenu 2 | Submenu 3 | Submenu 4 | Nilai | |
|-------------|----------|-------------------|---------------------|-----------|-------------------|--|
| KONFIGURASI | Options | Closed Captioning | | | CC1 | |
| | | | | | CC2 | |
| | | | | | Mati [Awal] | |
| | | Menu Settings | Lokasi Menu | | | Kiri atas  |
| | | | | | | Kanan atas  |
| | | | | | | Tengah  [Default] |
| | | | | | | Kiri bawah  |
| | | | | | | Kanan bawah  |
| | | | Menu Pengukur Waktu | | | Mati |
| | | | | | | 5 detik |
| | | | | | | 10 detik [Awal] |
| | | Sumber Otomatis | | | Mati [Awal] | |
| | | | | | Hidup | |
| | | Sumber Masukan | | | HDMI 1 | |
| | | | | | HDMI2/MHL | |
| | | | | | VGA | |
| | | | | | Video | |
| | | | | | Tampilan Jaringan | |
| | | | | | Tampilan USB | |
| | | | | | Pembaca USB | |
| | | | Masukkan Nama | HDMI 1 | | |
| | | | | | | Lain-lain |
| | | HDMI2/MHL | | | | Awal [Awal] |
| | | | | | | Lain-lain |
| | | VGA | | | | Awal [Awal] |
| | | | | | | Lain-lain |
| | | Video | | | | Awal [Awal] |
| | | | | | | Lain-lain |
| | | Tampilan Jaringan | | | | Awal [Awal] |
| | | | | | | Lain-lain |
| | | Tampilan USB | | | | Awal [Awal] |
| | | | | | | Lain-lain |
| | | Pembaca USB | | | | Awal [Awal] |
| | | | | | | Lain-lain |
| | | Ketinggian | | | Mati [Awal] | |
| | | | | | Hidup | |
| | | Display Mode Lock | | | Mati [Awal] | |
| | | | | | Hidup | |
| | | Mengunci Tombol | | | Mati [Awal] | |
| | | | | | Hidup | |

MENGGUNAKAN PROYEKTOR

| Menu Utama | Sub Menu | Submenu 2 | Submenu 3 | Submenu 4 | Nilai |
|-------------|----------------------|------------------------|-----------|---|---|
| KONFIGURASI | Options | Meyembungkan Informasi | | | Mati [Awal] |
| | | | | | Hidup |
| | | Warna Latar Belakang | | | Nihil [Awal] |
| | | | | | Biru |
| | | | | | Merah |
| | | | | | Hijau |
| | | | | | Kelabu |
| | | | | | Logo |
| | Seting Ulang | Atur Ulang OSD | | | Batalan [Awal] |
| | | | | | Ya |
| | Atur Ulang ke Semula | | | Batalan [Awal] | |
| | | | Ya | | |
| Jaringan | LAN | Status Jaringan | | | (hanya baca) |
| | | Alamat MAC | | | (hanya baca) |
| | | DHCP | | | Mati [Awal] |
| | | | | | Hidup |
| | | Alamat IP | | | 192.168.0.100 [Default] |
| | | Subnet Mask | | | 255.255.255.0 [Default] |
| | | Pintu Gerbang | | | 192.168.0.254 [Default] |
| | | DNS | | | 192.168.0.51 [Default] |
| | Seting Ulang | | | | |
| | Control | Crestron | | | Mati |
| | | | | | Hidup [Awal] Catatan: Port 41794. |
| | | Extron | | | Mati |
| | | | | | Hidup [Awal] Catatan: Port 2023. |
| | | PJ Link | | | Mati |
| | | | | | Hidup [Awal] Catatan: Port 4352 |
| | | AMX Device Discovery | | | Mati |
| | | | | | Hidup [Awal] Catatan: Port 9131 |
| | | Telnet | | | Mati |
| | | | | | Hidup [Awal] Catatan: Port 23 |
| | | HTTP | | | Mati |
| | | | | Hidup [Awal] Catatan: Port 80 | |

MENGGUNAKAN PROYEKTOR

| Menu Utama | Sub Menu | Submenu 2 | Submenu 3 | Submenu 4 | Nilai | |
|------------|--------------------------|----------------|-----------|-----------|--------|-------|
| Informasi | Pengatur | | | | | |
| | Nomor Seri | | | | | |
| | Source | | | | | |
| | Resolusi | | | | 00x00 | |
| | Refresh Rate | | | | 0,00Hz | |
| | Mode Tampilan | | | | | |
| | Mode Daya (bersiap) | | | | | |
| | Umur Lampu | Mode Cemerlang | | | | 0 hr |
| | | Mode Eco | | | | 0 hr |
| | | Mode Dinamis | | | | 0 hr |
| | | Mode Eco+ | | | | 0 hr |
| | | Jam total | | | | |
| | Status Jaringan | | | | | |
| | Alamat IP | | | | | |
| | Tanda Pengenal Proyektor | | | | | 00~99 |
| | Filter Usage Hours | | | | | |
| | Mode Pencahayaan | | | | | |
| FW Version | Sistem | | | | | |
| | LAN | | | | | |
| | MCU | | | | | |
| | AM | | | | | |

MENGGUNAKAN PROYEKTOR

Menu Layar

Menampilkan menu pengaturan gambar

Mode Tampilan (Mode data)

Tersedia banyak prasetel pabrik yang dioptimalkan untuk berbagai jenis gambar.

- **Presentasi:** Mode ini cocok digunakan untuk menampilkan presentasi PowerPoint bila proyektor tersambung ke PC.
- **Pencahayaan:** Kecerahan maksimal untuk input PC.
- **Bioskop:** Pilih mode ini untuk home theater.
- **Game:** Pilih mode ini untuk meningkatkan kecermerlangan dan merespons tingkat waktu untuk menikmati game video.
- **sRGB:** Warna akurat yang distandardisasi.
- **DICOM SIM.:** Mode ini dapat memproyeksikan citra medis monokrom seperti radiografi sinar X, MRI, dll.
- **Pengguna:** Menyimpan pengaturan pengguna.
- **3D:** Untuk menikmati efek 3D, Anda harus memiliki kacamata 3D. Pastikan PC/perangkat portabel memiliki kartu grafis yang di-buffer 4 arah dengan output sinyal 120 Hz dan memasang Pemutar 3D.

Wall Color

Gunakan fungsi ini untuk memperoleh gambar layar yang dioptimalkan sesuai warna dinding. Pilih antara Mati, Papan Hitam, Light Yellow, Light Green, Light Blue, Pink, dan Kelabu.

Kecemerlangan

Menyesuaikan kecermerlangan gambar.

Kontras

Kontras mengontrol derajat perbedaan antara bagian paling gelap dan paling terang dari gambar.

Ketajaman

Untuk menyesuaikan ketajaman foto.

Warna

Mengatur gambar video dari hitam-putih ke warna yang benar-benar jenuh.

Corak Warna

Mengatur keseimbangan warna merah dan biru.

Gamma

Mengkonfigurasi jenis kurva gamma. Setelah konfigurasi awal dan penyempurnaan selesai, gunakan langkah-langkah Pengaturan Gamma untuk mengoptimalkan output gambar Anda.

- **Film:** Untuk home theater.
- **Video:** Untuk sumber video atau TV.
- **Grafik:** Untuk sumber PC/Foto.
- **Standar(2.2):** Untuk pengaturan standar.
- **1.8/ 2.0/ 2.4/ 2.6:** Untuk sumber PC/Foto tertentu.

MENGGUNAKAN PROYEKTOR

Pengaturan Warna

Konfigurasikan pengaturan warna.

- **BrilliantColor™**: Item yang dapat diatur ini menggunakan algoritma pemrosesan warna baru dan penyempurnaan untuk memberikan kecerahan yang lebih tinggi sekaligus warna gambar yang nyata dan lebih hidup.
- **Temperatur Warna**: Pilih suhu warna dari Hangat, Standar, Cool, atau Dingin.
- **Warna Matching**: Pilih opsi berikut:
 - Warna: Tetapkan tingkat merah (R), hijau (G), hitam (B), biru muda (C), kuning (Y), magenta (M), dan putih (W) dari gambar.
 - Saturasi Warna: Mengatur gambar video dari hitam-putih ke warna yang benar-benar jenuh.
 - Corak Warna: Mengatur keseimbangan warna merah dan biru.
 - Penguatan: Tetapkan kecemerlangan gambar.
 - Seting Ulang: Kembalikan ke pengaturan default pabrik untuk warna matching.
 - Keluar: Keluar menu "Warna Matching".
- **Penguatan / Bias RGB**: Pengaturan ini memungkinkan Anda mengkonfigurasi kecemerlangan (penguatan) dan kontras (bias) gambar.
 - Seting Ulang: Kembalikan pengaturan default pabrik untuk penguatan / bias RGB.
 - Keluar: Keluar menu "Penguatan / Bias RGB".



- **Ruang Warna (hanya masukan non-HDMI)**: Memilih jenis matriks warna yang sesuai dari pilihan berikut: Otomatis, RGB, atau YUV.
- **Ruang Warna (hanya masukan HDMI)**: memilih jenis matriks warna yang sesuai dari pilihan berikut: Otomatis, RGB (0-255), RGB (16-235), dan YUV.
- **Tingkat Putih**: Memungkinkan pengguna untuk menyesuaikan Tingkat Putih saat memasukkan sinyal Video.
Catatan: *Kadar putih hanya bisa disetel untuk sumber input Video.*
- **Tingkat Hitam**: Memungkinkan pengguna untuk menyesuaikan Tingkat Hitam saat memasukkan sinyal Video.
Catatan: *Kadar hitam hanya bisa disetel untuk sumber input Video.*
- **IRE**: Memungkinkan pengguna untuk menyesuaikan nilai IRE saat memasukkan sinyal Video.
Catatan:
 - *IRE hanya tersedia dalam format video NTSC.*
 - *IRE hanya dapat disesuaikan untuk sumber masukan Video.*

MENGGUNAKAN PROYEKTOR

Sinyal

Menyesuaikan pilihan sinyal.

- **Otomatis:** Konfigurasi sinyal secara otomatis (frekuensi dan item fase berwarna abu-abu). Jika otomatis dinonaktifkan, frekuensi dan fase item akan muncul untuk menyetel dan menyimpan pengaturan.
- **Frekuensi:** Ubah frekuensi data tampilan untuk mencocokkan frekuensi kartu grafis komputer. Gunakan fungsi ini hanya jika gambar terlihat berkedip secara vertikal.
- **Fase:** Mensinkronisasikan waktu sinyal tampilan dengan kartu grafis. Apabila gambar menjadi tidak stabil atau berkedip, gunakan fungsi ini untuk mengoreksinya.
- **Posisi Horisontal:** Menyesuaikan posisi horizontal gambar.
- **Posisi Vertikal:** Menyesuaikan posisi vertikal gambar.

Catatan: Sinyal hanya bisa disetel untuk sumber input RGB/Komponen.

Mode Pencahayaan

Menyesuaikan pengaturan mode kecemerlangan untuk proyektor berbasis lampu.

- **Pencahayaan:** Pilih "Pencahayaan" untuk meningkatkan kecemerlangan.
- **Eco.:** Pilih "Eco." untuk meredupkan lampu proyektor yang akan mengurangi penggunaan daya dan memperpanjang masa pakai lampu.
- **Dynamic:** Pilih "Dynamic" untuk meredupkan daya lampu yang didasarkan pada tingkat kecemerlangan konten dan menyesuaikan penggunaan daya lampu secara dinamis antara 100% hingga 30%. Masa pakai lampu akan diperpanjang.
- **Eco+:** Jika mode Eco+ diaktifkan, maka tingkat kecemerlangan konten akan terdeteksi secara otomatis untuk mengurangi pemakaian daya lampu secara signifikan (hingga 70%) selama periode tidak aktif.

Seting Ulang

Kembalikan pengaturan default pabrik untuk pengaturan warna.

Menu Layar 3D

Mode 3D

Gunakan pilihan ini untuk menonaktifkan fungsi 3D atau memilih fungsi 3D yang sesuai.

- **Mati:** Pilih "Mati" untuk menonaktifkan mode 3D.
- **DLP-LINK:** Pilih untuk menggunakan pengaturan yang dioptimalkan untuk Kacamata 3D DLP.
- **IR:** Pilih "IR" agar dapat menggunakan pengaturan yang dioptimalkan untuk Kacamata IR 3D.

3D->2D

Gunakan pilihan ini untuk menentukan cara konten 3D ditampilkan pada layar.

- **3D:** Menampilkan sinyal 3D.
- **L(Kiri):** Menampilkan bingkai kiri pada konten 3D.
- **R(Kanan):** Menampilkan bingkai kanan pada konten 3D.

Catatan: Ketika mengganti sumber input dari 3D ke 2D, pastikan pengaturan **Mode 3D** diatur ke **Mati**. Kalau tidak, sumber input 2D akan tampak terdistorsi (gambar ganda).

Format 3D

Gunakan pilih ini untuk memilih konten format 3D yang sesuai.

- **Otomatis:** Bila sinyal identifikasi 3D terdeteksi, format 3D akan dipilih secara otomatis.
- **SBS:** Menampilkan sinyal 3D dalam format "Berdampingan".

MENGGUNAKAN PROYEKTOR

- **Top and Bottom:** Menampilkan sinyal 3D dalam format “Top and Bottom”.
- **Frame Sequential:** Menampilkan sinyal 3D dalam format “Frame Sequential”.

3D Sync. Invert

Gunakan pilihan ini untuk mengaktifkan/menonaktifkan fungsi 3D Sync Invert.

Menampilkan menu rasio aspek

Aspek Rasio

Pilih rasio aspek dari gambar yang ditampilkan di antara pilihan berikut:

- **4:3:** Format ini ditujukan untuk sumber masukan 4:3.
- **16:9:** Format ini untuk sumber masukan 16:9, seperti HDTV dan DVD yang disempurnakan untuk TV Layar lebar.
- **16:10:** Format ini ditujukan untuk sumber masukan 16:10, seperti laptop layar lebar.
- **LBX:** Format ini ditujukan untuk sumber letterbox selain 16x9, dan jika Anda menggunakan lensa 16x9 eksternal untuk menampilkan rasio aspek 2,35:1 dalam resolusi penuh.
- **Asal:** Format ini menampilkan gambar asli tanpa penskalaan.
- **Otomatis:** Secara otomatis memilih format tampilan yang sesuai.

Catatan:

- *Info rinci tentang mode LBX:*
 - *DVD Format Letter-Box tertentu tidak disempurnakan untuk TV 16x9. Bila demikian, gambar tidak akan terlihat dengan semestinya saat menampilkan gambar dalam mode 16:9. Dalam kondisi ini, coba gunakan mode 4:3 untuk melihat DVD. Jika konten bukan 4:3, maka akan terlihat bilah hitam di sekitar gambar pada tampilan 16:9. Untuk jenis konten ini, Anda dapat menggunakan mode LBX agar gambar memenuhi layar pada tampilan 16:9.*
 - *Jika Anda menggunakan lensa anamorfi eksternal, maka mode LBX ini juga memungkinkan Anda menonton konten 2,35:1 (termasuk sumber DVD Anamorfi dan Film HDTV) yang mendukung lebar anamorfi yang disempurnakan untuk Tampilan 16x9 pada gambar lebar 2,35:1. Bila demikian, bilah hitam tidak akan muncul di layar. Daya lampu dan resolusi vertikal akan sepenuhnya digunakan.*

Tabel skala XGA:

| Source | 480i/p | 576i/p | 1080i/p | 720p |
|----------|---|--------|---------|------|
| 4x3 | Skalakan ke 1024x768. | | | |
| 16x9 | Skalakan ke 1024x576. | | | |
| Asal | Tidak ada penskalaan yang dilakukan; gambar akan ditampilkan dengan resolusi berbasis sumber input. | | | |
| Otomatis | <ul style="list-style-type: none">• Jika sumber adalah 4:3, tipe layar akan diskalakan ke 1024x768.• Jika sumber adalah 16:9, tipe layar akan diskalakan ke 1024x576.• Jika sumber adalah 15:9, tipe layar akan diskalakan ke 1024x614.• Jika sumber adalah 16:10, tipe layar akan diskalakan ke 1024x640. | | | |

MENGGUNAKAN PROYEKTOR

Aturan pemetaan otomatis XGA:

| Otomatis | Resolusi input | | Otomatis/Skala | |
|--------------|----------------|------------|----------------|-----|
| | Resolusi H | Resolusi V | 1024 | 768 |
| 4:3 | 640 | 480 | 1024 | 768 |
| | 800 | 600 | 1024 | 768 |
| | 1024 | 768 | 1024 | 768 |
| | 1600 | 1200 | 1024 | 768 |
| Laptop Lebar | 1280 | 720 | 1024 | 576 |
| | 1280 | 768 | 1024 | 614 |
| | 1280 | 800 | 1024 | 640 |
| SDTV | 720 | 576 | 1024 | 576 |
| | 720 | 480 | 1024 | 576 |
| HDTV | 1280 | 720 | 1024 | 576 |
| | 1920 | 1080 | 1024 | 576 |

Tabel penskalaan WXGA (tipe layar 16x10):

Catatan:

- Tipe layar yang didukung 16:9 (1280x720), 16:10 (1280x800).
- Bila tipe layar adalah 16:9, format 16x10 tidak akan tersedia.
- Bila tipe layar adalah 16:10, format 16x9 tidak akan tersedia.
- Jika Anda memilih opsi otomatis, maka mode tampilan juga akan diubah secara otomatis.

| Layar 16 : 10 | 480i/p | 576i/p | 1080i/p | 720p | PC |
|---------------|--|--------|---------------------------------|------------------|-------------------------|
| 4x3 | Skalakan ke 1066x800. | | | | |
| 16x10 | Skalakan ke 1280x800. | | | | |
| LBX | Skalakan ke 1280x960, lalu tengahkan gambar 1280x800 di layar. | | | | |
| Asal | 1:1 pemetaan di tengah. | | Tampilan pemetaan 1:1 1280x800. | 1280x720 tengah. | 1:1 pemetaan di tengah. |
| Otomatis | <ul style="list-style-type: none"> • Sumber masukan akan disesuaikan dengan area tampilan 1280x800 dan mempertahankan rasio aspek aslinya. • Jika sumber adalah 4:3, tipe layar akan diskalakan ke 1066x800. • Jika sumber adalah 16:9, tipe layar akan diskalakan ke 1280x720. • Jika sumber adalah 15:9, tipe layar akan diskalakan ke 1280x768. • Jika sumber adalah 16:10, maka tipe layar akan diskalakan ke 1280x800. | | | | |

MENGGUNAKAN PROYEKTOR

Aturan pemetaan otomatis WXGA (tipe layar 16x10):

| Otomatis | Resolusi input | | Otomatis/Skala | |
|--------------|----------------|------------|----------------|-----|
| | Resolusi H | Resolusi V | 1280 | 800 |
| 4:3 | 640 | 480 | 1066 | 800 |
| | 800 | 600 | 1066 | 800 |
| | 1024 | 768 | 1066 | 800 |
| | 1280 | 1024 | 1066 | 800 |
| | 1400 | 1050 | 1066 | 800 |
| | 1600 | 1200 | 1066 | 800 |
| Laptop Lebar | 1280 | 720 | 1280 | 720 |
| | 1280 | 768 | 1280 | 768 |
| | 1280 | 800 | 1280 | 800 |
| SDTV | 720 | 576 | 1280 | 720 |
| | 720 | 480 | 1280 | 720 |
| HDTV | 1280 | 720 | 1280 | 720 |
| | 1920 | 1080 | 1280 | 720 |

Tabel penskalaan WXGA (tipe layar 16x9):

| Layar 16 : 9 | 480i/p | 576i/p | 1080i/p | 720p | PC |
|--------------|--|--------|---------------------------------|------------------|----------------------|
| 4x3 | Skalakan ke 960x720. | | | | |
| 16x9 | Skalakan ke 1280x720. | | | | |
| LBX | Skalakan ke 1280x960, lalu tengahkan gambar 1280x720 di layar. | | | | |
| Asal | 1:1 pemetaan di tengah. | | Tampilan pemetaan 1:1 1280x720. | 1280x720 tengah. | Pemetaan 1:1 tengah. |
| Otomatis | <ul style="list-style-type: none"> Jika format dipilih, maka tipe layar akan secara otomatis menjadi 16:9 (1280x720). Jika sumber adalah 4:3, tipe layar akan diskalakan ke 960x720. Jika sumber adalah 16:9, tipe layar akan diskalakan ke 1280x720. Jika sumber adalah 15:9, tipe layar akan diskalakan ke 1200x720. Jika sumber adalah 16:10, maka tipe layar akan diskalakan ke 1152x720. | | | | |

Aturan pemetaan otomatis WXGA (tipe layar 16x9):

| Otomatis | Resolusi input | | Otomatis/Skala | |
|--------------|----------------|------------|----------------|-----|
| | Resolusi H | Resolusi V | 1280 | 720 |
| 4:3 | 640 | 480 | 960 | 720 |
| | 800 | 600 | 960 | 720 |
| | 1024 | 768 | 960 | 720 |
| | 1280 | 1024 | 960 | 720 |
| | 1400 | 1050 | 960 | 720 |
| | 1600 | 1200 | 960 | 720 |
| Laptop Lebar | 1280 | 720 | 1280 | 720 |
| | 1280 | 768 | 1200 | 720 |
| | 1280 | 800 | 1152 | 720 |

MENGGUNAKAN PROYEKTOR

| Otomatis | Resolusi input | | Otomatis/Skala | |
|----------|----------------|------------|----------------|-----|
| | Resolusi H | Resolusi V | 1280 | 720 |
| SDTV | 720 | 576 | 1280 | 720 |
| | 720 | 480 | 1280 | 720 |
| HDTV | 1280 | 720 | 1280 | 720 |
| | 1920 | 1080 | 1280 | 720 |

Tabel Penskalaan 1080P:

Catatan:

- Tipe layar yang didukung 16:9 (1280x720), 16:10 (1280x800).
- Bila tipe layar adalah 16:9, format 16x10 tidak akan tersedia.
- Bila tipe layar adalah 16:10, format 16x9 tidak akan tersedia.
- Jika Anda memilih opsi otomatis, maka mode tampilan juga akan diubah secara otomatis.

| Layar 16 : 9 | 480i/p | 576i/p | 1080i/p | 720p | PC |
|--------------|---|--------|---------|------|----|
| 4x3 | Skalakan ke 1440x1080. | | | | |
| 16x9 | Skalakan ke 1920x1080. | | | | |
| LBX | Skalakan ke 1920x1440, lalu tengahkan gambar 1920x1080 di layar. | | | | |
| Asal | 1:1 pemetaan di tengah. Tidak ada penskalaan yang dilakukan; gambar akan ditampilkan dengan resolusi berbasis sumber input. | | | | |
| Otomatis | <ul style="list-style-type: none"> • Jika format dipilih, maka tipe layar akan secara otomatis menjadi 16:9 (1920x1080). • Jika sumber adalah 4:3, tipe layar akan diskalakan ke 1440x1080. • Jika sumber adalah 16:9, tipe layar akan diskalakan ke 1920x1080. • Jika sumber 16:10, maka tipe layar akan diskalakan menjadi 1920x1200 dan memotong 1920x1080 area untuk ditampilkan. | | | | |

Aturan pemetaan otomatis 1080P:

| Otomatis | Resolusi input | | Otomatis/Skala | |
|--------------|----------------|------------|----------------|------|
| | Resolusi H | Resolusi V | 1920 | 1080 |
| 4:3 | 640 | 480 | 1440 | 1080 |
| | 800 | 600 | 1440 | 1080 |
| | 1024 | 768 | 1440 | 1080 |
| | 1280 | 1024 | 1440 | 1080 |
| | 1400 | 1050 | 1440 | 1080 |
| | 1600 | 1200 | 1440 | 1080 |
| Laptop Lebar | 1280 | 720 | 1920 | 1080 |
| | 1280 | 768 | 1800 | 1080 |
| | 1280 | 800 | 1728 | 1080 |
| SDTV | 720 | 576 | 1350 | 1080 |
| | 720 | 480 | 1620 | 1080 |
| HDTV | 1280 | 720 | 1920 | 1080 |
| | 1920 | 1080 | 1920 | 1080 |

MENGGUNAKAN PROYEKTOR

Tabel penskalaan WUXGA (tipe layar 16x10):

| Layar 16 :10 | 480i/p | 576i/p | 1080i/p | 720p | PC |
|--------------|--|--------|---------|------|----|
| 4x3 | Skalakan ke 1600x1200. | | | | |
| 16x9 | Skalakan ke 1920x1200. | | | | |
| LBX | Skalakan ke 1920x1440, lalu atur tengah gambar 1920x1200 untuk ditampilkan. | | | | |
| Asal | 1:1 pemetaan di tengah. Tidak ada penskalaan yang dilakukan; gambar akan ditampilkan dengan resolusi berbasis sumber input. | | | | |
| Otomatis | <ul style="list-style-type: none"> • Jika format ini dipilih, maka tipe layar akan secara otomatis menjadi 16:10 (1920x1200). • Jika sumber adalah 4:3, tipe layar akan diskalakan ke 1600x1200. • Jika sumber adalah 16:9, tipe layar akan diskalakan ke 1920x1080. • Jika sumber adalah 16:10, maka tipe layar akan diskalakan ke 1920x1200. | | | | |

Aturan pemetaan otomatis WUXGA (tipe layar 16x10):

| Otomatis | Resolusi input | | Otomatis/Skala | |
|--------------|----------------|------------|----------------|------|
| | Resolusi H | Resolusi V | 1920 | 1200 |
| 4:3 | 640 | 480 | 1600 | 1200 |
| | 800 | 600 | 1600 | 1200 |
| | 1024 | 768 | 1600 | 1200 |
| | 1280 | 1024 | 1600 | 1200 |
| | 1400 | 1050 | 1600 | 1200 |
| | 1600 | 1200 | 1600 | 1200 |
| Laptop Lebar | 1280 | 720 | 1920 | 1080 |
| | 1280 | 768 | 1920 | 1152 |
| | 1280 | 800 | 1920 | 1200 |
| SDTV | 720 | 576 | 1500 | 1200 |
| | 720 | 480 | 1800 | 1200 |
| HDTV | 1280 | 720 | 1920 | 1080 |
| | 1920 | 1080 | 1920 | 1080 |

Tabel penskalaan WUXGA (tipe layar 16x9):

| Layar 16 :9 | 480i/p | 576i/p | 1080i/p | 720p | PC |
|-------------|---|--------|---------|------|----|
| 4x3 | Skalakan ke 1440x1080. | | | | |
| 16x9 | Skalakan ke 1920x1080. | | | | |
| LBX | Skalakan ke 1920x1440, lalu tengahkan gambar 1920x1080 di layar. | | | | |
| Asal | 1:1 pemetaan di tengah. Tidak ada penskalaan yang dilakukan; gambar akan ditampilkan dengan resolusi berbasis sumber input. | | | | |
| Otomatis | <ul style="list-style-type: none"> • Jika format dipilih, maka tipe layar akan secara otomatis menjadi 16:9 (1920x1080). • Jika sumber adalah 4:3, tipe layar akan diskalakan ke 1440x1080. • Jika sumber adalah 16:9, tipe layar akan diskalakan ke 1920x1080. • Jika sumber 16:10, maka tipe layar akan diskalakan menjadi 1920x1200 dan memotong 1920x1080 area untuk ditampilkan. | | | | |

MENGGUNAKAN PROYEKTOR

Aturan pemetaan otomatis WUXGA (tipe layar 16x9):

| Otomatis | Resolusi input | | Otomatis/Skala | |
|--------------|----------------|------------|----------------|------|
| | Resolusi H | Resolusi V | 1920 | 1080 |
| 4:3 | 640 | 480 | 1440 | 1080 |
| | 800 | 600 | 1440 | 1080 |
| | 1024 | 768 | 1440 | 1080 |
| | 1280 | 1024 | 1440 | 1080 |
| | 1400 | 1050 | 1440 | 1080 |
| | 1600 | 1200 | 1440 | 1080 |
| Laptop Lebar | 1280 | 720 | 1920 | 1080 |
| | 1280 | 768 | 1800 | 1080 |
| | 1280 | 800 | 1728 | 1080 |
| SDTV | 720 | 576 | 1350 | 1080 |
| | 720 | 480 | 1620 | 1080 |
| HDTV | 1280 | 720 | 1920 | 1080 |
| | 1920 | 1080 | 1920 | 1080 |

Menampilkan menu sembunyikan tepi

Sembunyikan tepi

Gunakan fungsi ini untuk menghilangkan noise pengkodean video pada sumber video.

Menampilkan menu perbesaran

Perbesaran

Gunakan untuk mengurangi atau memperbesar gambar pada layar proyeksi.

Menampilkan menu pergeseran gambar

Image Shift

Sesuaikan posisi gambar proyeksi secara horisontal (H) atau vertikal (V).

Tampilkan menu koreksi geometris

Penyesuaian Four Corner

Membiarkan gambar dimampatkan agar sesuai dengan wilayah yang ditetapkan dengan menggerakkan masing-masing dari posisi x dan y empat dan sudut.

Sudut H

Menyesuaikan distorsi gambar secara horizontal dan membuat gambar lebih persegi. Sudut keystone horizontal digunakan untuk membetulkan bentuk gambar bersudut keystone di mana batas kiri dan kanan gambar tidak sama panjangnya. Ini ditunjukkan untuk penggunaan dengan aplikasi-aplikasi pada poros secara horizontal.

Sudut Vertikal

Menyesuaikan distorsi gambar secara vertikal dan membuat gambar lebih persegi. Sudut keystone vertikal digunakan untuk membetulkan bentuk gambar yang diberi sudut keystone di mana bagian atas dan bawah dimiringkan ke salah satu sisi. Ini ditunjukkan untuk penggunaan dengan aplikasi-aplikasi pada poros secara vertikal.

Pengaturan Sudut Otomatis

Membetulkan sudut keystone secara digital agar sesuai dengan gambar yang diproyeksikan pada wilayah yang Anda proyeksikan.

MENGGUNAKAN PROYEKTOR

Seting Ulang

Kembali ke pengaturan default pabrik untuk pengaturan menu Geometric Correction.

Menu audio

Menu Audio Tidak Aktif

Mati

Gunakan pilihan ini untuk menonaktifkan suara sementara waktu.

- **Hidup:** Pilih “Hidup” untuk menonaktifkan suara.
- **Mati:** Pilih “Mati” untuk mengaktifkan suara.

Catatan:

- *Fungsi “Mati” akan mempengaruhi volume suara speaker internal dan eksternal.*
- *Saat speaker eksternal tersambung, speaker internal akan secara otomatis mati.*

Menu volume audio

Suara

Sesuaikan tingkat volume audio.

Menu Audio out (siaga)

Audio Out (Standby)

Mengaktifkan atau menonaktifkan output audio ketika proyektor berada pada mode siaga.

Menu konfigurasi

Konfigurasi menu proyeksi

Proyeksi

Pilih proyeksi yang diinginkan antara depan, belakang, langit-langit atas, dan belakang atas.

Konfigurasi menu tipe layar

Tipe Layar

Pilih tipe layar (16:9 atau 16:10).

Pilihan pengaturan Rasio Aspek yang tersedia (pada halaman 34) bergantung pada tipe layar yang dipilih.

Konfigurasi menu pengaturan lampu

Peringatan Lampu

Pilih fungsi ini untuk menampilkan atau menyembunyikan pesan peringatan saat pesan mengganti lampu ditampilkan. Pesan akan ditampilkan 30 jam sebelum disarankan untuk mengganti lampu.

Seting Ulang Lampu

Penghitung umur lampu akan diatur ulang setelah lampu diganti.

MENGGUNAKAN PROYEKTOR

Konfigurasi menu pengaturan filter

Filter Tambahan Terpasang

Tetapkan pengaturan pesan peringatan.

- **Ya:** Menampilkan pesan peringatan setelah 500 jam penggunaan.

Catatan: “Filter Usage Hours / Filter Reminder / Filter Reset” hanya akan ditampilkan saat “Filter Tambahan Terpasang” adalah “Ya”.

- **Tidak:** Nonaktifkan pesan peringatan.

Filter Usage Hours

Menampilkan waktu filter.

Filter Reminder

Pilih fungsi ini untuk menampilkan atau menyembunyikan pesan peringatan saat pesan penggantian filter ditampilkan. Pilihan yang tersedia mencakup Mati, 300 hr, 500 hr, 800 hr, dan 1000 hr.

Filter Reset

Atur ulang penghitung filter debu setelah mengganti atau membersihkan filter debu.

Konfigurasi menu pengaturan daya

Menghidupkan Langsung

Pilih “Hidup” untuk mengaktifkan mode Hidup Langsung. Proyektor akan hidup secara otomatis bila daya AC tersedia, tanpa menekan tombol “Daya” pada keypad proyektor atau pada remote control.

Sinyal Daya Menyala

Pilih “Hidup” untuk mengaktifkan mode Daya Sinyal. Proyektor akan secara otomatis hidup bila sinyal terdeteksi, tanpa menekan tombol “Daya” pada Keypad atau pada remote control.

Catatan:

- Jika pilihan “Sinyal Daya Menyala” dialihkan ke “Hidup”, maka penggunaan daya proyektor dalam mode siaga akan melampaui 3W.
- “Sinyal Daya Menyala” dapat mendukung VGA (sinyal RGB) dan HDMI.

Mematikan Otomatis (mnt)

Menetapkan interval waktu hitung mundur. Waktu hitung mundur akan dimulai, bila tidak ada sinyal yang dikirim ke proyektor. Proyektor akan mati secara otomatis setelah hitung mundur selesai (dalam menit).

Pengatur Waktu Tidur (mnt)

Konfigurasi timer tidur.

- **Pengatur Waktu Tidur (mnt):** Menetapkan interval waktu hitung mundur. Waktu hitung mundur akan dimulai, dengan atau tanpa sinyal yang dikirim ke proyektor. Proyektor akan mati secara otomatis setelah hitung mundur selesai (dalam menit).
Catatan: Timer Tidur akan diseting ulang kapan pun bila proyektor dimatikan.
- **Always On:** Periksa untuk menetapkan timer tidur selalu aktif.

cepat pemulihan

Tetapkan pengaturan cepat pemulihan.

- **Hidup:** Jika proyektor dimatikan secara tidak disengaja, maka fitur ini memungkinkan proyektor dihidupkan kembali dengan cepat, jika dipilih dalam jangka waktu 100 detik.
- **Mati:** Kipas akan mulai mendinginkan sistem setelah 10 detik setelah pengguna mematikan proyektor.

MENGGUNAKAN PROYEKTOR

Mode Daya (bersiap)

Tetapkan pengaturan mode daya.

- **Aktif:** Pilih “Aktif” untuk kembali ke siaga normal.
- **Eco.:** Pilih “Eco.” untuk menghemat penggunaan daya sebesar < 0,5 W.

Catatan: Kipas akan tetap hidup dalam siaga aktif jika “Sinyal Daya Menyala” diaktifkan.

USB

Tetapkan pengaturan daya USB.

- **Hidup:** Proyektor selalu dihidupkan melalui sumber daya USB.
- **Mati:** Fungsi Daya USB mati.
- **Otomatis:** Proyektor dihidupkan otomatis oleh sumber daya USB.

Konfigurasi menu keamanan

Keamanan

Aktifkan fungsi ini untuk meminta sandi sebelum menggunakan proyektor.

- **Hidup:** Pilih “Hidup” untuk menggunakan verifikasi keamanan saat menghidupkan proyektor.
- **Mati:** Pilih “Mati” agar dapat menghidupkan proyektor tanpa verifikasi sandi.

Pengaturan Waktu Pengaman

Gunakan fungsi ini untuk (Bulan/Hari/Jam) menetapkan durasi penggunaan proyektor. Setelah waktu terlampaui, Anda akan diminta memasukkan sandi kembali.

Ganti Password

Gunakan untuk menetapkan atau memodifikasi sandi yang diminta saat menghidupkan proyektor.

Konfigurasi menu pengaturan link HDMI

Catatan:

- *Bila Anda menyambungkan perangkat kompatibel CEC HDMI ke proyektor menggunakan kabel HDMI, Anda dapat mengontrol pada status hidup atau mati yang sama menggunakan fitur kontrol Link HDMI pada OSD proyektor. Tindakan ini memungkinkan satu atau beberapa perangkat dalam satu grup dihidupkan atau dimatikan melalui Fitur Link HDMI. Dalam konfigurasi tertentu, pemutar DVD Anda dapat disambungkan ke proyektor melalui sistem amplifier atau home theater.*

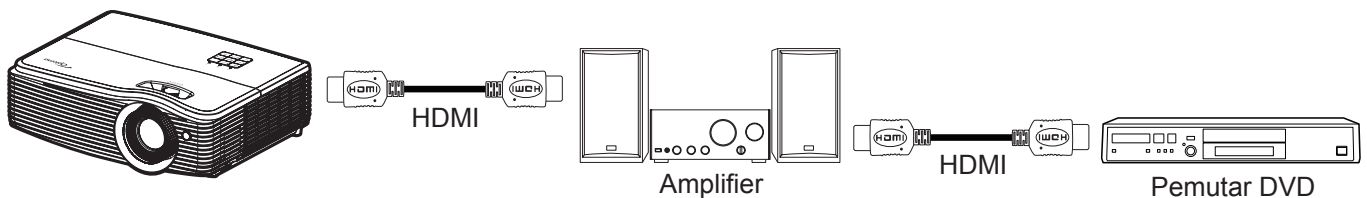

HDMI Link

Aktifkan/nonaktifkan fungsi Link HDMI. Pilihan inclusive TV, link daya hidup, link daya mati hanya akan tersedia jika pengaturan ditetapkan ke “Hidup”.

MENGGUNAKAN PROYEKTOR

Konfigurasi menu tes corak

Tes Corak

Pilih pola tes dari Kisi Hijau, Kisi Magenta, Kisi Putih, Putih , atau nonaktifkan fungsi ini (Mati).

Konfigurasi menu pengaturan pengendali jarak jauh

Fungsi IR

Tetapkan pengaturan fungsi IR.

- **Hidup:** Pilih “Hidup”, proyektor dapat dioperasikan dengan remote control dari unit penerima IR bagian atas.
- **Mati:** Pilih “Mati”, proyektor tidak dapat dioperasikan dengan remote control. Dengan memilih “Mati”, Anda akan dapat menggunakan kembali tombol Keypad.

Pengguna1/ Pengguna2/ Pengguna3

Tetapkan fungsi default untuk Pengguna1, Pengguna2, atau Pengguna3 antara HDMI 2, Tes Corak, LAN, Kecemerlangan, Kontras, Timer tidur, Warna Matching, Temperatur Warna, Gamma, Proyeksi, Pengaturan Lampu, Perbesaran, Bekukan, atau MHL.

Konfigurasi menu ID proyektor

Tanda Pengenal Proyektor

Definisi ID dapat dikonfigurasi dengan menu (kisaran 0-99), dan memungkinkan pengguna mengontrol satu proyektor dengan perintah RS232.

Menu konfigurasi 12V trigger

12V Trigger

Gunakan fungsi ini untuk mengaktifkan atau menonaktifkan pemicu.

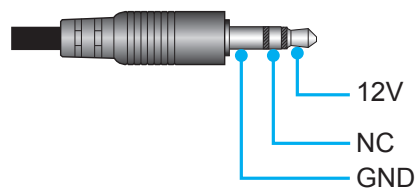

- **Hidup:** Pilih “Hidup” untuk mengaktifkan trigger.
- **Mati:** Pilih “Mati” untuk menonaktifkan trigger.

MENGGUNAKAN PROYEKTOR

Konfigurasi menu pilihan

Bahasa

Pilih menu OSD multibahasa antara Inggris, Jerman, Prancis, Italia, Spanyol, Portugis, Polandia, Belanda, Swedia, Norwegia/Denmark, Finlandia, Yunani, Tionghoa tradisional, Tionghoa modern, Jepang, Korea, Rusia, Hongaria, Ceko, Arab, Thai, Turki, Farsi, Vietnam, Indonesia, Rumania, dan Slowakia.

Closed Captioning

Closed Captioning adalah versi teks dari suara program atau informasi lainnya yang ditampilkan di layar. Jika sinyal masukan berisi closed caption, Anda dapat menghidupkan fitur tersebut dan menonton saluran. Pilihan tersedia termasuk "Mati", "CC1", dan "CC2".



Catatan: Teks Layar hanya tersedia untuk Video NTSC.

Menu Settings

Tetapkan lokasi menu di layar dan konfigurasi pengaturan timer menu.

- **Lokasi Menu:** Pilih lokasi menu pada layar tampilan.
- **Menu Pengukur Waktu:** Tetapkan durasi untuk menu OSD agar tetap terlihat di layar.

Sumber Otomatis

Jika Anda menetapkan pilihan ini "Hidup" lalu menekan tombol  pada keypad proyektor atau tombol  pada remote control kemudian sumber input berikutnya yang tersedia akan terpilih secara otomatis. Atur "Mati" untuk menonaktifkan fungsi sumber otomatis.

Sumber Masukan

Pilih sumber masukan antara HDMI 1, HDMI2/MHL, VGA, Video, Tampilan Jaringan, Tampilan USB, dan Pembaca USB.

Masukkan Nama

Gunakan untuk mengubah nama fungsi masukan agar mudah diidentifikasi. Pilihan yang tersedia mencakup HDMI 1, HDMI2/MHL, VGA, Video, Tampilan Jaringan, Tampilan USB, dan Pembaca USB.

Ketinggian

Bila "Hidup" dipilih, maka kipas akan berputar lebih cepat. Fitur ini bermanfaat di area yang tinggi dengan sedikit udara.

Display Mode Lock

Pilih "Hidup" atau "Mati" untuk mengunci atau membuka kunci penyesuaian pengaturan mode tampilan.

Mengunci Tombol

Bila fungsi kunci keypad "Hidup", Keypad akan dikunci. Namun, proyektor dapat dioperasikan dengan remote control. Dengan memilih "Mati", Anda dapat menggunakan kembali Keypad.

Meyembungkan Informasi

Aktifkan fungsi ini untuk menyembunyikan pesan informasi.

- **Mati:** Pilih "Mati" untuk menampilkan pesan "Mencari".
- **Hidup:** Pilih "Hidup" untuk menyembunyikan pesan info.

Warna Latar Belakang

Gunakan fungsi ini untuk menampilkan warna biru, merah, hijau, abu-abu, tanpa warna, atau layar logo bila sinyal tidak tersedia.

Catatan: Jika warna latar belakang ditetapkan menjadi "Nihil", maka warna latar belakangnya hitam..

MENGGUNAKAN PROYEKTOR

Menu atur ulang konfigurasi

Atur Ulang OSD

Kembali ke pengaturan default pabrik untuk pengaturan menu OSD.

Atur Ulang ke Semula

Kembalikan pengaturan default pabrik untuk Konfigurasi pengaturan menu.

Menu jaringan

Menu LAN jaringan

Status Jaringan

Menampilkan status koneksi jaringan (hanya baca).

Alamat MAC

Menampilkan alamat MAC (hanya baca).

DHCP

Gunakan pilihan ini untuk mengaktifkan atau menonaktifkan fungsi DHCP.

- **Hidup:** Proyektor akan memperoleh alamat IP secara otomatis dari jaringan Anda.
- **Mati:** Untuk menetapkan IP, subnet mask, pintu gerbang, dan konfigurasi DNS secara manual.

Catatan: Keluar dari OSD akan secara otomatis menerapkan nilai yang dimasukkan.

Alamat IP

Menampilkan alamat IP.

Subnet Mask

Menampilkan nomor subnet mask.

Pintu Gerbang

Menampilkan pintu gerbang awal dari jaringan yang terhubung ke proyektor.

DNS

Menampilkan nomor DNS.

Cara menggunakan browser web untuk mengontrol proyektor

1. Atur pilihan DHCP ke "Hidup" pada proyektor agar server DHCP secara otomatis menetapkan alamat IP.
2. Buka browser web di PC, lalu ketik alamat IP proyektor ("Jaringan > LAN > Alamat IP").
3. Masukkan nama pengguna dan sandi, lalu klik "Login".
Antarmuka web konfigurasi proyektor akan terbuka.

Catatan:

- Nama pengguna dan sandi default adalah "admin".
- Langkah-langkah dalam bagian ini didasarkan pada sistem operasi Windows 7.

MENGGUNAKAN PROYEKTOR

Membuat koneksi langsung dari komputer ke proyektor*

1. Atur pilihan DHCP ke “Mati” pada proyektor.
2. Konfigurasi alamat IP, Subnet Mask, Pintu Gerbang, dan DNS pada proyektor (“Jaringan > LAN”).
3. Buka halaman ***Pusat Jaringan dan Berbagi*** di PC, lalu tetapkan parameter jaringan yang sama di PC seperti yang ditetapkan pada proyektor. Klik “OK” untuk menyimpan parameter.

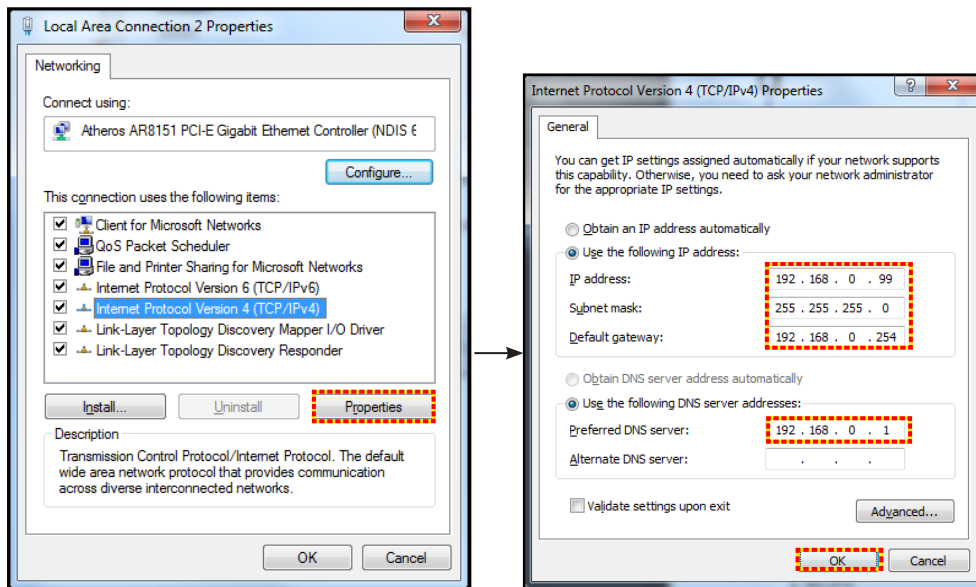

4. Buka browser web pada PC, lalu masukkan alamat IP dalam bidang URL, yang ditetapkan pada langkah 3. Setelah itu, tekan tombol “Masuk”.

Seting Ulang

Atur ulang semua nilai parameter LAN.

Menu kontrol jaringan

Crestron

Gunakan fungsi ini untuk memilih fungsi jaringan (port: 41794).

Untuk informasi selengkapnya, kunjungi <http://www.crestron.com> dan www.crestron.com/getroomview.

Extron

Gunakan fungsi ini untuk memilih fungsi jaringan (port: 2023).

PJ Link

Gunakan fungsi ini untuk memilih fungsi jaringan (port: 4352).

AMX Device Discovery

Gunakan fungsi ini untuk memilih fungsi jaringan (port: 9131).

Telnet

Gunakan fungsi ini untuk memilih fungsi jaringan (port: 23).

HTTP

Gunakan fungsi ini untuk memilih fungsi jaringan (port: 80).

MENGGUNAKAN PROYEKTOR

Menu pengaturan kontrol jaringan konfigurasi

Fungsi LAN_RJ45

Untuk pengoperasian mudah dan praktis, proyektor ini menyediakan berbagai fitur jaringan dan manajemen jauh. Fungsi LAN/RJ45 proyektor melalui jaringan, misalnya pengelolaan dari jauh: Pengaturan Pengaktifan/ Penonaktifan, Kecemerlangan, dan Kontras. Selain itu, informasi status proyektor juga dapat Anda lihat, misalnya: Sumber Video, Penonaktifan Suara, dsb.

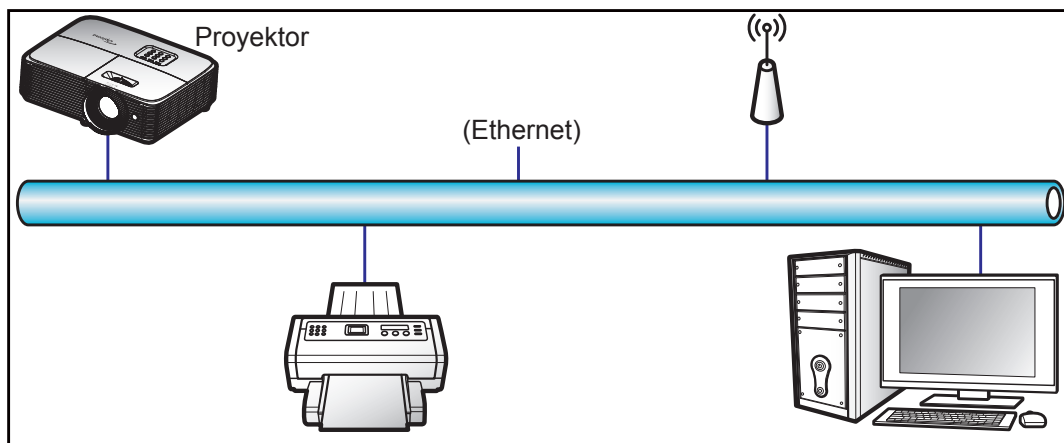

Fungsi terminal LAN berkabel

Proyektor ini dapat dikontrol menggunakan PC (laptop) atau perangkat eksternal lainnya melalui port LAN / RJ45 dan kompatibel dengan Crestron / Extron / AMX (Perangkat - Pencarian) / PJLink.

- Crestron adalah merek dagang terdaftar dari Crestron Electronics, Inc. di Amerika Serikat.
- Extron adalah merek dagang terdaftar dari Extron Electronics, Inc. di Amerika Serikat.
- AMX adalah merek dagang terdaftar dari AMX LLC di Amerika Serikat.
- PJLink mengajukan pendaftaran merek dagang dan logo di Jepang, Amerika Serikat, dan berbagai negara lainnya melalui JBMIA.

Proyektor ini didukung oleh perintah tertentu dari pengontrol Crestron Electronics dan perangkat lunak terkait, misalnya RoomView®.

<http://www.crestron.com/>

Proyektor ini kompatibel dengan perangkat Extron pendukung sebagai referensi.

<http://www.extron.com/>

Proyektor ini didukung oleh AMX (Device Discovery).

<http://www.amx.com/>

Proyektor ini mendukung semua perintah PJLink Kelas 1 (Versi 1.00).

<http://pjlink.jbmia.or.jp/english/>

Untuk informasi lebih rinci tentang berbagai tipe perangkat eksternal yang dapat disambungkan ke port LAN/ RJ45 dan remote control proyektor, sekaligus perintah yang didukung untuk perangkat eksternal tersebut, hubungi langsung Layanan Dukungan.

MENGGUNAKAN PROYEKTOR

LAN RJ45

1. Sambungkan kabel RJ45 ke port RJ45 pada proyektor dan PC (laptop).

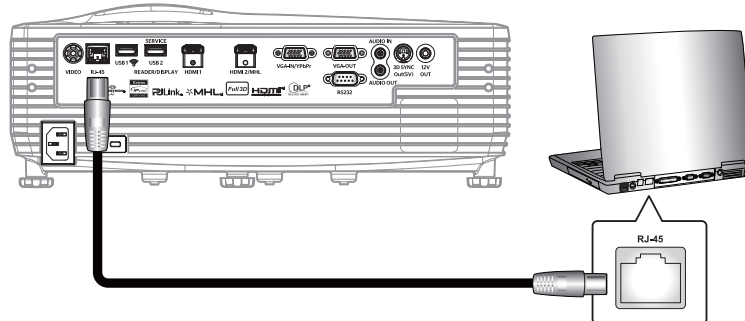

2. Pada PC (Laptop), pilih **Start (Mulai) > Control Panel (Panel Kontrol) > Network Connections (Sambungan Jaringan)**.

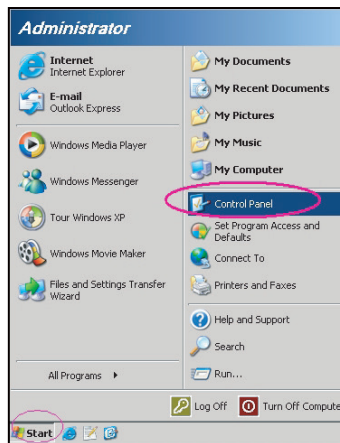

3. Klik kanan **Local Area Connection (Sambungan Area Lokal)**, lalu pilih **Property (Properti)**.

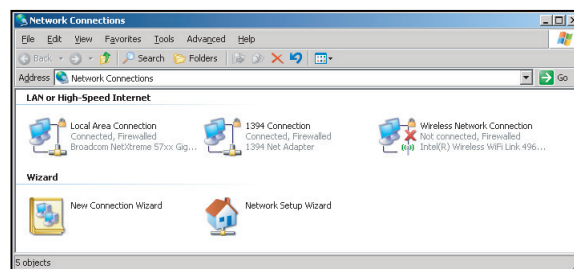

4. Pada jendela **Properties (Properti)**, pilih tab **General (Umum)**, lalu pilih **Internet Protocol (TCP / IP) (Protokol Internet) (TCP/IP)**.

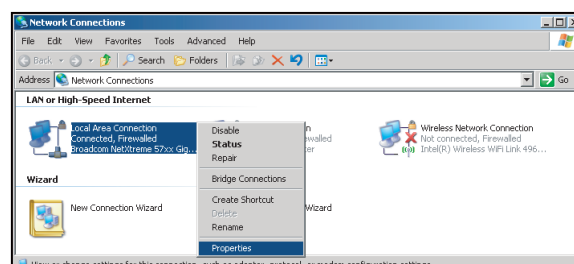

MENGGUNAKAN PROYEKTOR

5. Klik “Properties (Properti)“.

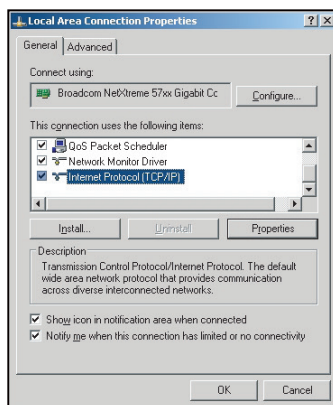

6. Masukkan alamat IP dan Subnet Mask, lalu tekan “OK“.

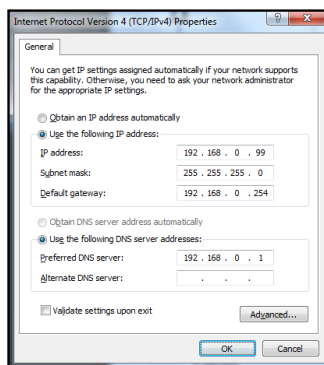

7. Tekan tombol “Menu” pada proyektor.
8. Buka proyektor **Jaringan > LAN**.
9. Masukkan parameter sambungan berikut:
 - DHCP: Mati
 - Alamat IP: 192.168.0.100
 - Subnet Mask: 255.255.255.0
 - Pintu Gerbang: 192.168.0.254
 - DNS: 192.168.0.1
10. Tekan “Masuk” untuk mengkonfirmasi pengaturan.
11. Buka browser web, misalnya Microsoft Internet Explorer dengan Adobe Flash Player 9.0 atau versi lebih tinggi yang terinstal.
12. Pada panel Alamat, masukkan alamat IP proyektor: 192.168.0.100.



MENGGUNAKAN PROYEKTOR

13. Tekan "Masuk".
Proyektor dikonfigurasi untuk manajemen dari jauh. Fungsi LAN/RJ45 akan ditampilkan sebagai berikut:

Halaman informasi

Model: Optoma Tool Info Contact IT Help

Optoma

Projector Information

Projector Name: Optoma XGA
Location:
Firmware Version: B01
Mac Address: 00:60:e9:20:28:3e
Resolution: 1080p 60Hz
Lamp Hours: 2
Assigned to: Optoma Projector

Projector Status

Power Status: Power On
Source: VGA
Display Mode: Presentation
Projector Position: Front Desktop
Brightness Mode: Bright
Error Status: 0 No Error

exit

CRESTRON connected Expansion Options

Halaman utama

Model: Optoma Tool Info Contact IT Help

Optoma

Power Vol - Mute Vol +

Sources List

HDMI 1
HDMI 2/MHL
VGA
Video
Network Display

Menu Re-Sync
Enter
AV mute Source

Freeze Contrast Brightness Sharpness

CRESTRON connected Expansion Options

Halaman Alat Bantu

Model: Optoma Tool Info Contact IT Help

Optoma

Crestron Control

IP Address: 10.0.167.101
IP ID: 5
Port: 41794

Projector

Projector Name: Optoma XGA
Location:
Assigned to: Optoma Projector

User Password

Enabled
New Password:
Confirm:

Admin Password

Enabled
New Password:
Confirm:

exit

CRESTRON connected Expansion Options

Hubungi bantuan TI

Title

Send

X

MENGGUNAKAN PROYEKTOR

RS232 oleh Telnet Function

Tersedia jalur kontrol perintah RS232 alternatif, pada proyektor disebut “RS232 by TELNET” untuk interface LAN/RJ45.

Panduan Ringkas untuk “RS232 by Telnet”

- Periksa dan dapatkan alamat IP pada OSD proyektor.
- Pastikan PC/laptop dapat mengakses halaman web proyektor.
- Pastikan pengaturan “Firewall Windows” telah dinonaktifkan agar fungsi “TELNET” tidak diblokir oleh PC/laptop.

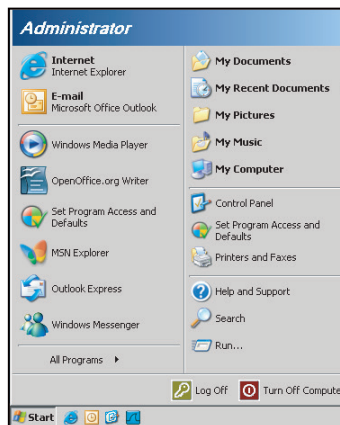

1. Pilih **Start (Mulai) > All Programs (Semua Program) > Accessories (Aksesori) > Command Prompt (Perintah)**.

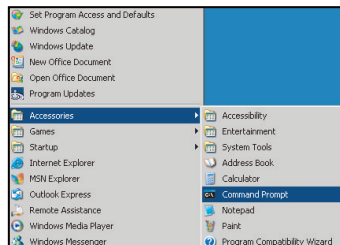

2. Masukkan format perintah sebagai berikut:
 - telnet ttt.xxx.yyy.zzz 23 (tombol “Masuk” ditekan)
 - (ttt.xxx.yyy.zzz: Alamat IP proyektor)
3. Jika sambungan Telnet siap, dan pengguna dapat memiliki input perintah RS232, lalu tombol “Masuk” ditekan, maka perintah RS232 dapat dijalankan.

Spesifikasi untuk “RS232 by TELNET”:

1. Telnet: TCP.
2. Port Telnet: 23 (untuk informasi lebih rinci, hubungi agen atau tim layanan).
3. Utilitas Telnet: Windows “TELNET.exe” (mode konsol).
4. Pemutusan sambungan untuk kontrol RS232 oleh Telnet secara normal: Tutup
5. Utilitas Windows Telnet secara langsung setelah sambungan TELNET siap.
 - Batasan 1 untuk Kontrol Telnet:terdapat kurang dari 50 byte agar muatan jaringan berhasil untuk aplikasi Kontrol Telnet.
 - Batasan 2 untuk Kontrol Telnet:terdapat kurang dari 26 byte agar satu perintah RS232 berhasil untuk Kontrol Telnet.
 - Batasan 3 untuk Kontrol Telnet: Penundaan minimum untuk perintah RS232 berikutnya harus lebih dari 200 (ms).

MENGGUNAKAN PROYEKTOR

Menu info

Menu info

Tampilkan informasi proyektor seperti yang tercantum di bawah ini:

- Pengatur
- Nomor Seri
- Source
- Resolusi
- Refresh Rate
- Mode Tampilan
- Mode Daya (bersiap)
- Umur Lampu
- Status Jaringan
- Alamat IP
- Tanda Pengenal Proyektor
- Filter Usage Hours
- Mode Pencahayaan
- FW Version

MENGGUNAKAN PROYEKTOR

Pengaturan 3D

1. Menghidupkan proyektor.
2. Sambungkan sumber 3D. Misalnya, Blu ray 3D, Konsol game, PC, Set top box, dsb.
3. Pastikan Anda telah memasukkan konten 3D atau memilih saluran 3D.
4. Untuk mengaktifkan kacamata 3D. Baca panduan pengguna kacamata 3D tentang cara mengoperasikan kacamata 3D.
5. Proyektor ini akan secara otomatis menampilkan 3D dari Blu-ray 3D. Untuk 3D melalui set top box atau PC, Anda akan diminta menyesuaikan pengaturan dalam menu 3D.

Untuk 3D melalui Blu ray

3D akan ditampilkan secara otomatis. Tergantung pada kacamata 3D yang dimiliki, Anda harus memilih DLP Link atau IR dalam menu tersebut. Kacamata 3D IR disertakan bersama pemancar yang harus disambungkan ke port 3D Sync proyektor. Lihat halaman 15.

- Menu > "Tampilan" > "3D" > "Mode 3D" > "DLP-LINK"
- Menu > "Tampilan" > "3D" > "Mode 3D" > "IR"

Untuk 3D melalui PC atau Set top box

3D tidak akan ditampilkan secara otomatis. Tergantung pada konten 3D, gambar akan ditampilkan secara berdampingan atau atas-bawah. Lihat tabel berikut ini.

| | | |
|------------|------------|-----------------------|
| SBS | SBS | Top and Bottom |
| | | Top and Bottom |

- Untuk gambar berdampingan, pilih "SBS" dalam menu. Menu > "Tampilan" > "3D" > "Format 3D" > "SBS".
- Untuk gambar atas-bawah, pilih "top and bottom" dalam menu. Menu > "Tampilan" > "3D" > "Format 3D" > "Top and Bottom".
Jika gambar 3D tidak ditampilkan dengan benar, Anda mungkin juga akan diminta untuk menyesuaikan 3D Sync. Invert. Aktifkan pilihan ini jika gambar terlihat aneh. Menu > "Tampilan" > "3D" > "3D Sync. Invert" > "Hidup".

Catatan: Jika video input adalah 2D normal, tekan "3D", lalu alihkan ke "Otomatis". Jika mode "SBS" aktif, maka konten video 2D tidak akan ditampilkan dengan benar. Ubah kembali ke "Otomatis" bila 3D melalui PC hanya berfungsi pada resolusi tertentu. Lihat kompatibilitas pada halaman 58.

PEMELIHARAAN

Mengganti lampu

Proyektor mendeteksi masa pakai lampu secara otomatis. Bila masa pakai lampu mendekati masa akhir penggunaan, pesan peringatan akan muncul pada layar.

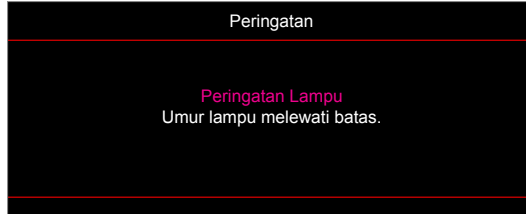

Bila Anda melihat pesan tersebut, hubungi dealer atau pusat servis setempat untuk segera mengganti lampu. Pastikan proyektor telah didinginkan minimal selama 30 menit sebelum mengganti lampu.



Peringatan: Jika dipasang di plafon, hati-hati saat membuka panel akses lampu. Sebaiknya kenakan kaca mata pelindung saat mengganti lampu yang dipasang di plafon. Hati-hati agar bagian yang longgar tidak terjatuh dari proyektor.



Peringatan: Tempat lampu panas! Biarkan dingin sebelum mengganti lampu!



Peringatan: Untuk mengurangi risiko cedera fisik, jangan jatuhkan modul lampu atau jangan sentuh bohlam lampu. Bohlam lampu dapat pecah dan mengakibatkan cedera jika terjatuh.

PEMELIHARAAN

Mengganti lampu (lanjutan)

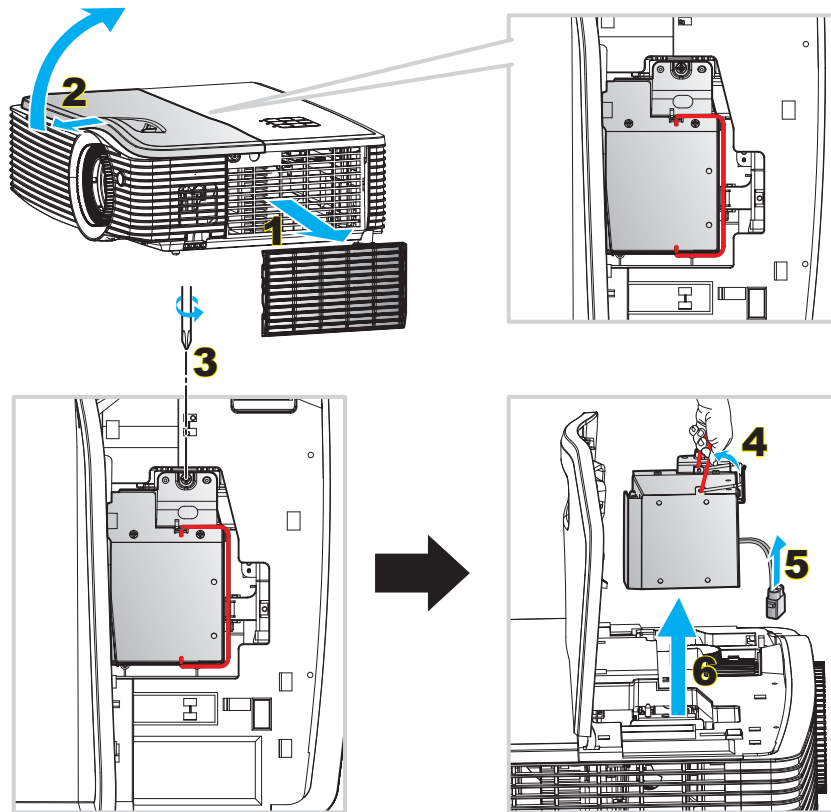

Prosedur:

1. Matikan daya proyektor dengan menekan tombol “ ⏻ ” pada keypad proyektor atau remote control.
2. Biarkan proyektor dingin minimal selama 30 menit.
3. Lepas kabel daya.
4. Lepas penyaring debu. **1**
5. Geser terlebih dulu, lalu angkat penutup atas. **2**
6. Lepas sekrup pada panel samping. **3**
7. Angkat pegangan lampu. **4**
8. Lepas kabel lampu. **5**
9. Untuk mengganti modul lampu, lakukan langkah-langkah sebelumnya dengan urutan terbalik.
10. Hidupkan proyektor, lalu reset timer lampu.
11. Seting Ulang Lampu: (i) Tekan “Menu” → (ii) Pilih “KONFIGURASI” → (iii) Pilih “Pengaturan Lampu” → (iv) Pilih “Seting Ulang Lampu” → (v) Pilih “Ya”.

Catatan:

- *Proyektor tidak akan dapat dihidupkan apabila tutup lampu tidak dipasang kembali ke proyektor.*
- *Jangan sentuh bidang kaca pada lampu. Tangan yang berminyak dapat menyebabkan lampu pecah. Jika tidak sengaja menyentuhnya, gunakan kain kering untuk membersihkan modul lampu tersebut.*

PEMELIHARAAN

Memasang dan Membersihkan Penyaring Debu

Memasang Penyaring Debu

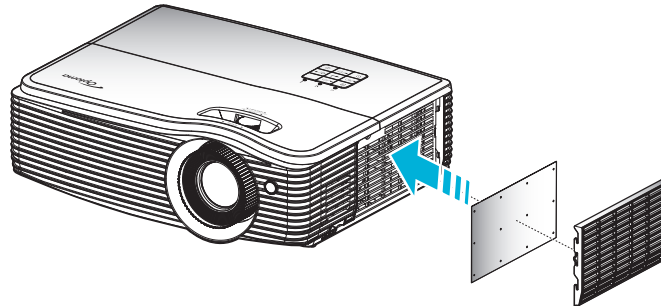

Catatan: Penyaring debu hanya diperlukan/disediakan di wilayah tertentu yang sangat berdebu.

Membersihkan Penyaring Debu

Sebaiknya bersihkan penyaring debu setiap tiga bulan sekali. Bersihkan sesering mungkin jika proyektor digunakan di lingkungan berdebu.

Prosedur:

1. Matikan daya proyektor dengan menekan tombol “” pada keypad proyektor atau remote control.
2. Lepas kabel daya.
3. Lepas penyaring debu dengan hati-hati. **1**
4. Bersihkan atau ganti penyaring debu. **2**
5. Untuk memasang kembali penyaring debu, lakukan langkah sebelumnya dengan urutan terbalik.

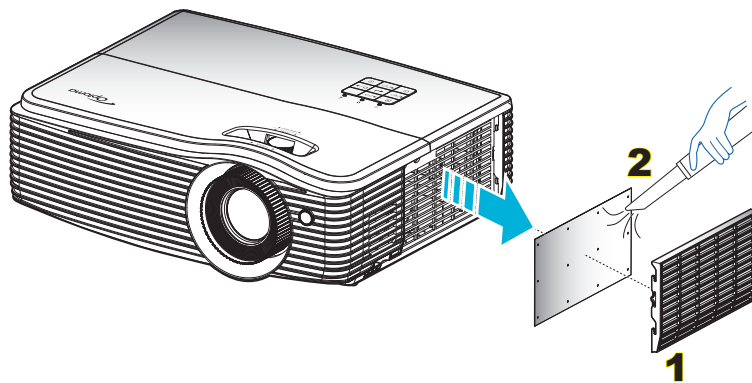

INFORMASI LAINNYA

Resolusi kompatibel

Kompatibilitas digital

| Waktu B0/Dibuat | Waktu B0/Standar | Waktu B0/Rinci | Mode B1/Video | Waktu B1/Rinci |
|------------------|------------------|-----------------------------|-----------------------|----------------------|
| 720x400 @ 70Hz | XGA/WXGA: | Waktu asli: | 640x480p @ 60Hz | 1366x768 @ 60Hz |
| 640x480 @ 60Hz | 1440x900 @ 60Hz | XGA: 1024x768 @ 60Hz | 720x480p @ 60Hz | 1920x1080 @ 60Hz |
| 640x480 @ 67Hz | 1024x768 @ 120Hz | WXGA: 1280x800 @ 60Hz | 1280x720p @ 60Hz | 1920x1200 @ 60Hz(RB) |
| 640x480 @ 72Hz | 1280x800 @ 60Hz | 1080p: 1920x1080 @ 60Hz | 1920x1080i @ 60Hz | |
| 640x480 @ 75Hz | 1280x1024 @ 60Hz | WUXGA: 1920x1200 @ 60Hz(RB) | 720(1440)x480i @ 60Hz | |
| 800x600 @ 56Hz | 1680x1050 @ 60Hz | | 1920x1080p @ 60Hz | |
| 800x600 @ 60Hz | 1280x720 @ 60Hz | | 720x576p @ 50Hz | |
| 800x600 @ 72Hz | 1280x720 @ 120Hz | | 1280x720p @ 50Hz | |
| 800x600 @ 75Hz | 1600x1200 @ 60Hz | | 1920x1080i @ 50Hz | |
| 832x624 @ 75Hz | 1080p/WUXGA: | | 720(1440)x576i @ 50Hz | |
| 1024x768 @ 60Hz | 1280x720 @ 60Hz | | 1920x1080p @ 50Hz | |
| 1024x768 @ 70Hz | 1280x800 @ 60Hz | | 1920x1080p @ 24Hz | |
| 1024x768 @ 75Hz | 1280x1024 @ 60Hz | | 1920x1080p @ 30Hz | |
| 1280x1024 @ 75Hz | 1400x1050 @ 60Hz | | | |
| 1152x870 @ 75Hz | 1600x1200 @ 60Hz | | | |
| | 1440x900 @ 60Hz | | | |
| | 1280x720 @ 120Hz | | | |
| | 1024x768 @ 120Hz | | | |

Kompatibilitas analog

| Waktu B0/Dibuat | Waktu B0/Standar | Waktu B0/Rinci | Waktu B1/Rinci |
|------------------|------------------|-----------------------------|----------------------|
| 720x400 @ 70Hz | XGA/WXGA: | Waktu asli: | 1366x768 @ 60Hz |
| 640x480 @ 60Hz | 1440x900 @ 60Hz | XGA: 1024x768 @ 60Hz | 1920x1080p @ 60Hz |
| 640x480 @ 67Hz | 1024x768 @ 120Hz | WXGA: 1280x800 @ 60Hz | 1920x1200 @ 60Hz(RB) |
| 640x480 @ 72Hz | 1280x800 @ 60Hz | 1080p: 1920x1080 @ 60Hz | |
| 640x480 @ 75Hz | 1280x1024 @ 60Hz | WUXGA: 1920x1200 @ 60Hz(RB) | |
| 800x600 @ 56Hz | 1680x1050 @ 60Hz | | |
| 800x600 @ 60Hz | 1280x720 @ 60Hz | | |
| 800x600 @ 72Hz | 1280x720 @ 120Hz | | |
| 800x600 @ 75Hz | 1600x1200 @ 60Hz | | |
| 832x624 @ 75Hz | 1080p/WUXGA: | | |
| 1024x768 @ 60Hz | 1280x720 @ 60Hz | | |
| 1024x768 @ 70Hz | 1280x800 @ 60Hz | | |
| 1024x768 @ 75Hz | 1280x1024 @ 60Hz | | |
| 1280x1024 @ 75Hz | 1400x1050 @ 60Hz | | |
| 1152x870 @ 75Hz | 1600x1200 @ 60Hz | | |
| | 1440x900 @ 60Hz | | |
| | 1280x720 @ 120Hz | | |
| | 1024x768 @ 120Hz | | |

INFORMASI LAINNYA

Kompatibilitas video 3D nyata

| Resolusi input | HDMI 1.4a Input 3D | Waktu Masukan | | | |
|----------------|-----------------------|--------------------|------------------------|----------------|---|
| | | 1280x720P @ 50Hz | Top and Bottom | | |
| | | 1280x720P @ 60Hz | Top and Bottom | | |
| | | 1280x720P @ 50Hz | Paket bingkai | | |
| | | 1280x720P @ 60Hz | Paket bingkai | | |
| | | 1920x1080i @ 50 Hz | Berdampingan (Separuh) | | |
| | | 1920x1080i @ 60 Hz | Berdampingan (Separuh) | | |
| | | 1920x1080P @ 24 Hz | Top and Bottom | | |
| | | 1920x1080P @ 24 Hz | Paket bingkai | | |
| Resolusi input | HDMI 1.3 | 1920x1080i @ 50Hz | Berdampingan (Separuh) | Mode SBS aktif | |
| | | 1920x1080i @ 60Hz | | | |
| | | 1280x720P @ 50Hz | | | |
| | | 1280x720P @ 60Hz | | | |
| | | 800x600 @ 60Hz | | | |
| | | 1024x768 @ 60Hz | | | |
| | | 1280x800 @ 60Hz | | | |
| | | 1920x1080i @ 50Hz | | | |
| | | 1920x1080i @ 60Hz | | | |
| | | 1280x720P @ 50Hz | | | |
| | 1280x720P @ 60Hz | | | | |
| | 800x600 @ 60Hz | Top and Bottom | Mode TAB aktif | | |
| | 1024x768 @ 60Hz | | | | |
| | 1280x800 @ 60Hz | | | | |
| | 480i | | | HQFS | Format 3D sesuai Urutan bingkai Hanya mendukung Video Komposit |

Catatan:

- Jika input 3D adalah 1080p@24 Hz, maka DMD akan memutar ulang dengan kelipatan integral pada mode 3D.
- Mendukung NVIDIA 3DTV Play jika tidak ada biaya paten dari Optoma.
- 1080i@25Hz and 720p@50Hz akan berjalan pada 100Hz; 1080p@24Hz will run in 144Hz; 3D timing lainnya akan berjalan pada 120Hz.

INFORMASI LAINNYA

Ukuran gambar dan jarak proyeksi

XGA

| Ukuran Gambar yang Diinginkan | | | | | | Jarak Proyeksi (C) | | | |
|-------------------------------|------|-------|------|--------|------|--------------------|-------|------|-------|
| Diagonal | | Lebar | | Tinggi | | Lebar | | Jauh | |
| m | inci | m | inci | m | inci | m | kaki | m | kaki |
| 0,76 | 30 | 0,61 | 24 | 0,46 | 18 | / | / | 1,2 | 3,94 |
| 1,02 | 40 | 0,81 | 32 | 0,61 | 24 | 1,1 | 3,61 | 1,5 | 4,92 |
| 1,27 | 50 | 1,02 | 40 | 0,76 | 30 | 1,4 | 4,59 | 1,9 | 6,23 |
| 1,52 | 60 | 1,22 | 48 | 0,91 | 36 | 1,7 | 5,58 | 2,3 | 7,55 |
| 1,78 | 70 | 1,42 | 56 | 1,07 | 42 | 2,0 | 6,56 | 2,7 | 8,86 |
| 2,03 | 80 | 1,63 | 64 | 1,22 | 48 | 2,3 | 7,55 | 3,1 | 10,17 |
| 2,29 | 90 | 1,83 | 72 | 1,37 | 54 | 2,5 | 8,20 | 3,5 | 11,48 |
| 2,54 | 100 | 2,03 | 80 | 1,52 | 60 | 2,8 | 9,19 | 3,9 | 12,80 |
| 3,05 | 120 | 2,44 | 96 | 1,83 | 72 | 3,4 | 11,15 | 4,6 | 15,09 |
| 3,81 | 150 | 3,05 | 120 | 2,29 | 90 | 4,2 | 13,78 | 5,8 | 19,03 |
| 4,57 | 180 | 3,66 | 144 | 2,74 | 108 | 5,1 | 16,73 | 7,0 | 22,97 |
| 5,08 | 200 | 4,06 | 160 | 3,05 | 120 | 5,7 | 18,70 | 7,7 | 25,26 |
| 6,35 | 250 | 5,08 | 200 | 3,81 | 150 | 7,1 | 23,29 | 9,7 | 31,82 |
| 7,62 | 300 | 6,10 | 240 | 4,57 | 180 | 8,5 | 27,89 | 11,6 | 38,06 |

Catatan: Rasio zoom adalah 1,36x

WXGA

| Ukuran Gambar yang Diinginkan | | | | | | Jarak Proyeksi (C) | | | |
|-------------------------------|------|-------|--------|--------|-------|--------------------|-------|------|-------|
| Diagonal | | Lebar | | Tinggi | | Lebar | | Jauh | |
| m | inci | m | inci | m | inci | m | kaki | m | kaki |
| 0,76 | 30 | 0,65 | 25,44 | 0,4 | 15,9 | / | / | 1,5 | 4,92 |
| 1,02 | 40 | 0,86 | 33,92 | 0,54 | 21,2 | 1,3 | 4,27 | 2,0 | 6,56 |
| 1,27 | 50 | 1,08 | 42,4 | 0,67 | 26,5 | 1,6 | 5,25 | 2,5 | 8,20 |
| 1,52 | 60 | 1,29 | 50,88 | 0,81 | 31,8 | 1,9 | 6,23 | 3,0 | 9,84 |
| 1,78 | 70 | 1,51 | 59,36 | 0,94 | 37,1 | 2,2 | 7,22 | 3,5 | 11,48 |
| 2,03 | 80 | 1,72 | 67,84 | 1,08 | 42,4 | 2,6 | 8,53 | 4,1 | 13,45 |
| 2,29 | 90 | 1,94 | 76,32 | 1,21 | 47,7 | 2,9 | 9,51 | 4,6 | 15,09 |
| 2,54 | 100 | 2,15 | 84,8 | 1,35 | 53 | 3,2 | 10,50 | 5,1 | 16,73 |
| 3,05 | 120 | 2,58 | 101,76 | 1,62 | 63,6 | 3,8 | 12,47 | 6,1 | 20,01 |
| 3,81 | 150 | 3,23 | 127,2 | 2,02 | 79,5 | 4,8 | 15,75 | 7,6 | 24,93 |
| 4,57 | 180 | 3,88 | 152,64 | 2,42 | 95,4 | 5,7 | 18,70 | 9,1 | 29,86 |
| 5,08 | 200 | 4,31 | 169,6 | 2,69 | 106 | 6,4 | 21,00 | 10,1 | 33,14 |
| 6,35 | 250 | 5,38 | 212 | 3,37 | 132,5 | 8,0 | 26,25 | 12,7 | 41,67 |
| 7,62 | 300 | 6,46 | 254,4 | 4,04 | 159 | 9,6 | 31,50 | 15,2 | 49,87 |

Catatan: Rasio zoom adalah 1,6x

INFORMASI LAINNYA

1080p

| Ukuran Gambar yang Diinginkan | | | | | | Jarak Proyeksi (C) | | | |
|-------------------------------|------|-------|--------|--------|-------|--------------------|-------|------|-------|
| Diagonal | | Lebar | | Tinggi | | Lebar | | Jauh | |
| m | inci | m | inci | m | inci | m | kaki | m | kaki |
| 0,76 | 30 | 0,66 | 26,15 | 0,37 | 14,71 | / | / | 1,5 | 4,92 |
| 1,02 | 40 | 0,89 | 34,86 | 0,5 | 19,6 | 1,2 | 3,94 | 2,0 | 6,56 |
| 1,27 | 50 | 1,11 | 43,58 | 0,62 | 24,5 | 1,6 | 5,25 | 2,5 | 8,20 |
| 1,52 | 60 | 1,33 | 52,29 | 0,75 | 29,4 | 1,9 | 6,23 | 3,0 | 9,84 |
| 1,78 | 70 | 1,55 | 61,01 | 0,87 | 34,3 | 2,2 | 7,22 | 3,5 | 11,48 |
| 2,03 | 80 | 1,77 | 69,73 | 1 | 39,2 | 2,5 | 8,20 | 4,0 | 13,12 |
| 2,29 | 90 | 1,99 | 78,44 | 1,12 | 44,1 | 2,8 | 9,19 | 4,5 | 14,76 |
| 2,54 | 100 | 2,21 | 87,16 | 1,25 | 49 | 3,1 | 10,17 | 5,0 | 16,40 |
| 3,05 | 120 | 2,66 | 104,59 | 1,49 | 58,8 | 3,7 | 12,14 | 6,0 | 19,69 |
| 3,81 | 150 | 3,32 | 130,74 | 1,87 | 73,5 | 4,7 | 15,42 | 7,4 | 24,28 |
| 4,57 | 180 | 3,98 | 156,88 | 2,24 | 88,2 | 5,6 | 18,37 | 8,9 | 29,20 |
| 5,08 | 200 | 4,43 | 174,32 | 2,49 | 98,1 | 6,2 | 20,34 | 9,9 | 32,48 |
| 6,35 | 250 | 5,53 | 217,89 | 3,11 | 122,6 | 7,8 | 25,59 | 12,4 | 40,68 |
| 7,62 | 300 | 6,64 | 261,47 | 3,74 | 147,1 | 9,4 | 30,84 | 14,9 | 48,88 |

Catatan: Rasio zoom adalah 1,6x

WUXGA

| Ukuran Gambar yang Diinginkan | | | | | | Jarak Proyeksi (C) | | | |
|-------------------------------|------|-------|--------|--------|-------|--------------------|-------|------|-------|
| Diagonal | | Lebar | | Tinggi | | Lebar | | Jauh | |
| m | inci | m | inci | m | inci | m | kaki | m | kaki |
| 0,76 | 30 | 0,65 | 25,44 | 0,4 | 15,9 | / | / | 1,4 | 4,59 |
| 1,02 | 40 | 0,86 | 33,92 | 0,54 | 21,2 | 1,2 | 3,94 | 1,9 | 6,23 |
| 1,27 | 50 | 1,08 | 42,4 | 0,67 | 26,5 | 1,5 | 4,92 | 2,4 | 7,87 |
| 1,52 | 60 | 1,29 | 50,88 | 0,81 | 31,8 | 1,8 | 5,91 | 2,9 | 9,51 |
| 1,78 | 70 | 1,51 | 59,36 | 0,94 | 37,1 | 2,1 | 6,89 | 3,4 | 11,15 |
| 2,03 | 80 | 1,72 | 67,84 | 1,08 | 42,4 | 2,4 | 7,87 | 3,9 | 12,80 |
| 2,29 | 90 | 1,94 | 76,32 | 1,21 | 47,7 | 2,7 | 8,86 | 4,3 | 14,11 |
| 2,54 | 100 | 2,15 | 84,8 | 1,35 | 53 | 3,0 | 9,84 | 4,8 | 15,75 |
| 3,05 | 120 | 2,58 | 101,76 | 1,62 | 63,6 | 3,6 | 11,81 | 5,8 | 19,03 |
| 3,81 | 150 | 3,23 | 127,2 | 2,02 | 79,5 | 4,6 | 15,09 | 7,2 | 23,62 |
| 4,57 | 180 | 3,88 | 152,64 | 2,42 | 95,4 | 5,5 | 18,04 | 8,7 | 28,54 |
| 5,08 | 200 | 4,31 | 169,6 | 2,69 | 106 | 6,1 | 20,01 | 9,6 | 31,50 |
| 6,35 | 250 | 5,38 | 212 | 3,37 | 132,5 | 7,6 | 24,93 | 12,1 | 39,70 |
| 7,62 | 300 | 6,46 | 254,4 | 4,04 | 159 | 9,1 | 29,86 | 14,5 | 47,57 |

Catatan: Rasio zoom adalah 1,6x

INFORMASI LAINNYA

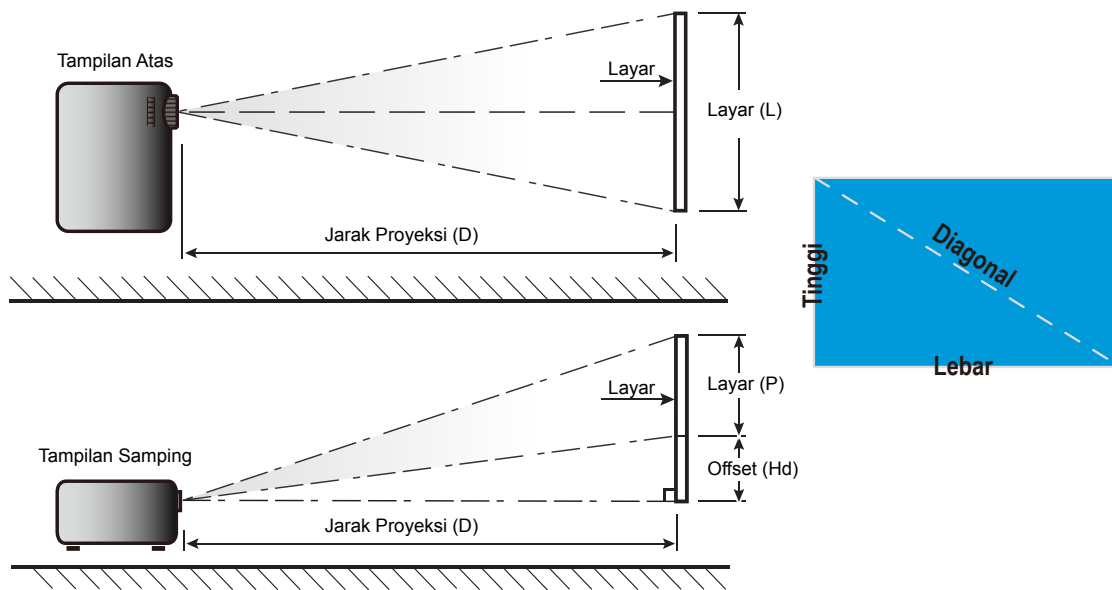

INFORMASI LAINNYA

Menentukan posisi pusat pergeseran lensa

Pusat Pergeseran Lensa Vertikal

1. Gambar harus berada di pusat Pergeseran Horizontal sebelum menyesuaikan gambar ke pusat Pergeseran Vertikal.



2. Sesuaikan Pergeseran Vertikal hingga gambar mencapai kisaran pergeseran maksimum ke arah bawah.

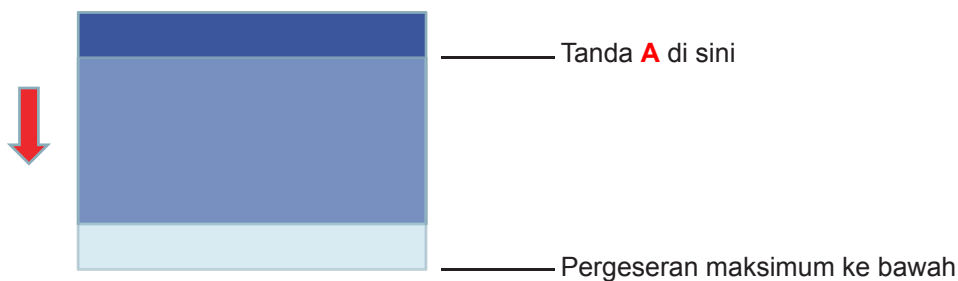

3. Sesuaikan Pergeseran Vertikal hingga gambar mencapai kisaran pergeseran maksimum ke arah atas.

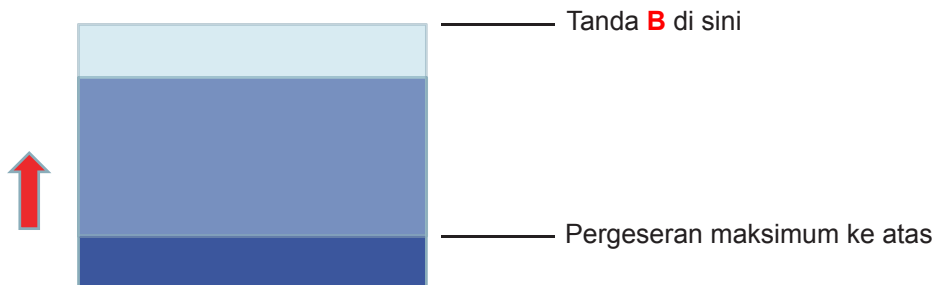

4. Ukur jarak antara Tanda **A** dan Tanda **B**, bagi 2, lalu atur posisi gambar kembali ke Tanda **A/B** di bawah. Gambar akan berada di pusat Pergeseran Vertikal.

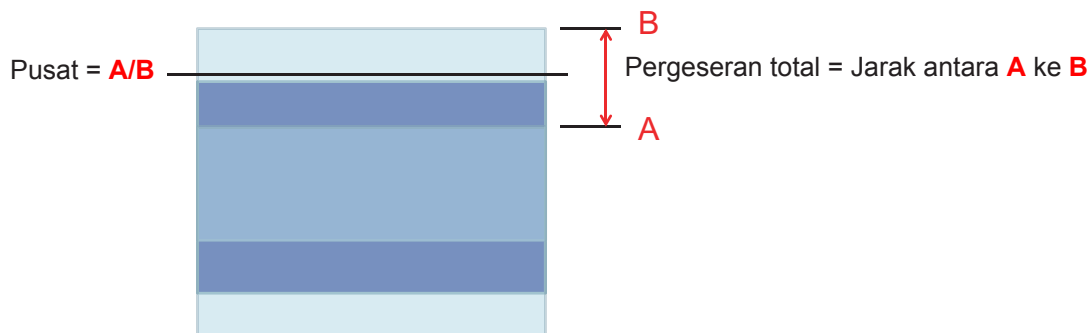

INFORMASI LAINNYA

Dimensi proyektor dan pemasangan pada plafon

1. Untuk mencegah kerusakan proyektor, gunakanudukan plafon Optoma.
2. Apabila Anda ingin menggunakan kitudukan plafon dari pihak ketiga, pastikan sekrup yang digunakan untuk memasangudukan proyektor memenuhi spesifikasi berikut ini:
 - Tipe sekrup: M4*3
 - Panjang sekrup minimal: 10mm

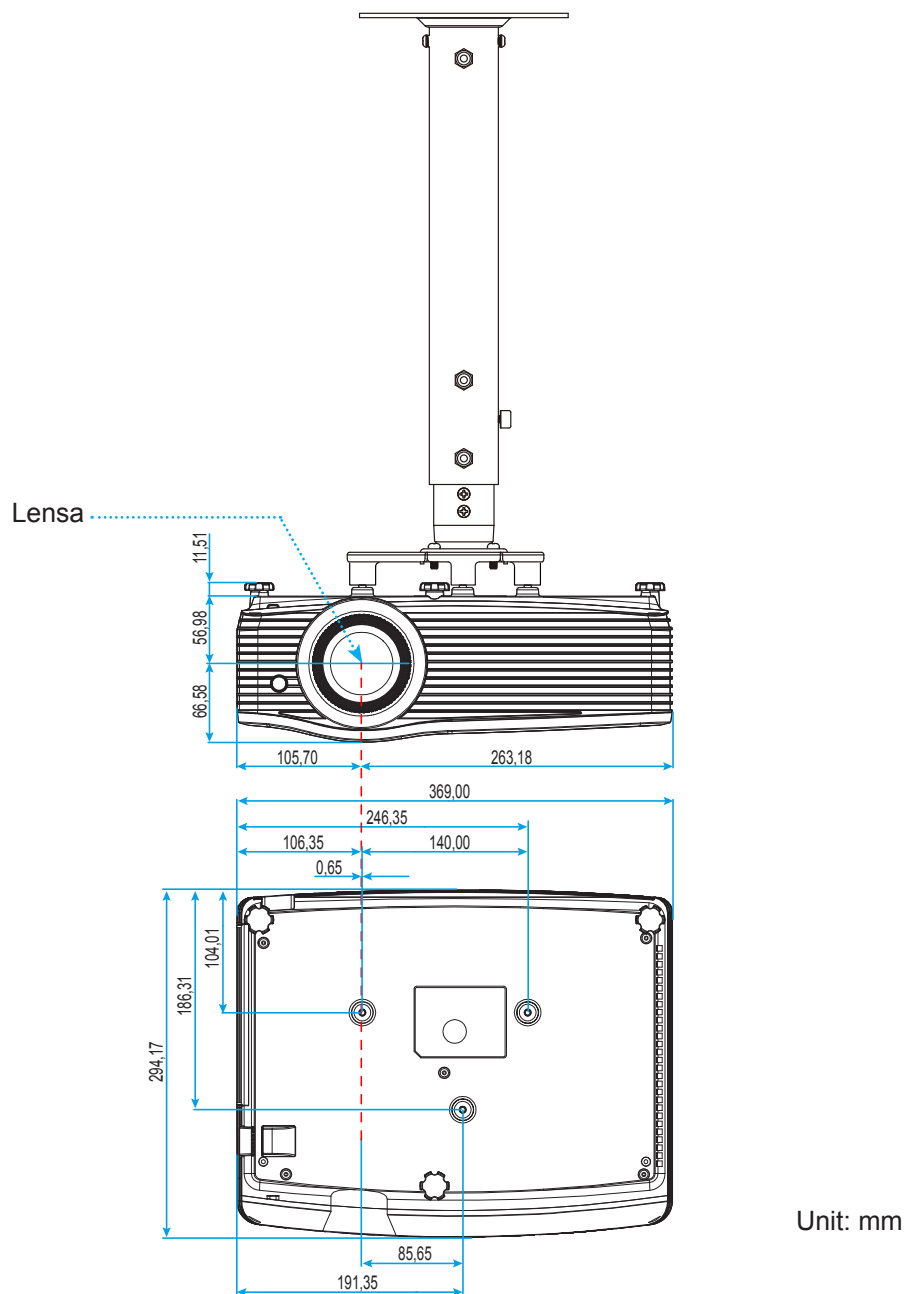

Catatan: *Ingat, kerusakan karena kesalahan pemasangan tidak tercakup dalam pertanggung jawaban garansi.*



Peringatan:

- Jika Anda membeliudukan untuk di plafon dari perusahaan lain, pastikan untuk menggunakan ukuran baut yang benar. Ukuran baut dapat berbeda, tergantung pada ketebalan pelatudukan.
- Pastikan untuk memberikan jarak minimal 10 cm antara plafon dan bagian bawah proyektor.
- Jangan pasang proyektor di dekat sumber panas.



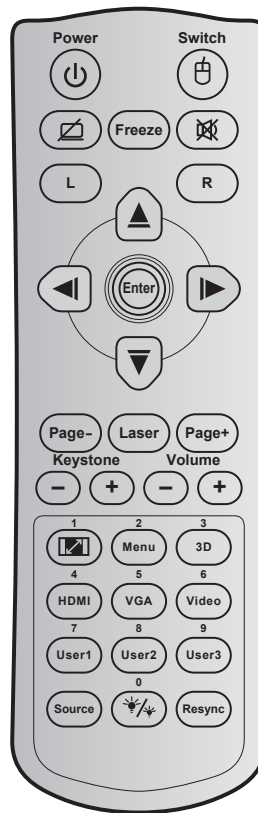

INFORMASI LAINNYA

Kode remote IR



| Tombol | Kode tombol | Definisi tombol cetak | Deskripsi |
|---------------------------------|-------------|-----------------------|--|
| Power | 81 | Daya hidup/mati | Tekan untuk menghidupkan/mematikan proyektor. |
| Beralih | 3E | Tombol | Tekan untuk mengaktifkan/menonaktifkan mouse USB. |
| Layar kosong/ audio nonaktif | 8A | | Tekan untuk menyembunyikan/menampilkan gambar layar dan mematikan/menghidupkan audio. |
| Bekukan | 8B | Bekukan | Tekan untuk membekukan gambar proyektor. |
| Mati | 92 | | Tekan untuk mematikan/menghidupkan audio sementara. |
| Klik kiri mouse | CB | L | Gunakan sebagai klik kiri mouse. |
| Klik kanan mouse | CC | R | Gunakan sebagai klik kanan mouse. |
| Empattombol pilihan arah | C6 | Panah atas | Gunakan ▲ ▼ ◀ ▶ untuk memilih item atau mengatur pilihan Anda. |
| | C8 | Panah kiri | |
| | C9 | Panah kanan | |
| | C7 | Panah bawah | |
| Masuk | C5 | Masuk | Mengkonfirmasi pilihan item. |
| | CA | Masuk | |
| Halaman - | C2 | Halaman - | Tekan untuk menggulir ke bawah. |
| Laser | N/A | Laser | Gunakan sebagai penunjuk laser. |
| Halaman + | C1 | Halaman + | Tekan untuk menggulir ke atas. |
| Sudut | 85 | Keystone+ | Tekan untuk menyesuaikan distorsi gambar yang disebabkan karena memiringkan proyektor. |
| | 84 | Keystone- | |

INFORMASI LAINNYA

| Tombol | | Kode tombol | Definisi tombol cetak | Deskripsi |
|---------------------------------------|---|-------------|---|---|
| Suara |  | 8C | Volume + | Tekan untuk memperbesar/memperkecil volume suara. |
| | | 8F | Volume - | |
| Aspek Rasio / 1 |  | 98 |  / 1 | <ul style="list-style-type: none"> • Tekan untuk mengubah rasio aspek gambar yang ditampilkan. • Gunakan sebagai angka keypad "1". |
| Menu/2 | | 88 | Menu/2 | <ul style="list-style-type: none"> • Tekan untuk menampilkan atau keluar dari menu tampilan di layar untuk proyektor. • Gunakan sebagai angka keypad "2". |
| 3D/3 | | 93 | 3D/3 | <ul style="list-style-type: none"> • Tekan untuk secara manual memilih mode 3D yang sesuai dengan konten 3D. • Gunakan sebagai angka keypad "3". |
| HDMI/4 | | 86 | HDMI/4 | <ul style="list-style-type: none"> • Tekan untuk memilih sumber HDMI. • Gunakan sebagai angka keypad "4". |
| VGA/5 | | D0 | VGA/5 | <ul style="list-style-type: none"> • Tekan untuk memilih sumber VGA. • Gunakan sebagai angka keypad "5". |
| Video/6 | | D1 | Video/6 | <ul style="list-style-type: none"> • Tekan untuk memilih sumber video komposit. • Gunakan sebagai angka keypad "6". |
| Pengguna1/7; Pengguna2/8; Pengguna3/9 | | D2 | Pengguna 1/7 | <ul style="list-style-type: none"> • Tombol yang ditetapkan pengguna. Lhat halaman 43 untuk konfigurasi. • Gunakan sebagai angka keypad numerik "7", "8", dan "9". |
| | | D3 | Pengguna 2/8 | |
| | | D4 | Pengguna 3/9 | |
| Source | | C3 | Source | Tekan untuk memilih sinyal masukan. |
| Mode Pencahayaan / 0 |  | 96 |  / 0 | <ul style="list-style-type: none"> • Tekan agar secara otomatis menyesuaikan kecermerlangan gambar untuk memberikan performa kontras optimal. • Gunakan sebagai angka keypad "0". |
| Sinkronisasi Ulang | | C4 | Sinkronisasi Ulang | Tekan agar secara otomatis mensinkronisasi proyektor dengan sumber masukan. |

Catatan:

- Jika proyektor mendukung fitur *Eco Dinamis / Image Care*, lalu *Matikan AV* ditekan, maka pemakaian daya lampu menjadi 30%.

Spesifikasi simulasi fitur mouse remote

- Fitur mouse remote hanya didukung bila sumber komputer dipilih, misalnya VGA atau HDMI.
- Jika tombol "Alihkan" pada remote control ditekan, kursor akan ditampilkan di sudut kanan atas layar selama 15 detik.
- Dalam mode mouse remote, kursor akan terus bergerak secara lancar di layar.

INFORMASI LAINNYA

Menggunakan tombol Informasi

Fungsi Informasi akan memastikan konfigurasi dan pengoperasian mudah. Tekan tombol “i” pada keypad untuk membuka menu Informasi.

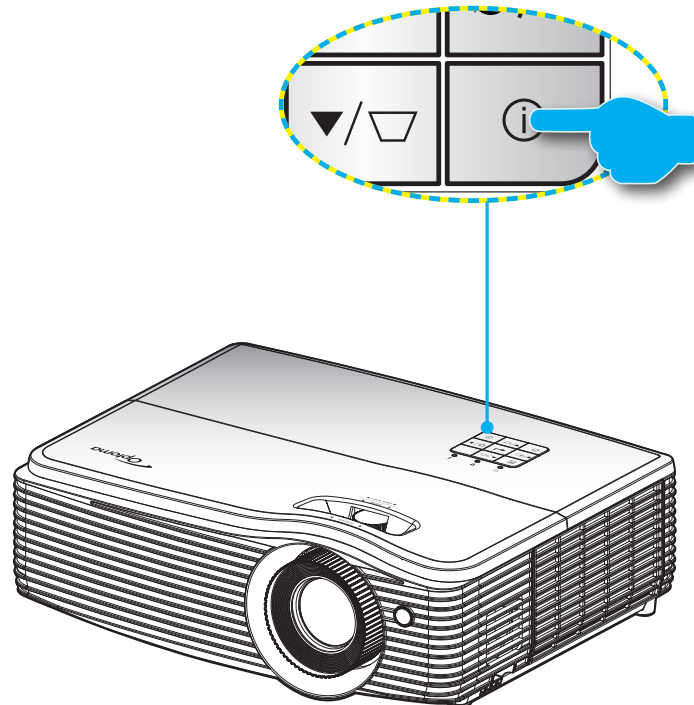

- Tombol **informasi** hanya berfungsi bila tidak ada sumber input yang terdeteksi.

| Info | | |
|--------------------------------|---------------------|-------------|
| | Pengatur | DAXUGN |
| | Nomor S/N | Q8SJ3520037 |
| | Source | HDMI |
| | Resolusi | 1080P |
| | Refresh Rate | 24Hz |
| | Mode Tampilan | Nihil |
| | Mode Daya (bersiap) | Aktif |
| | Umur Lampu | ▶ |
| ◀ Pilih ◀ Keluar ▶ Masuk | | |

INFORMASI LAINNYA

Mengatasi Masalah

Jika Anda mengalami masalah dengan proyektor, baca informasi berikut ini. Jika masalah berlanjut, hubungi dealer atau pusat servis setempat.

Masalah Gambar

- ❓ *Tidak ada gambar di Layar.*
 - Pastikan semua kabel dan sambungan daya sudah disambungkan dengan benar seperti yang dijelaskan di bagian “Instalasi”.
 - Pastikan semua pin konektor tidak bengkok atau rusak.
 - Periksa apakah Lampu Proyektor sudah terpasang dengan benar. Lihat bagian “Mengganti Lampu”.
 - Pastikan fitur “Mati” tidak dalam kondisi hidup.

- ❓ *Gambar tidak fokus*
 - Sesuaikan Cincin Fokus di lensa proyektor.
 - Pastikan layar proyeksi berada di antara jarak yang diperlukan dari proyektor. (Lihat halaman 59-61).

- ❓ *Gambar menjadi terbentang saat menampilkan DVD 16:9*
 - Bila anda memutar DVD anamorfi atau DVD 16:9, maka proyektor akan menampilkan gambar terbaik pada format 16: 9 di sisi proyektor.
 - Jika Anda memutar DVD format LBX, ubah format sebagai LBX pada OSD proyektor.
 - Jika Anda memutar DVD format 4:3, ubah format sebagai 4:3 pada OSD proyektor.
 - Konfigurasi format tampilan ke jenis rasio aspek 16:9 (lebar) di pemutar DVD.

- ❓ *Gambar terlalu besar atau terlalu besar.*
 - Sesuaikan Tuas Zoom di bagian atas proyektor.
 - Pindahkan proyektor lebih dekat atau lebih jauh dari layar.
 - Tekan “Menu” pada panel proyektor, buka “Tampilan → Aspek Rasio”. Coba pengaturan lain.

- ❓ *Gambar memiliki sisi miring:*
 - Jika memungkinkan, ubah posisi proyektor sehingga berada di tengah layar dan di bawah layar.
 - Gunakan “Tampilan → Geometric Correction → Sudut Vertikal” dari OSD untuk melakukan penyesuaian.

- ❓ *Gambar ditampilkan terbalik*
 - Pilih “KONFIGURASI → Proyeksi” dari OSD, lalu atur arah proyeksi.

- ❓ *Gambar berbayang*
 - Tekan tombol “3D” dan alihkan ke “Otomatis” agar gambar 2D normal tidak buram dan berbayang.

INFORMASI LAINNYA

-  *Dua gambar, format berdampingan*
- Tekan tombol “3D” dan alihkan ke “SBS” untuk sinyal masukan HDMI 1.3 2D 1080i berdampingan.

-  *Gambar tidak ditampilkan dalam 3D*
- Periksa apakah baterai kacamata 3D habis.
 - Periksa apakah kacamata 3D telah diaktifkan.
 - Bila sinyal masukan adalah HDMI 1.3 2D (1080i separuh berdampingan), tekan tombol “3D” dan alihkan ke “SBS”.

Masalah Lainnya

-  *Proyektor berhenti merespons semua kontrol*
- Bila memungkinkan, matikan proyektor, lalu lepas kabel daya dan tunggu minimal 20 detik sebelum memasang kembali kabel daya.

-  *Lampu terbakar sehingga timbul suara meledak*
- Saat masa pakai lampu berakhir, lampu akan terbakar dan mengeluarkan suara ledakan yang keras. Jika ini terjadi, proyektor tidak dapat dihidupkan sebelum modul lampu diganti. Untuk mengganti lampu, ikuti prosedur dalam bagian “Mengganti Lampu” pada halaman 54-55.

Masalah Remote Control

-  *Jika remote control tidak berfungsi*
- Pastikan sudut pengoperasian remote control berada dalam kisaran $\pm 15^\circ$ dari penerima IR pada proyektor.
 - Pastikan tidak ada penghalang antara remote control dan proyektor. Pindahkan dengan jarak 6 m (20 kaki) dari proyektor.
 - Pastikan baterai telah dimasukkan dengan benar.
 - Ganti baterai jika habis.

INFORMASI LAINNYA





Indikator Peringatan

Bila indikator peringatan (lihat di bawah) menyala atau berkedip, proyektor akan mati secara otomatis:

- Indikator LED “LAMP” menyala merah dan jika indikator “Aktif/Siaga” berkedip merah.
- Indikator LED “TEMP” menyala merah dan jika indikator “Aktif/Siaga” berkedip merah. Kondisi ini menunjukkan bahwa proyektor terlalu panas. Dalam kondisi normal, proyektor dapat dihidupkan kembali.
- Indikator LED “TEMP” berkedip merah dan jika indikator “Aktif/Siaga” berkedip merah.

Cabut kabel daya dari proyektor, tunggu selama 30 detik dan coba lagi. Jika indikator peringatan menyala atau berkedip, hubungi pusat servis terdekat untuk mendapatkan bantuan.

Pesan Lampu LED

| Message |  LED Daya (Merah) |  LED Daya (Biru) |  LED Suhu (Merah) |  LED Lampu (Merah) |
|-----------------------------------|---|--|---|--|
| | Status Siaga (Kabel daya input) | Menyala stabil | | |
| Daya hidup (Pemanasan) | | Berkedip (tidak aktif dalam 0,5 detik/ aktif dalam 0,5 detik) | | |
| Pengaktifan & Penerangan lampu | | Menyala stabil | | |
| Daya mati (Pendinginan) | | Berkedip (tidak aktif dalam 0,5 detik/ menyala dalam 0,5 detik) Kembali ke lampu merah stabil saat kipas pendingin mati. | | |
| cepat pemulihan (100 detik) | | Berkedip (tidak aktif dalam 0,25 detik/ aktif dalam 0,25 detik) | | |
| Bermasalah (Gangguan lampu) | Berkedip | | | Menyala stabil |
| Kesalahan (Gangguan Kipas) | Berkedip | | Berkedip | |
| Kesalahan (Suhu Terlalu Panas) | Berkedip | | Menyala stabil | |
| Efek Terbakar (Menghangat) | | Berkedip | | |
| Efek Terbakar (Mendingin) | | Berkedip | | |

- Power off:

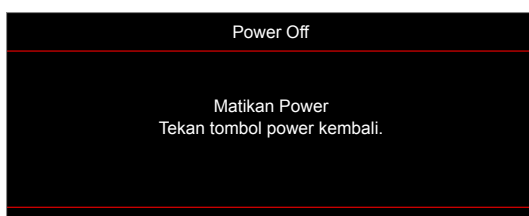

- Peringatan lampu:

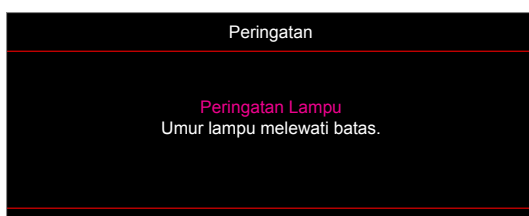

INFORMASI LAINNYA

- Peringatan suhu:

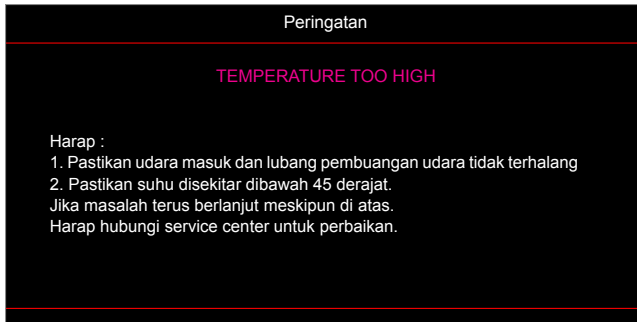

- Gangguan kipas:

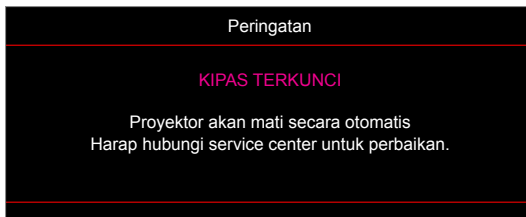

- Di luar kisaran tampilan:

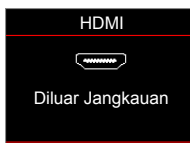

- Peringatan penurunan daya:

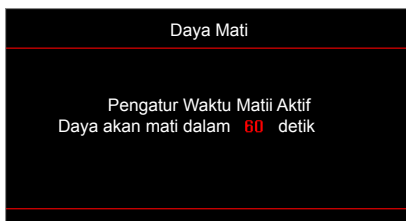

- Pengatur Waktu Alarm Pengamanan:

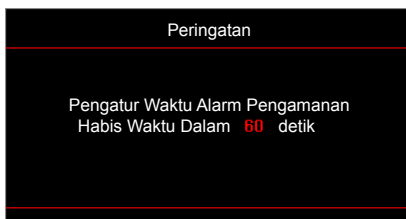

INFORMASI LAINNYA

Spesifikasi

| Optik | Deskripsi |
|-------------------------|--|
| Resolusi asli | XGA / WXGA / 1080p / WUXGA |
| Resolusi maksimum | 1080p/75Hz (bandwidth maks.: 225MHz) untuk HDMI |
| Lensa | <ul style="list-style-type: none"> XGA: 2,51 (Lebar) ~ 2,93 (Tele) WXGA / 1080p / WUXGA: 2,5 (Lebar) ~ 3,25 (Tele) |
| Ukuran layar (diagonal) | <ul style="list-style-type: none"> XGA: 33,6"~300,9" (rentang fokus dengan @60" dioptimalkan) WXGA: 25,66"~301,15" (rentang fokus dengan @60" dioptimalkan) 1080p: 26,2"~301,1" (rentang fokus dengan @60" dioptimalkan) WUXGA: 26,94"~302,9" (rentang fokus dengan @60" dioptimalkan) |
| Jarak proyeksi | <ul style="list-style-type: none"> XGA: 1,3m~8,5m (kisaran fokus dengan @1,69m yang dioptimalkan) WXGA: 1,3m~9,6m (kisaran fokus dengan @1,913m yang dioptimalkan) 1080p: 1,3m~9,4m (kisaran fokus dengan @1,873m yang dioptimalkan) WUXGA: 1,3m~9,2m (kisaran fokus dengan @1,822m yang dioptimalkan) |

| Listrik | Deskripsi |
|-----------------------------|---|
| Masukan | <ul style="list-style-type: none"> HDMI 1.4a HDMI 1.4a + MHL (v2.2) VGA Masuk (YPbPr) Video (Komposit - konektor RCA (Y)) Audio Masuk (3,5mm) USB Tipe A (x2) <ul style="list-style-type: none"> – USB1: Siap Wi-Fi – USB2: Tampilan USB (Hanya seluler), Pembaca USB (Office viewer, jpeg reader) |
| Keluaran | <ul style="list-style-type: none"> Output VGA Audio Keluar (3,5mm) 12V trigger Pengisian daya USB1 dan USB2 (5V/1A) |
| Control | <ul style="list-style-type: none"> RS232 RJ45 VESA 3D Sync USB2 (Kontrol USB-upgrade FW, remote mouse, page up/down) |
| Reproduksi warna | 1073,4 Juta warna |
| Kecepatan Pindai | <ul style="list-style-type: none"> Kecepatan Pindai horizontal: 15,375 ~ 91,146 KHz Kecepatan Pindai vertikal: 24~ 85 Hz (120Hz untuk fitur 3D) |
| Kompatibilitas sinkronisasi | Sinkronisasi Terpisah |
| Speaker internal | Ya, 10 W |
| Persyaratan daya | 100 - 240V AC 50/60Hz |
| Arus input | 4.5 A |

INFORMASI LAINNYA

| Listrik | Deskripsi |
|----------------|---|
| Pemakaian Daya | <ul style="list-style-type: none">• Mode cemerlang:<ul style="list-style-type: none">– Normal 405W MAX 445W @ 110VAC– Normal 390W MAX 430W @ 220VAC• Mode Eco:<ul style="list-style-type: none">– Normal 315W MAX 347W @ 110VAC– Normal 305W MAX 336W @ 110VAC |

| Mekanik | Deskripsi |
|----------------------|---|
| Orientasi pemasangan | Depan, Belakang, Plafon - Atas, Belakang - Atas |
| Dimensi | <ul style="list-style-type: none">• 369 mm (W) x 295 mm (D) x 123 mm (H) (tanpa kaki)• 369 mm (W) x 295 mm (D) x 135 mm (H) (tanpa kaki) |
| Berat | 4,6 +5% kg |
| Kondisi lingkungan | Pengoperasian dalam 5 ~ 40°C , 10% hingga 85% kelembapan (non-kondensasi) |

Catatan: Semua spesifikasi dapat berubah sewaktu-waktu tanpa pemberitahuan sebelumnya.



INFORMASI LAINNYA

Kantor Optoma Global

Untuk servis atau dukungan, hubungi cabang setempat.



Amerika Serikat

3178 Laurelview Ct.
Fremont, CA 94538, USA
www.optomausa.com

 888-289-6786
 510-897-8601
 services@optoma.com



Kanada

3178 Laurelview Ct.
Fremont, CA 94538, USA
www.optomausa.com

 888-289-6786
 510-897-8601
 services@optoma.com

Amerika Latin

3178 Laurelview Ct.
Fremont, CA 94538, USA
www.optomausa.com

 888-289-6786
 510-897-8601
 services@optoma.com



Eropa

42 Caxton Way, The Watford Business Park
Watford, Hertfordshire,
WD18 8QZ, UK
www.optoma.eu
Service Tel : +44 (0)1923 691865

 +44 (0) 1923 691 800
 +44 (0) 1923 691 888
 service@tsc-europe.com



Benelux BV

Randstad 22-123
1316 BW Almere
The Netherlands
www.optoma.nl

 +31 (0) 36 820 0252
 +31 (0) 36 548 9052



Prancis

Bâtiment E
81-83 avenue Edouard Vaillant
92100 Boulogne Billancourt, France

 +33 1 41 46 12 20
 +33 1 41 46 94 35
 savoptoma@optoma.fr



Spanyol

C/ José Hierro,36 Of. 1C
28522 Rivas VaciaMadrid,
Spain

 +34 91 499 06 06
 +34 91 670 08 32



Jerman

Wiesenstrasse 21 W
D40549 Düsseldorf,
Germany

 +49 (0) 211 506 6670
 +49 (0) 211 506 66799
 info@optoma.de

Skandinavia



Lerpeveien 25
3040 Drammen
Norway

 +47 32 98 89 90
 +47 32 98 89 99
 info@optoma.no

PO.BOX 9515
3038 Drammen
Norway

Korea

WOOMI TECH.CO.,LTD.
4F, Minu Bldg.33-14, Kangnam-Ku,
Seoul,135-815, KOREA
korea.optoma.com

 +82+2+34430004
 +82+2+34430005



Jepang

東京都足立区綾瀬3-25-18
株式会社オーエス
コンタクトセンター:0120-380-495

 info@os-worldwide.com
www.os-worldwide.com



Taiwan

12F., No.213, Sec. 3, Beixin Rd.,
Xindian Dist., New Taipei City 231,
Taiwan, R.O.C.
www.optoma.com.tw

 +886-2-8911-8600
 +886-2-8911-6550
 services@optoma.com.tw
asia.optoma.com



Hong Kong

Unit A, 27/F Dragon Centre,
79 Wing Hong Street,
Cheung Sha Wan,
Kowloon, Hong Kong

 +852-2396-8968
 +852-2370-1222
www.optoma.com.hk

Cina

5F, No. 1205, Kaixuan Rd.,
Changning District
Shanghai, 200052, China

 +86-21-62947376
 +86-21-62947375
www.optoma.com.cn



P/N:36.7D001G001-A